

Ad@ i J@ś na matematycznej wyspie, PAKIET 9, SCENARIUSZE LEKCJI, nazwa zasobu: *nauczyciel_3_9*, do zastosowania z: *uczeń_3_9* (materiały dla ucznia), pomoce multimedialne zgromadzone na www.matematycznawyspa.pl: *Stare zdjęcia* (648_mat_stare zdjęcia).

Klasa III, edukacja polonistyczna, krąg tematyczny
„...mnie ta ziemia od innych droższa – wrześnie wspomnienia”

Temat: Przyjaciele z Zakątka

Cele edukacyjne:

- utrwalenie pojęcia *pamiętnik*,
- przypomnienie pojęcia *narrator*,
- poszerzenie słownictwa o wyraz *organizacja*,
- kształcenie umiejętności wypowiadania się na zadany temat,
- kształcenie umiejętności wskazywania w lekturze fragmentów humorystycznych,
- doskonalenie umiejętności opowiadania,
- doskonalenie umiejętności redagowania opisu,
- doskonalenie umiejętności rozpoznawania przymiotników,
- kształcenie umiejętności poprawnego zapisu *nie* z przymiotnikami,
- kształcenie umiejętności posługiwania się słownikiem ortograficznym,
- doskonalenie umiejętności myślenia naukowego,
- doskonalenie umiejętności posługiwania się nowoczesnymi technologiami.

Oczekiwane osiągnięcia ucznia:

Uczeń:

- wie, co oznaczają pojęcia *pamiętnik*, *narrator*,
- wypowiada się na temat dziecięcych organizacji,
- wie, czym jest organizacja,
- wskazuje w lekturze *Piątka z Zakątka* fragmenty humorystyczne,
- opowiadać ulubioną przygodę z lektury,
- tworzy i zapisuje opis Malaczka,
- rozróżnia przymiotniki,
- zna pytania, na które odpowiada przymiotnik,



PAKIET 9, PUBLIKACJA BEZPŁATNA

- potrafi poprawnie zapisywać *nie* z przymiotnikami,
- posługuje się słownikiem ortograficznym,
- posługuje się metodą prób i błędów do określania reguły gramatycznej, zapisuje wyniki i wnioski,
- posługuje się tabletem.

Metody: rozmowa, burza mózgów, mapa mentalna, metoda ćwiczeniowa, metoda zadaniowa.

Formy pracy: praca zespołowa, praca indywidualna, praca w grupach

Środki dydaktyczne: tablica multimedialna/komputer z dostępem do internetu i rzutnik multimedialny, tablety dla grup, karty pracy: *Ad@ i J@ś na matematycznej wyspie – materiały dla ucznia*, lektura *Piątka z Zakątką*, słowniki ortograficzne, sprawdzone adresy WWW: portalu ze słownikiem ortograficznym, portali znanych dziecięcych organizacji formalnych i nieformalnych (np. ZHP, ZHR, Skauci Europy), mała karteczka dla każdego ucznia, karteczki dla grup.

Przebieg lekcji:

1. Na początku lekcji nauczyciel rozdaje uczniom małe karteczki. Prosi, aby każdy uczeń napisał na nich od punktów wszystkie cechy pamiętnika. Uczniowie pracują w skupieniu, następnie nauczyciel zbiera karteczki i odczytuje zapisy uczniów. Te zapisy, które są poprawne, odkłada na prawą stronę, a te, które są niepoprawne, na lewą stronę. Nauczyciel stara się, aby uczniowie sami weryfikowali poprawność zapisów.

2. Następnie uczniowie przypominają sobie pojęcie *narrator*. Określają, kto jest narratorem w lekturze *Piątka z Zakątką*.

3. Nauczyciel zadaje uczniom pytanie: Czym jest organizacja? Uczniowie odpowiadają w trakcie burzy mózgów. Najcelniejsze odpowiedzi zapisują na tablicy w postaci mapy mentalnej.

4. Prowadzący zadaje kolejne pytanie: Czy znacie jakieś organizacje dziecięce? Uczniowie odpowiadają na podstawie własnego doświadczenia, rozmawiają na temat takich organizacji formalnych i nieformalnych (np. ZHP, ZHR, Skauci Europy). Nauczyciel pokazuje uczniom strony internetowe tych organizacji i wspólnie z dziećmi określa, czym się one zajmują. Nauczyciel zadaje uczniom pytania dotyczące sensu spędzania czasu w większej grupie, na przykład:

- Jak myślicie, dlaczego dzieci chętnie wstępują do takich organizacji?
- Co daje dzieciom przystąpienie do różnych organizacji dziecięcych?
- Czy w takich organizacjach można się czegoś nauczyć? Jeżeli tak, to czego?
- Czy łatwiej jest zaradzić nudzie samemu czy wspólnie z innymi dziećmi?
- Czy na wspólnie spędzonych wakacjach jest wesoło, czy raczej smutno?



KAPITAŁ LUDZKI
NARODOWA STRATEGIA SPÓJNOŚCI



OŚRODEK
ROZWOJU
EDUKACJI



UNIA EUROPEJSKA
EUROPEJSKI
FUNDUSZ SPOŁECZNY



PAKIET 9, PUBLIKACJA BEZPŁATNA

5. Uczniowie sięgają do książek. Nauczyciel prosi, aby wskazały w nich fragmenty humorystyczne. Chętni uczniowie odczytują je na głos, zwracając uwagę na właściwą intonację. Wszyscy uczniowie określają, dlaczego te fragmenty można określić mianem humorystycznych. Następnie chętni głośno opowiadają ulubioną przygodę z lektury, starając się uwzględnić dialogi.

6. W dalszej części lekcji uczniowie wspólnie z nauczycielem przypominają, z jakich elementów składa się opis postaci. Nauczyciel zaprasza na środek klasy chętnego ucznia, po czym pozostali uczniowie znajdują odpowiednie przymiotniki określające części jego ciała. W międzyczasie uczniowie przypominają, na jakie pytania odpowiada przymiotnik. Na koniec wszyscy uczniowie uzupełniają zadanie 1 z karty pracy.

7. Nauczyciel rozmawia z uczniami na temat Malaczka. Uczniowie wskazują w tekście fragmenty, których można użyć do opisu tej postaci. Potem uczniowie wykonują zadanie 2 z karty pracy.

8. Następnie uczniowie powtarzają pozostałe wiadomości o przymiotniku i uzupełniają zadania z karty pracy z nim związane.

7. Nauczyciel dzieli uczniów na grupy. Każda grupa otrzymuje tablet i adres strony WWW ze słownikiem ortograficznym. Uczniowie wybierają dowolne przymiotniki i wpisują je z przeczeniem *nie*. Nauczyciel nie podpowiada, jaka jest pisownia przymiotników z tym przeczeniem. Uczniowie sami muszą to ustalić, na podstawie prób i błędów, a następnie zapisać na karteczce razem z numerem grupy, do której należą. Nauczyciel zwraca uczniom uwagę, że na taką samą zasadą posługują się czasami naukowcy. Próba nie może jednak dotyczyć tylko jednego przykładu. Uczniowie sprawdzają co najmniej 10 przymiotników.

8. Nauczyciel odczytuje ustalenia z karteczek. Pyta poszczególne grupy, jaką metodę wybrały do określenia reguły: czy szukały przymiotników alfabetycznie, czy zapisały sobie wcześniej na kartce, jak notowały wyniki itp. W dalszej części lekcji uczniowie wykonują polecenie związane z poprawnym zapisem przeczenia *nie* z przymiotnikami.

9. Ostatnim punktem lekcji jest przypomnienie sposobu sprawdzania poprawnej pisowni wyrazów za pomocą słownika ortograficznego w formie książki.



KAPITAŁ LUDZKI
NARODOWA STRATEGIA SPÓJNOŚCI



OŚRODEK
ROZWOJU
EDUKACJI



UNIA EUROPEJSKA
EUROPEJSKI
FUNDUSZ SPOŁECZNY



Klasa III, edukacja matematyczna, krąg tematyczny
„...mnie ta ziemia od innych droższa – wrześnie wspomnienia”

Temat: Przyjaciele z Zakątka

Cele edukacyjne:

- kształcenie umiejętności dodawania i odejmowania w zakresie 100 różnymi sposobami, bez przekroczenia progu dziesiętkowego,
- kształcenie umiejętności rozwiązywania zadań tekstowych, w tym na porównywanie różnicowe,
- rozwijanie umiejętności korzystania z nowoczesnych technologii.

Oczekiwane osiągnięcia ucznia:

Uczeń:

- dodaje i odejmuje w zakresie 100 różnymi sposobami, bez przekroczenia progu dziesiętkowego,
- rozwiązuje zadania tekstowe, w tym na porównywanie różnicowe,
- korzysta z tablicy multimedialnej.

Metody: metoda ćwiczeniowa, rozmowa, ćwiczenia interaktywne.

Formy pracy: praca indywidualna, praca w parach.

Środki dydaktyczne: karty pracy: *Ad@ i J@ś na matematycznej wyspie – materiały dla ucznia*, komputer z dostępem do internetu i rzutnik multimedialny/tablica multimedialna, pomoc multimedialna *Stare zdjęcia*.

Przebieg lekcji:

1. Uczniowie analizują polecenie i uzupełniają tabelki z zadania 1. Nauczyciel wyznacza osoby, które odczytują odpowiedzi w następujący sposób: sumą liczb 70 i 10 jest liczba 80 lub różnicą liczb 36 i 30 jest liczba 6.
2. Dzieci wykonują obliczenia i odnajdują autobus Jasia (zadanie 2). Ochotnik czyta wyniki.
3. Uczniowie uzupełniają diagramy z zadania 3. Wskazane przez prowadzącego osoby zapisują działania na tablicy.
4. Dzieci dobierają się parami. Wspólnie wykonują obliczenia potrzebne do znalezienia odpowiedzi na pytania z zadania 4. Nauczyciel przechodzi między ławkami i sprawdza poprawność wykonania polecenia.
5. Uczniowie, dalej w parach, wykonują zadanie 5. Ochotnicy zapisują na tablicy działania i ich wyniki oraz podają odpowiedź.
6. Dzieci, za pomocą drzewka decyzyjnego, rozwiązują (dwoma sposobami) zadanie z polecenia 6. Przedstawiciele zespołów prezentują swoje propozycje pozostałym.



KAPITAŁ LUDZKI
NARODOWA STRATEGIA SPÓJNOŚCI



OŚRODEK
ROZWOJU
EDUKACJI



UNIA EUROPEJSKA
EUROPEJSKI
FUNDUSZ SPOŁECZNY

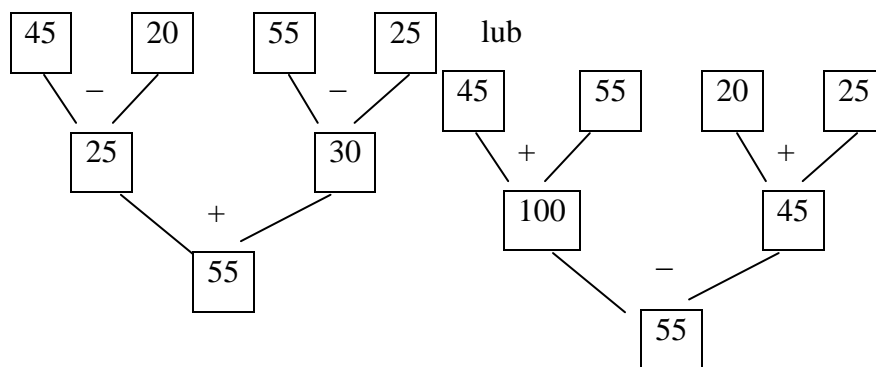

Odpowiedź:

7. Uczniowie rozwiązują zadanie 7 – odgadują, jakiej figurze odpowiadają liczby: 10, 20, 30, 40. Jeśli mają problem z odpowiedzią, dopasowują liczby metodą prób i błędów.

Odpowiedź:

serce = 10

koło = 20

kwadrat = 30

trójkąt = 40

8. Nauczyciel uruchamia pomoc multimedialną *Stare zdjęcia*. Chętni uczniowie podchodzą do tablicy i wykonują polecenie z tej pomocy.

Klasa III, edukacja muzyczna, krąg tematyczny

„...mnie ta ziemia od innych droższa – wrześnie wspomnienia”

Temat: Przyjaciele z Zakątka

Cele edukacyjne:

- kształcenie umiejętności świadomego i aktywnego słuchania muzyki,
- rozwijanie wrażliwości muzycznej,
- poznanie nowych terminów muzycznych: *piano* i *forte*,
- doskonalenie umiejętności myślenia naukowego.

Oczekiwane osiągnięcia ucznia:

Uczeń:

- zna kontekst powstania *Zakazanych piosenek*,



KAPITAŁ LUDZKI
NARODOWA STRATEGIA SPÓJNOŚCI



OŚRODEK
ROZWOJU
EDUKACJI



UNIA EUROPEJSKA
EUROPEJSKI
FUNDUSZ SPOŁECZNY



PAKIET 9, PUBLIKACJA BEZPŁATNA

- określa nastrój utworów,
- śmiało wyraża swoje zdanie,
- wygrywa rytm utworu,
- wykonuje fragment piosenki,
- rozróżnia pojęcia *piano* i *forte*,
- podaje argumenty przemawiające za zajęтым stanowiskiem.

Metody: rozmowa kierowana, aktywne słuchanie muzyki, zabawa dydaktyczna.

Formy pracy: praca indywidualna, praca grupowa.

Środki dydaktyczne: karty pracy: *Ad@ i J@ś na matematycznej wyspie – materiały dla ucznia*, odtwarzacz CD, nagrania *Zakazanych piosenek* (np.: *Warszawo ma* i *Serce w plecaku*), dzwonki dla każdego ucznia, kartki z literami „p” i „f”.

Przebieg lekcji:

1. Aby wprowadzić uczniów w tematykę zajęć, nauczyciel prosi ich o rozwiązanie krzyżówki zamieszczonej w zadaniu 1 w karcie pracy. Ochotnik odczytuje hasła wpisane do diagramu i jego rozwiązanie.
2. Prowadzący opowiada uczniom o okolicznościach powstania *Zakazanych piosenek*.
3. Uczniowie wysłuchują piosenek *Warszawo ma* i *Serce w plecaku*. Następnie nauczyciel tłumaczy im sens utworów.
4. Na polecenie nauczyciela uczniowie wykonują zadanie 2 w karcie pracy. Ochotnicy odczytują, które wyrazy przyporządkowali do piosenki *Warszawo ma*, a które do utworu *Serce w plecaku*.
5. Nauczyciel rozmawia z dziećmi na temat nastroju piosenek oraz tego, jakie było znaczenie takich utworów w czasie wojny. Na koniec pyta uczniów, która piosenka podobała im się bardziej i dlaczego. Nauczyciel prosi, aby w swoich odpowiedziach uczniowie podali odpowiednie argumenty potwierdzające ich zdanie na temat piosenki.
6. Wspólnie z nauczycielem uczniowie wykonują fragment wybranej piosenki, jednocześnie wystukując jej rytm na dzwonkach.
7. Nauczyciel wprowadza dwa pojęcia *piano* i *forte*. Wyjaśnia uczniom również, jakimi znakami zapisuje się w muzyce te terminy.
8. Na zakończenie nauczyciel przeprowadza zabawy:
 - uczniowie mają śpiewać wybraną piosenkę, np. *Panie Janie*, a w tym samym czasie prowadzący pokazuje kartkę z literą „p” (od *piano*) lub „f” (*forte*). Zadaniem dzieci jest dostosowanie głośności do widzianej litery (nauczyciel może poprosić ucznia, aby pokazywał litery pozostałym);
 - uczniowie śpiewają jeden wers z piosenki w ten sposób, że jedną sylabę śpiewają *piano*, a drugą – *forte*.

Nauczyciel proponuje, aby podobne ćwiczenie uczniowie przeprowadzili w domach razem z rodzicami i/lub rodzeństwem.



KAPITAŁ LUDZKI
NARODOWA STRATEGIA SPÓJNOŚCI



OŚRODEK
ROZWOJU
EDUKACJI



UNIA EUROPEJSKA
EUROPEJSKI
FUNDUSZ SPOŁECZNY

