



KAPITAŁ LUDZKI
NARODOWA STRATEGIA SPÓJNOŚCI



**SZKOŁA
MYŚLENIA**

UNIA EUROPEJSKA
EUROPEJSKI
FUNDUSZ SPOŁECZNY



„Człowiek – najlepsza inwestycja”

Projekt współfinansowany ze środków Unii Europejskiej w ramach Europejskiego Funduszu Społecznego
Program Operacyjny Kapitał Ludzki
Priorytet III Wysoka jakość systemu oświaty
Poddziałanie 3.3.4 Modernizacja treści i metod kształcenia



Zbiór scenariuszy zajęć dla klasy I szkoły podstawowej

opracowanych w ramach projektu
„Od dziecięcej ciekawości do dojrzałości poznawczej”

Publikacja współfinansowana ze środków Unii Europejskiej w ramach Europejskiego Funduszu Społecznego

Opracowanie scenariuszy zajęć:

Ewa Adamkiewicz
Magdalena Andrzejczak
Magdalena Bagińska
Dominik Michalski
Alicja Nyczaj-Matusiak
Renata Papis
Barbara Sobczak
Renata Szlezingier-Zalewska

Nadzór metodyczny:

Anna Lesińska-Gazicka

Lider projektu:

La Tinta Agnieszka Binek-Kaszyńska

Partner:

Domino Project Marek Sangórski

Koordynator projektu:

Agnieszka Binek-Kaszyńska

Łódź, 2014



KRYTERIA INNOWACYJNOŚCI: LEGENDA IKON

1.		Integracja treści nauczania wczesnoszkolnego i języka obcego
2.		Aktywności nakierowane na rozwój krytycznego myślenia
3.		Aktywności nakierowane na rozwój twórczego myślenia
4.		Aktywności nakierowane na rozwój inteligencji emocjonalnej
5.		Nauczanie polisensoryczne
6.		Użycie nowoczesnych metod nauczania, między innymi: mnemotechnik; mapy myśli; metody projektu edukacyjnego; burzy mózgów; użycie piktogramów jako metody wspomagającej uczenie
7.		Aktywności nakierowane na rozwój myślenia matematycznego
8.		Różnicowanie pracy z sześcio- i siedmiolatkami
9.		Nauczanie przez działanie



Poznajmy się – cz. 1

CZAS

2 × 45 min

Zapis w dzienniku:

Edukacja polonistyczna:	Zabawy integrujące zespół klasowy. Wypowiedzi uczniów o sobie. Zadawanie pytań.
Edukacja muzyczna:	Nauka piosenki pt. „Jestem uczniem”, ćwiczenia rytmiczno-ruchowe.
Edukacja plastyczna:	Wykonanie pracy plastycznej pt. „Stworek - Wesolek”.

Cele operacyjne:

Uczeń:

- wypowiada się na swój temat,
- zadaje pytania kolegom,
- śpiewa piosenkę pt. „Jestem uczniem” i wykonuje ćwiczenia rytmiczne,
- tworzy wspólnie z kolegą pracę plastyczną,
- uczestniczy w zabawach integracyjnych.

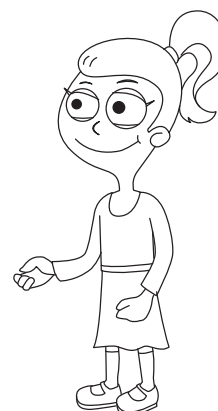
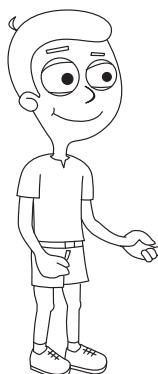

Kryterium sukcesu:

- wymienisz imiona pięciu koleżanek i kolegów z klasy,
- poznasz kolegę, z którym siedzisz w ławce,
- zaśpiewasz zwrotkę i refren piosenki pt. „Jestem uczniem”,
- wspólnie z kolegą wykonasz pracę plastyczną pt. „Stworek - Wesolek”.

Kryteria innowacyjności:





Poznajmy się – cz. 1

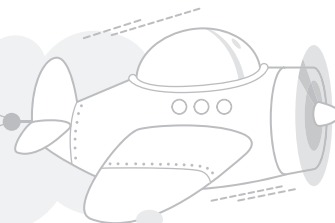

POMOCE DYDAKTYCZNE:

- **do pobrania:**
 - scenariusz zajęć „Poznajmy się” cz. 1,
 - piosenka „Jestem uczniem” z wokalem,
 - piosenka „Jestem uczniem” z podkładem;
- **do przygotowania:**
 - „Skrzynia różnaitości” – pudełko ze zbiorem różnych przedmiotów (przy licznej klasie powinny to być dwie lub trzy skrzynie – tak, żeby każde dziecko swobodnie mogło znaleźć coś dla siebie),
 - zestaw materiałów plastycznych na każdą ławkę: kartka A-4, kilka figur geometrycznych z kolorowego papieru, kawałki włóczki, kolorowe kółeczka z dziurkacza, itp., klej, kredki.

Przebieg zajęć:

1. SKRZYNIA ROZMAITOŚCI

N. zaprasza dzieci na dywan i zachęca, żeby każdy wybrał sobie ze „Skrzyni różnaitości” jakiś przedmiot, który mu się spodoba.

2. PRZEDSTAWMY SIĘ SOBIE

N. zaprasza dzieci, żeby usiadły w kręgu i przedstawia się pierwszy, mówiąc np.: *Jestem Kasia i wybrałam muszelkę, ponieważ lubię spacerować po plaży.*
U. kolejno przedstawiają się, prezentując wybrane przez siebie przedmioty.



Poznajmy się – cz. 1

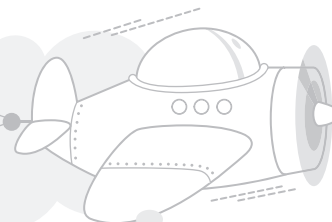

3. NAUKA PIOSENKI pt. *Jestem uczniem*

*Mądrość macha do nas ręką
i uśmiecha się wesole
zaczynamy dzień piosenką
wszyscy już siedliśmy w koło*

*ref:
szkoła ta lubić się da
Ty ją lubisz, lubię ja*

*szkoła ta lubić się da
kto ją lubi, – JA !!!*

*W klasie imion dzieci wiele
Zapamiętać trudna sztuka
Ale chcieć to móc podobno,
więc nie straszna nam nauka*

*ref:
szkoła ta lubić się da
Ty ją lubisz, lubię ja*

*szkoła ta lubić się da
kto ją lubi, – JA!!!*

*Wkrótce lepiej się poznamy
I przyjaciół odnajdziemy
Wspólnie wszyscy wyruszamy
Bo przygodę przeżyć chcemy*

*ref:
szkoła ta lubić się da
Ty ją lubisz, lubię ja*

*szkoła ta lubić się da
kto ją lubi, – JA!!!*

- U. słuchają piosenki i gestami, w dowolny sposób interpretują jej treść.
- Podczas śpiewania refrenu, dłońmi wskazują na kolegę – *ty ją lubisz*, a później na siebie – *lubię ja*.
- Chętni U. prezentują ćwiczenia rytmiczno-ruchowe do piosenki, a reszta klasy je naśladuje, jednocześnie śpiewając.

Przykładowe ćwiczenia rytmiczno-ruchowe:

- marsz po obwodzie koła,
- marsz w miejscu,
- klaskanie w dłonie, o uda, w dłonie kolegi,
- pstrykanie palcami,
- odtwarzanie rytmów na instrumentach perkusyjnych.



Poznajmy się – cz. 1

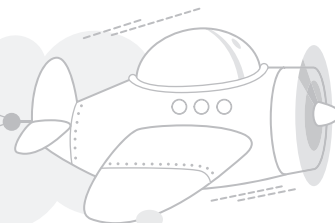

4. PRZEPROWADZAMY WYWIAD – ćwiczenia w mówieniu

U. zajmują miejsca przy stolikach. N. prosi, żeby każdy przeprowadził wywiad z koleżanką lub z kolegą, z którym siedzi w ławce i zdobył jak najwięcej informacji na jego (jej) temat.

Na początek N. może zasugerować kilka pytań np: *Jaki kolor lubisz? Czy masz psa? Czy lubisz lody? Czy widziałeś kiedyś słonia?* itp.

Po przeprowadzeniu wywiadów, chętni uczniowie dzielą się najciekawszymi informacjami z resztą klasy i nauczycielem.

5. WSPÓLNY „STWOREK - WESOŁEK” – praca plastyczna

N. rozdaje na każdą ławkę jeden karton i materiały plastyczne (kilka figur geometrycznych z kolorowego papieru, kawałki włóczki, kolorowe kółeczka z dziurkacza, itp., klej, kredki).

Zadaniem U. jest wykonanie w parach wspólnego „Stworka - Wesółka”. Dzieci **na zmianę** rysują lub przyklejają po jednym elemencie – raz jedna osoba, raz druga. Stworki nie muszą przypominać prawdziwych ludzi. Mogą być dziwaczne i śmieszne. Gotowe prace N. umieszcza na wystawie.



6. JESTEŚMY DO SIEBIE PODOBNI – poszukiwanie cech wspólnych

U. siedzą w kręgu. N. włącza muzykę i prosi, żeby dzieci uważnie się sobie przyjrzały i znalazły cechę wspólną łączącą trzy osoby z klasy.

Kto taką cechę znajdzie, podnosi rękę do góry. N wyłącza muzykę, a U. wywołuje te osoby na środek. Pozostali U. odgadują, jaka to cecha. Zabawę należy powtórzyć kilka razy.

7. MIŁO BYŁO CIĘ POZNAĆ – zabawa integracyjna na pożegnanie

U. ustawiają się w dwóch kołach (jedno w drugim), przodem są zwrócenie do siebie. Na znak N. dzieci stojące na przeciwko sobie podają sobie ręce, wypowiadają swoje imię i razem mówią zwrot: *Miło było cię poznać*. Koło wewnętrzne przesuwają się o jedno miejsce w prawo i sytuacja się powtarza, aż pożegnają się ze sobą wszystkie dzieci.



Poznajmy się – cz. 2

CZAS

2 × 45 min

Zapis w dzienniku:

Edukacja społeczna:	Kilkudzaniowe wypowiedzi uczniów nt. właściwego zachowania się w klasie i w szkole. Tworzenie Ilustrowanego Kodeksu Pierwszoklasisty. Poznawanie pracowników szkoły.
Edukacja polonistyczna:	Zwiedzanie szkoły z planem. Odczytywanie informacji z piktogramów.
Edukacja matematyczna:	Doskonalenie orientacji przestrzennej. Ćwiczenia grafomotoryczne.

Cele operacyjne:

Uczeń:

- zna zasady kulturalnego i bezpiecznego zachowania się w klasie i w szkole,
- zna pomieszczenia oraz pracowników szkoły,
- dorysowuje elementy ilustracji zgodnie z instrukcją i koloruje ją.

Kryterium sukcesu:

- wymienisz trzy zasady dobrego zachowania się w klasie i w szkole,
- podasz nazwy pomieszczeń szkolnych,
- dorysujesz brakujące elementy ilustracji.

Kryteria innowacyjności:





Poznajmy się – cz. 2

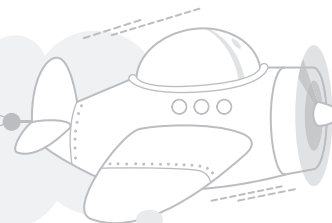

POMOCE DYDAKTYCZNE:

- **do pobrania:**
 - scenariusz zajęć „Poznajmy się” cz. 2,
 - karta pracy 1 „Poznajmy się” cz. 2;
- **do przygotowania:**
 - duży karton z napisem: JESTEM UCZNIEM i naklejoną po środku ilustracją przedstawiającą parę uczniów (fotokopie),
 - wycięte ilustracje przedstawiające scenki z życia klasy (fotokopie),
 - plan szkoły (kserokopia planu dla każdego ucznia) z rozmieszczonymi piktogramami oznaczającymi pomieszczenia w szkole (z fotokopii).

Przebieg zajęć:

1. NA DOBRY POCZĄTEK – zabawy integracyjne

Ludzie do ludzi

U. stoją w parach, osoba prowadząca wydaje polecenia: *nosy do nosów, stopy do stóp, plecy do pleców, ręce do rąk*. Dzieci w parach dotykają się wymienionymi częściami ciała. Na hasło: *ludzie do ludzi*, wszyscy szybko zmieniają partnera. Osoba pozostająca bez pary wydaje nowe polecenia.

Uwaga: Każda utworzona para najpierw się sobie przedstawia i podaje rękę na powitanie.

Przyjdź do mnie, jako...

U. siedzą na linii po jednej stronie sali, a jedno dziecko siedzi przed nimi, po drugiej stronie i woła np.: *Przyjdź do mnie Krzysiu jak wiatr!*

Krzyś naśladując sposobem poruszania się wiatr podbiega na drugą stronę sali i przywołuje po imieniu inne dziecko, mówiąc mu, jak ma przyjść (np. jak bocian, jak piłka, jak tyżwiarz, itp.)



Poznajmy się – cz. 2

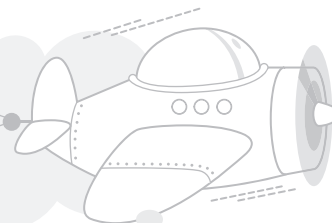

2. ILUSTROWANY KODEKS PIERWSZOKLASISTY

U. zajmują miejsca w kręgu. N. umieszcza na tablicy planszę z napisem **JESTEM UCZNIEM**, do której przyklejona jest ilustracja pary uczniów. Z boku tablicy, przy pomocy magnesów, umocowane są obrazki (fotokopie na końcu scenariusza) prezentujące różne zachowania dzieci w szkole:

- Jesteśmy dla siebie mili.
- Dbamy o przybory szkolne.
- Nie dokuczamy innym.
- Nie niszczymy pracy innych.
- Dbamy o porządek w klasie.
- Nie rozmawiamy w czasie lekcji.
- Nie spóźniamy się do szkoły.

N. zachęca uczniów do rozmowy nt. „Jak powinniśmy zachowywać się w szkole?”. Dzieci wypowiadając się, wybierają odpowiednie obrazki z bocznej tablicy, a N. przykleja je do planszy.

W ten sposób powstaje Ilustrowany Kodeks Pierwszoklasisty, który zostaje zawieszony na widocznym miejscu w klasie. (W razie potrzeby można się później do niego odwoływać.)

3. „JESTEM UCZNIEM” – zaśpiewanie piosenki poznanej na poprzednich zajęciach

4. CO BY BYŁO, GDYBY...?

N. zadaje pytania, a U. podają różne możliwe odpowiedzi.

Co by było, gdyby w piórniku były same połamane kredki i ołówki?

Co by było, gdyby wszyscy spóźnili się do szkoły?

Co by było, gdyby wszyscy zaczęli głośno rozmawiać w czasie lekcji?

5. KARTA PRACY – PRACA PRZY STOLIKACH – ćwiczenia grafomotoryczne i orientacji przestrzennej

U. wykonują zadanie 1. na karcie pracy – dorysowują elementy obrazka według instrukcji podanej przez nauczyciela:

- **Pod** dziećmi narysuj trawę.
- **Z prawej strony** obrazka narysuj motylka.

1. Dorysuj brakujące elementy ilustracji według instrukcji nauczyciela. Pokoloruj obrazek.

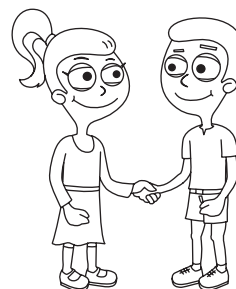



Poznajmy się – cz. 2

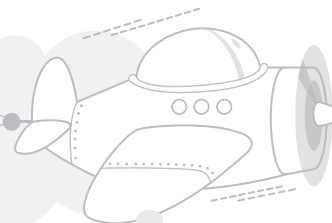

- **Z lewej strony** obrazka narysuj kwiatka.
- **Nad** dziećmi narysuj słońce i dwie chmurki.
- Pokoloruj obrazek tak, jak chcesz.

6. ZWIEDZAMY SZKOŁĘ Z PLANEM

N. rozdaje dzieciom plan piętra (z piktogramami), na którym znajduje się klasa i zaprasza ich na wycieczkę po szkole. Przed wyruszeniem należy ustalić kierunek ułożenia planu na podkładce oraz sposób zaznaczania na planie kolejnych pomieszczeń (np. krzyżykiem).

Podczas wycieczki, N. przekazuje dzieciom krótkie informacje o odwiedzanych miejscach oraz przedstawia pracowników szkoły. U. w umówiony sposób zaznaczają kolejne pomieszczenia szkolne na planie.

7. ZGADNIJ, KTO TO? – KALAMBURY

Po powrocie z wycieczki, chętni U. naśladują ruchem czynności wykonywane przez poznanych pracowników szkoły (pisanie na tablicy, mieszanie w garnku, pisanie na komputerze, zamiatanie, wbijanie gwoździa, podawanie kropli, itp.), a pozostali odgadują.

8. PRACA PRZY STOLIKACH – rysowanie oburącz

U. wykonują zadanie 2 z karty pracy - rysują po śladzie oburącz. N. najpierw demonstruje sposób rysowania na tablicy. Zwraca uwagę, aby U. rysowali bez odrywania rąk od kartki. Każdy kształt należy powtórzyć po tym samym śladzie kilka razy.

2. Rysuj po śladzie jednocześnie prawą i lewą ręką.

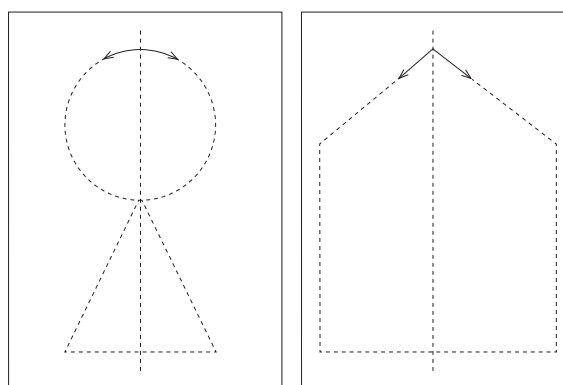

9. GDZIE BYLIŚMY? – czytanie planu szkoły

Patrząc na plan, U. wspólnie z N. relacjonują wycieczkę po szkole.

N. rozpoczyna zdania, a U. je kończą, np.:

N.: *Naszą wycieczkę po szkole rozpoczęliśmy od odwiedzenia* U.: *sekretariatu.*

N.: *Następnie udaliśmy się do ...* U.: *biblioteki.*



Projekt współfinansowany ze środków Unii Europejskiej w ramach Europejskiego Funduszu Społecznego

Poznajmy się – cz. 2, fotokopia nr 1

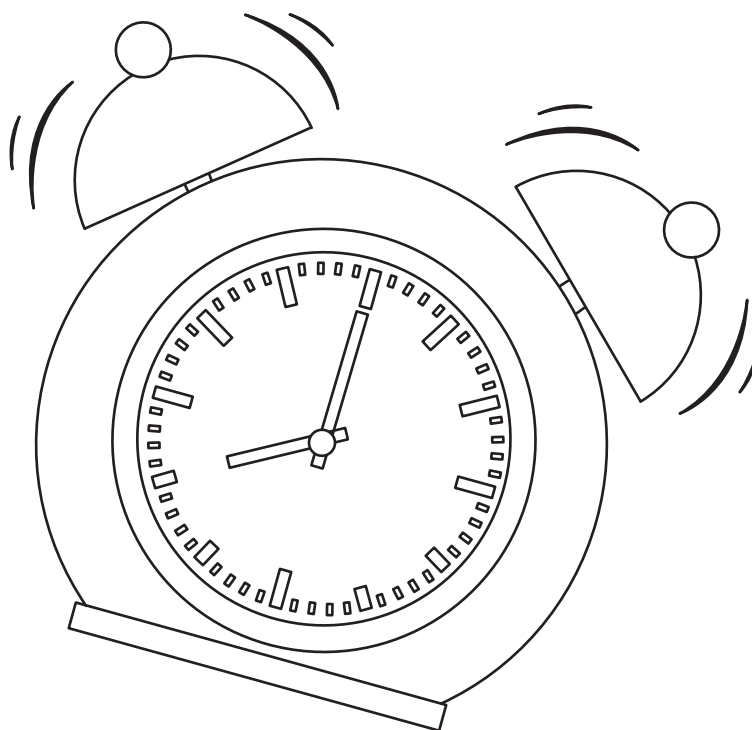
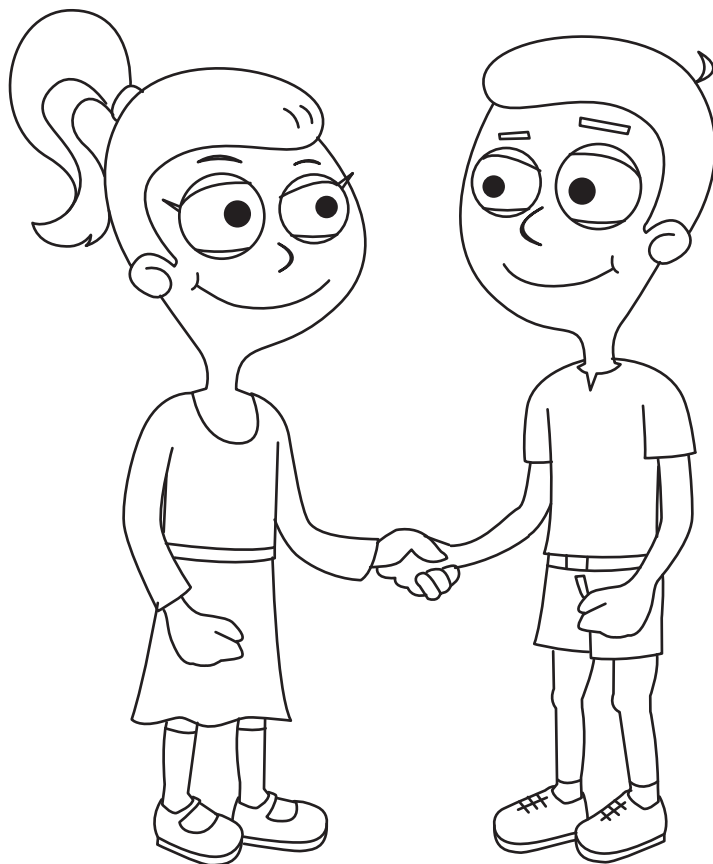



Projekt współfinansowany ze środków Unii Europejskiej w ramach Europejskiego Funduszu Społecznego

Poznajmy się – cz. 2, fotokopia nr 2

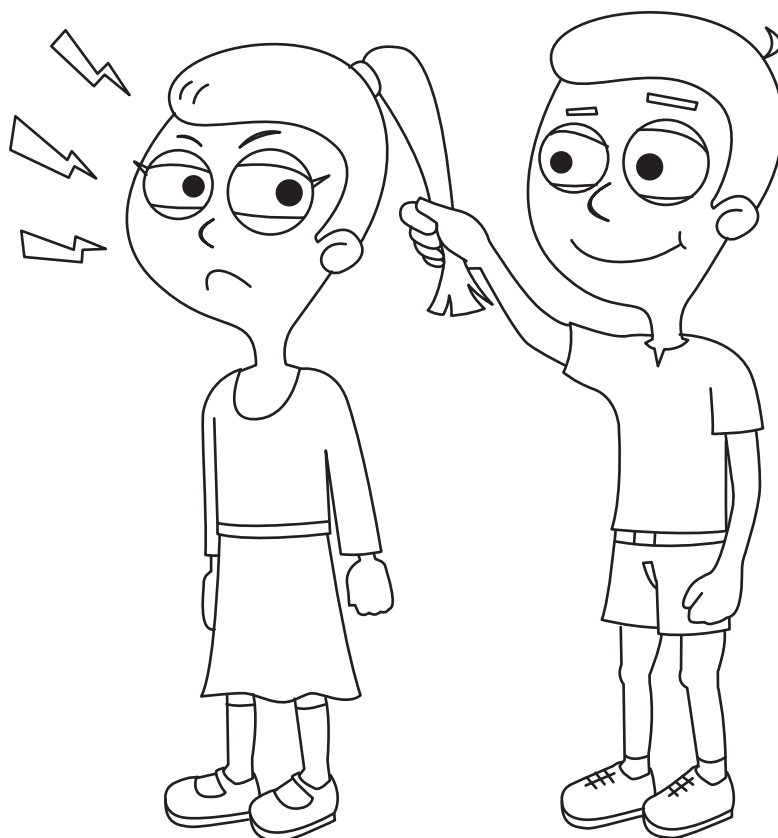
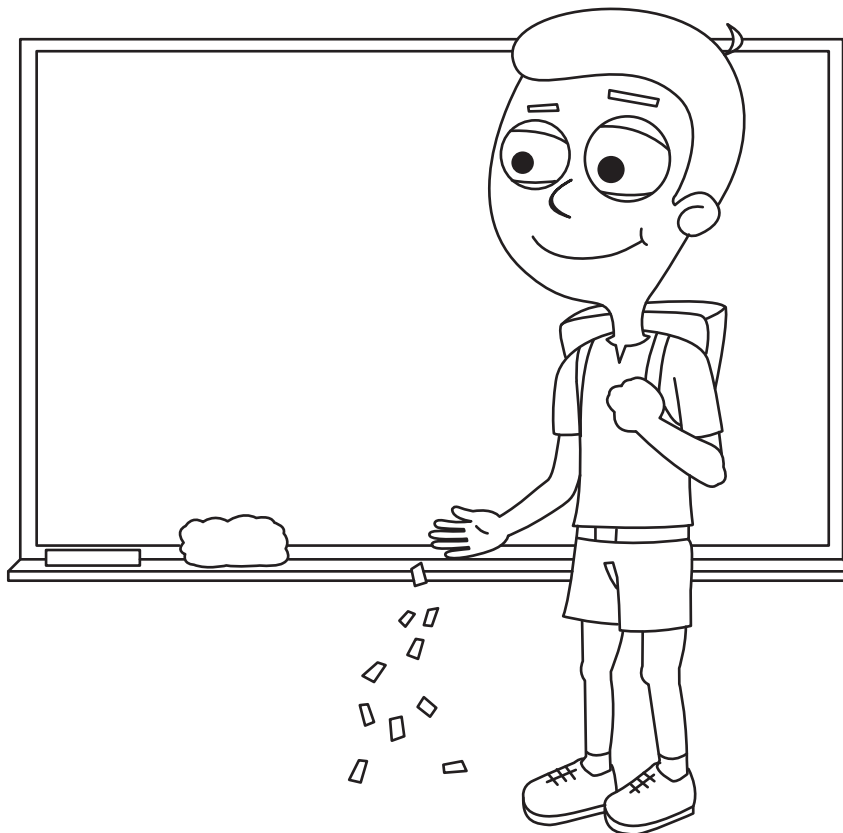



Projekt współfinansowany ze środków Unii Europejskiej w ramach Europejskiego Funduszu Społecznego

Poznajmy się – cz. 2, fotokopia nr 3

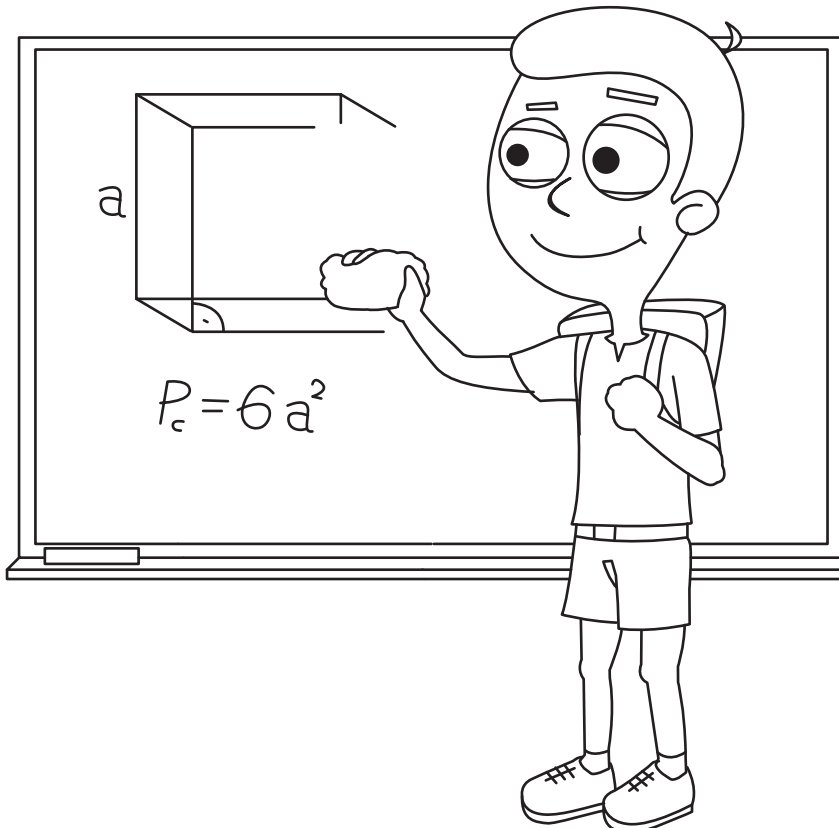
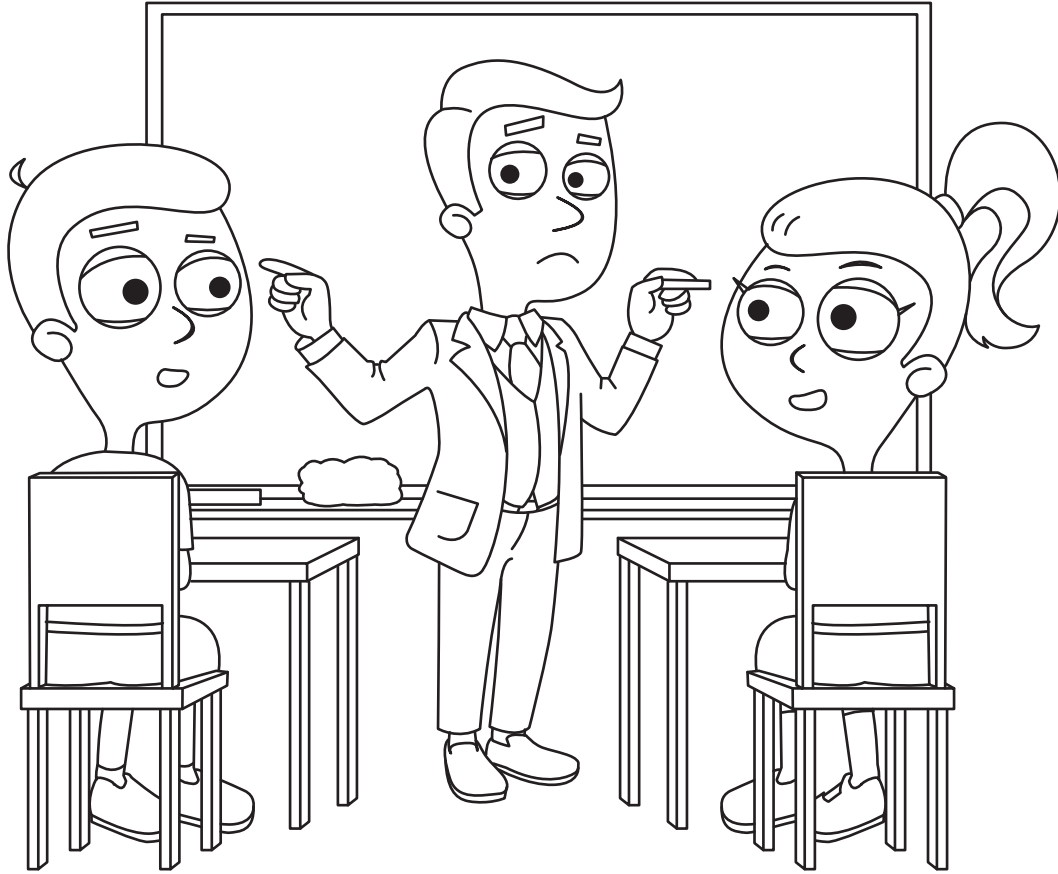



Projekt współfinansowany ze środków Unii Europejskiej w ramach Europejskiego Funduszu Społecznego

Poznajmy się – cz. 2, fotokopia nr 4

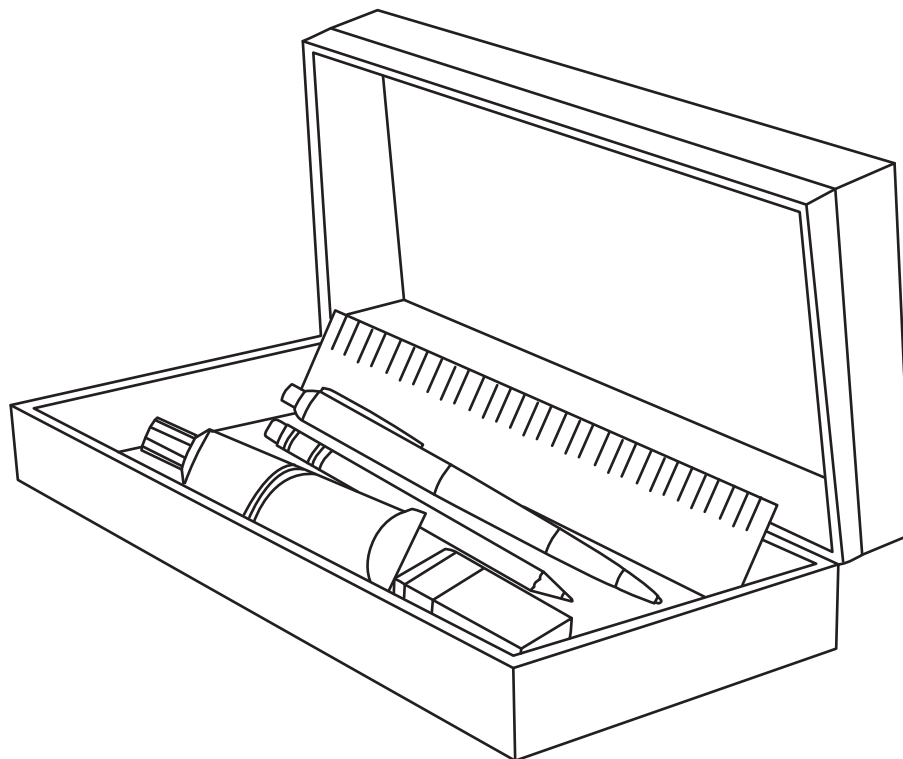



Projekt współfinansowany ze środków Unii Europejskiej w ramach Europejskiego Funduszu Społecznego

Poznajmy się – cz. 2, fotokopia nr 5





Poznajmy się – cz. 3

Let's Meet

CZAS

45 min

**Zapis w dzienniku:
Ja i moja klasa. Pytanie o imię, udzielanie odpowiedzi**

**Integracja treści z nauczaniem w zakresie edukacji:
społecznej i plastycznej**

Cele operacyjne:

Uczeń:

- słucha i wykonuje proste polecenia nauczyciela,
- rozumie pytanie o imię i odpowiada na nie,
- uzupełnia swój profil, zapisuje swoje imię,
- śpiewa piosenkę powitalną z wykonywaniem towarzyszących jej gestów.

Kryterium sukcesu:

- przedstawi się używając języka angielskiego,
- wykonasz swój profil,
- będziesz umiał zapytać po angielsku o imię kolegę lub koleżankę z klasy.

POMOCE DYDAKTYCZNE:

- **do pobrania:**
 - scenariusz „Poznajmy się” cz. 3 „Let's Meet”;
- **do przygotowania:**
 - arkusz A 1 (papier pakowy, brystol) z napisem *My class I a*,
 - profile (sylwety) dla każdego ucznia ze zdaniem *I'm* ;
- **dodatkowe pomoce:**
 - nagranie piosenki powitalnej (z podręcznika).

Kryteria innowacyjności:





Poznajmy się – cz. 3

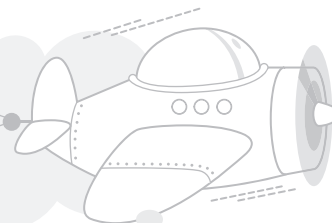

Przebieg zajęć:

1. ROZGRZEWKĄ JĘZYKOWA

Powitanie

N. wita się z dziećmi słowami *Hello* i zachęca je by odpowiedziały to samo. Następnie zaprasza dzieci do kółka. Podaje rękę wybranym dzieciom i powtarza: *Hello*. Zachęca uczniów by przywitali się ze wszystkimi w ten sposób.

Piosenka

N. włącza nagranie piosenki powitalnej. Ilustruje gestem słowa piosenki i zachęca dzieci, by go naśladowały.

2. ĆWICZENIA PRAKTYCZNE

Ćwiczenia w kręgu

Uczniowie siadają w kręgu. N. wystukuje rytm – klaśnij w kolana, klaśnij w dłonie, pstryknij palcami. Uczniowie powtarzają kilka razy rytm. N. włącza w rytm pytanie *What's your name?* (*What's* – klaśnij w kolana, *your* – klaśnij w dłonie, *name* – pstryknij palcami). Uczniowie powtarzają.

Wskazując na siebie N. odpowiada na pytanie zachowując rytm – *I'm Ewa*.

Wszyscy uczniowie wyklaskują pytanie, kolejne dzieci odpowiadają na nie:

I'm Ania, I'm Igor.

Projekt

Uczniowie wracają na swoje miejsca. N. zawiesza na tablicy duży karton papieru z napisem *MY CLASS I a*. Rozdaje profile. Przygotowany wcześniej swój, gotowy profil przykleja na kartonie. Uczniowie dorysowują brakujące części ciała, włosy, ubranie i wpisują swoje imię. N. wskazuje na swoje oczy i mówi:





Poznajmy się – cz. 3

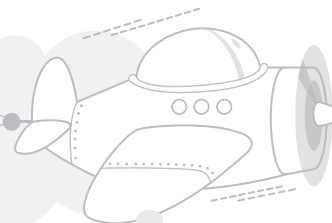

Draw your eyes. Tak samo postępuje z innymi częściami twarzy.
Przyklejają przygotowane profile w wybranym miejscu na kartonie.

Praca w parach

N. zaprasza chętnego ucznia na środek i prezentuje dialog, który pozostali uczniowie będą układać z kolegą lub koleżanką z ławki.

- *What's your name?*
- *I'm Mateusz.*
- *What's your name?*
- *I'm Ala.*

Uczniowie pracują w parach.

Prezentacja

N. wskazując powstały plakat mówi:

This is my class. This is me.

Zaprasza chętnie dzieci, by podeszły do plakatu i powtórzyły wyrażenie.
Projekt zawiesza w widocznym miejscu w klasie.

3.

ZAKOŃCZENIE ZAJĘĆ

- Uczniowie wstają i wystukując rytm powtarzają pytanie: *What's your name?* oraz odpowiadają na nie (każdy swoje imię).
- N. włącza nagranie piosenki „Hello”. Uczniowie śpiewają poznaną piosenkę ilustrując ją gestem.



Poznajmy się – cz. 4

Let's Meet

CZAS

45 min

**Zapis w dzienniku:
Nauka rymowanki *It's a hello rap*. Podawanie informacji o sobie**

**Integracja treści z nauczaniem w zakresie edukacji:
społecznej, technicznej, muzycznej**

Cele operacyjne:

Uczeń:

- słucha i wykonuje proste polecenia nauczyciela,
- pyta o imię i przedstawia się,
- wykonuje pracę techniczną według własnego pomysłu,
- powtarza rymowankę z wykonywaniem towarzyszących jej gestów.

Kryterium sukcesu:

- zapytasz o imię i przedstawisz się używając języka angielskiego,
- ozdobisz kopertę według własnego pomysłu,
- będziesz umiał powtórzyć wyrażenie *I'm a boy/girl*.

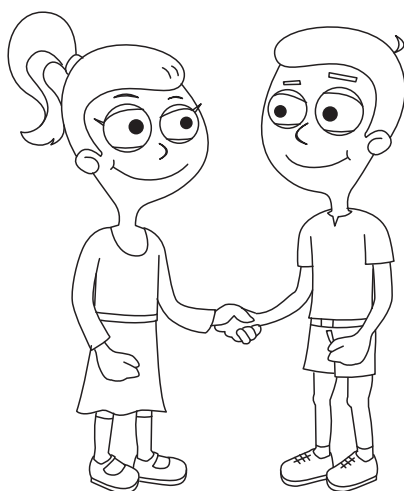

Kryteria innowacyjności:





Poznajmy się – cz. 4

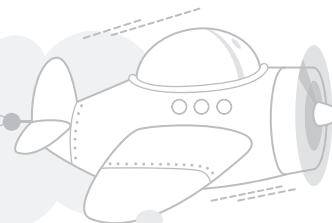

Przebieg zajęć:

1. ROZGRZEWKA JĘZYKOWA

Powitanie

N. wita się z dziećmi słowami *Hello*. Zachęca uczniów, by odpowiedzieli *Hello*.

Piosenka

N. włącza nagranie piosenki powitalnej. Ilustruje gestem słowa piosenki i zachęca dzieci, by go naśladowały.

2. ĆWICZENIA PRAKTYCZNE

Ćwiczenia w kręgu

N. zaprasza uczniów do kręgu. W środku układa projekt z poprzedniej lekcji – plakat *My class* (patrz – scenariusz 1). Za pomocą wskaźnika laserowego wskazuje swój profil i mówi: *I'm Ewa*. Podaje wskaźnik dziecku obok i pyta: *What's your name?*. Zachęca dziecko, by wskazało swój profil na plakacie, przedstawiło się, a następnie zadało pytanie kolejnemu dziecku i podało wskaźnik. Kolejni uczniowie wykonują ćwiczenie w ten sam sposób.

Po zakończeniu ćwiczenia U. wracają na swoje miejsca.

Prezentacja – wprowadzenie nowego materiału

N. prezentuje rekwizyt – kolorową wstążkę. Przykłada do włosów i naśladowując cienki głos dziewczynki mówi:
I'm Ewa. I'm a girl.

POMOCE DYDAKTYCZNE:

- **do pobrania:**
 - scenariusz „Poznajmy się” cz. 4 „Let's Meet”;
- **do przygotowania:**
 - koperty B 5 dla każdego ucznia,
 - kawałki kolorowego papieru wycinankowego,
 - bibuła,
 - wólczka;
- **dodatkowe pomoce:**
 - plakat „My class” z poprzedniej lekcji,
 - wskaźnik laserowy,
 - nagranie piosenki powitalnej (z podręcznika),
 - kolorowa kokarda,
 - krawat.



Poznajmy się – cz. 4

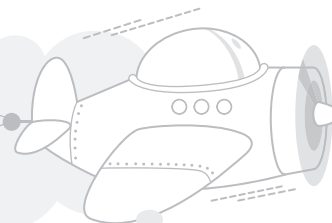

Następnie N. prezentuje rekwizyt – krawat. Przykłada do bluzki i naśladując grubszy głos męski mówi:

I'm Mateusz. I'm a boy.

N. zmienia rekwizyty. Pokazuje dwie ozdobione koperty (rysunek). Zakłada na dłoń. Podnosi kopertę – dziewczynkę i mówi: *I'm a girl*, następnie kopertę – chłopca i mówi: *I'm a boy*.

N. zachęca uczniów, by powtórzyli nowe wyrażenia. Pokazuje na zmianę rekwizyty i mówi:

I'm a boy, I'm a girl.

N. zachęca dziewczynki, by wstały i powtórzyły: *I'm a girl*, następnie zachęca chłopców, by wstali i powtórzyli: *I'm a boy*.

Praktyka

N. recytuje rymowankę, uczniowie powtarzają kolejne wersy i ilustrują ruchem.

<i>Clap, clap, clap;</i>	(kłaśnij w dłonie 3 razy)
<i>Clap, clap, clap;</i>	(kłaśnij w dłonie 3 razy)
<i>It's a happy Hello Rap;</i>	(narysuj w powietrzu uśmiechniętą buzię)
<i>What's your name?</i>	(rozłóż ręce w geście pytania i odwróć się do kolegi)
<i>What's your name?</i>	(rozłóż ręce w geście pytania i odwróć się w drugą stronę)
<i>I'm</i> ;	(powiedz swoje imię wskazując na siebie)
<i>I'm a boy.</i>	(wstają i powtarzają chłopcy)
<i>I'm a girl.</i>	(wstają i powtarzają dziewczynki)
<i>Clap, clap, clap;</i>	
<i>Clap, clap, clap;</i>	
<i>It's a happy Hello Rap.</i>	

Projekt

N. rozdaje uczniom koperty oraz kolorowe kawałki papieru wycinankowego. Uczniowie ozdabiają koperty według własnego pomysłu tworząc postać chłopca lub dziewczynki.



Poznajmy się – cz. 4

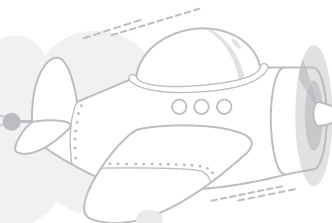

N. wydaje kolejno instrukcje, wskazując na własne części twarzy: *Cut out the eyes. Glue the eyes.* N. postępuje podobnie z kolejnymi częściami twarzy.



Prezentacja

U. zakładają na dłonie gotowe koperty. Powtarzają rymowanekę podnosząc do góry odpowiednią kopertę na słowa: *I'm a boy, I'm a girl.*

Koperty będą służyły do przechowywania w nich elementów wyciętych z kart pracy innych wycinanek.

3. ZAKOŃCZENIE ZAJĘĆ

U. odwracają się do kolegi z ławki. Z kopertą na dłoni mówią na zmianę:

Hello. I'm Igor. I'm a boy.

Hello. I'm Marysia. I'm a girl.

N. żegna się z dziećmi słowami *Hello.*

Przybory szkolne – cz. 1

CZAS

2 × 45 min

Zapis w dzienniku:

Edukacja polonistyczna:	Dzielenie się pomysłami z kolegą nt. „Jak dbać o przybory szkolne?”. Przewidywanie dalszego ciągu wydarzeń. Ćwiczenia w analizie głoskowej wyrazów.
Edukacja przyrodnicza:	„Co pływa, a co tonie?” – eksperyment.
Edukacja plastyczna:	„Ołówkowy pojazd” – malowanie fantastycznego pojazdu z wykorzystaniem gotowego elementu.

Cele operacyjne:

Uczeń:

- wymienia nazwy przyborów szkolnych, które powinien mieć w piórniku,
- potrafi dbać o przybory,
- uważnie słucha opowiadania nauczyciela,
- przewiduje dalszy ciąg wydarzeń,
- bierze udział w eksperymentach, stawia hipotezy, wyciąga wnioski,
- tworzy ilustrację wykorzystując podany element.

Kryterium sukcesu:

- podasz nazwy 5 przyborów szkolnych,
- wymienisz sposoby na wzorowy piórnik,
- powiesz dlaczego niektóre przedmioty pływają, a niektóre toną,
- namalujesz „Ołówkowy pojazd”.

Kryteria innowacyjności:

POMOCE DYDAKTYCZNE:

- **do pobrania:**
 - scenariusz zajęć „Przybory szkolne” cz. 1,
 - karta pracy 1 „Przybory szkolne” cz. 1,
 - karta pracy 2 „Przybory szkolne” cz. 1;
- **do przygotowania:**
 - Woreczek, w którym zgromadzone są różne drobne przedmioty, zabawki oraz przybory szkolne, opaska na oczy, plecak szkolny.
 - Materiały do eksperymentu: małe akwarium lub duża szklana miska z wodą, gumka, kredka, linijka, nożyczki, kawałek papieru, korek, równe kawałki plasteliny dla każdego ucznia.

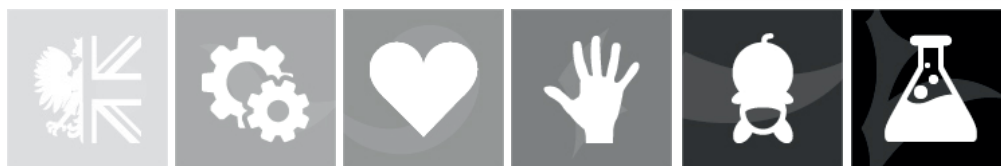



Przybory szkolne – cz. 1

Przebieg zajęć:

1. POWTÓRZENIE I UTRWALENIE WIADOMOŚCI Z POPRZEDNIEJ LEKCJI

2. ROZPOZNAJ PO DOTYKU

Wszyscy siedzą w kręgu. Nauczyciel przynosi woreczek, w którym zgromadzone są różne przedmioty, w tym przybory szkolne i proponuje uczniom zabawę polegającą na rozpoznawaniu przedmiotów za pomocą dotyku. Dzieci kolejno zakładają opaskę na oczy, losują z woreczka przedmiot i rozpoznają, co to jest. Wylosowane przedmioty odkładamy na środek koła.

3. CO SPAKUJESZ DO TORNISTRA?

Nauczyciel stawia na środku tornister i prosi uczniów, aby ze wszystkich przedmiotów, które wyjęli z woreczka wybrali tylko te, które należy nosić ze sobą do szkoły (przybory szkolne) i spakowali je do tornistra.

4. NASTAW USZU – wdrażanie do uważnego słuchania

N. opowiada historyjkę. Zadaniem uczniów jest uważne słuchanie. Gdy nauczyciel wypowie słowo *piórnik* lub nazwę przyboru szkolnego, uczniowie wykonują wcześniej ustalony ruch, np. wstają z ławek.

Nowy piórnik Zosi

*Gdy Zosia wróciła z wakacji, na jej biurku leżał nowy **piórnik**. Dziewczynka aż podskoczyła z radości i szybko zajrzała do środka. A tam – piękne kolorowe **kredki**, różowa, pachnąca **gumka**, dobrze zatemperowany **ołówek** i pomarańczowa **temperówka**. Z takim **piórnikiem** na pewno będę bardzo dobra uczennicą – pomyślała i poszła spać. Nazajutrz na pierwszej lekcji Zosia rysowała **ołówkiem** domek. Tak bardzo się starała, że wzięła **ołówek** do buzi i obgryzła całą końcówkę. Okno narysowała trochę za duże, więc do akcji wkroczyła **gumka**, która tak mocno wycierała, że złamała się na pół. Gdy przyszła pora na kolorowanie, Zosia wyjmowała z przegródek kolejne **kredki**. Niebieską **kredką** chciała pomalować niebo, ale **kredka** się złamała. Nic się nie stało – pomyślała dziewczynka – od czego jest **temperówka**. W kilka sekund **temperówka** naprawiła **kredkę**, a następnie niezauważona wpadła pod ławkę. Nagle zadzwonił dzwonek! Zosia nie miała czasu, żeby **kredki** włożyć do przegródek. Wrzuciła do tornistra **piórnik**, **kredki**, **gumkę**, a o **temperówce** zapomniała.*



Przybory szkolne – cz. 1

5. CO BYŁO DALEJ? – wymyślanie dalszego ciągu opowiadania

N. prosi, aby U. spróbowali przewidzieć, jak dalej potoczyła się historia Zosi.

6. MOJE POMYSŁY NA WZOROWY PIÓRNIK – dzielenie się pomysłami w grupach

Dzieci łączą się w czteroosobowe grupy i dzielą się swoimi pomysłami na temat:
Jak powinniśmy dbać o piórnik?

Po kilkuminutowej rozmowie grupy prezentują swoje pomysły.

(np. nie obgryzamy ołówków i kredek, odkładamy przybory do piórnika, zamykamy piórnik przed przerwą, w domu porządkujemy piórnik i temperujemy kredki i ołówki)

7. KARTA PRACY 1: ILE GŁOSEK? – doskonalenie analizy wzrokowo-słuchowej

U. dokonują analizy nazw przyborów szkolnych i rysują tyle kropek, ile głosek słyszą w wyrazach.

1. W ramce pod rysunkiem narysuj tyle kropek, ile głosek słyszysz w jego nazwie.



8. KARTA PRACY 1: POMÓŻ ZNALEŹĆ WŁAŚCICIELA – doskonalenie grafomotoryki

N. mówi, że dzieci z zadania, podobnie jak Zosia, zgubiły przybory. Pomóżcie im je odnaleźć. Łączenie po śladzie.

2. Dzieci zgubiły przybory. Pomóż im je znaleźć.

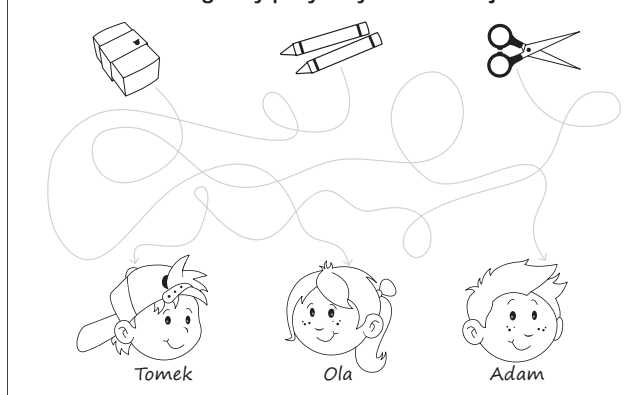

9. JAK TO INACZEJ WYKORZYSTAĆ? – zabawa rozwijająca wyobraźnię

N. proponuje, aby U. popuścili wodze fantazji i wymyślili, jak inaczej można wykorzystać gumkę, ołówek, linijkę lub nożyczki.

10. CO PŁYWA, A CO TONIE? – eksperyment

N. zaprasza U. do kręgu i mówi, że tym razem przybory szkolne zostaną wykorzystane do przeprowadzenia eksperymentu.



Przybory szkolne – cz. 1

Sprawdzimy, które przybory będą pływać na powierzchni wody, a które utoną. Zastanowimy się, dlaczego tak się dzieje.

Przygotowanie

N. stawia na podłodze małe akwarium lub dużą szklaną misę wypełnioną wodą. Obok ma zgromadzone różne przybory: gumkę, kredkę, linijkę, nożyczki, kawałek papieru, korek.

Eksperyment

N. prosi, aby U. wypowiedali swoje przewidywania dotyczące tego, jak będą zachowywały się kolejne przedmioty wkładane do wody (**formułowanie hipotez**), a następnie sprawdzają jak jest w rzeczywistości (**weryfikacja hipotez**).

N. pyta U., czy domyślają się, dlaczego gumka, kamyk i nożyczki zatoniły, a korek, kredka, linijka i papier pływają po powierzchni wody?

Wniosek: Przedmioty toną, jeśli ich gęstość jest większa od gęstości cieczy.

11. KARTA PRACY 2: OŁÓWKOWY POJAZD – projektowanie pojazdu z wykorzystaniem gotowego elementu

N. rozdaje dzieciom KARTY PRACY, na których narysowane są kontury ołówka. Proponuje, aby dzieci wykorzystywały ten ołówek do stworzenia fantastycznego ołówkowego pojazdu. Gotowe prace N. umieszcza na wystawie.

12. WYSTAWA PRAC

N. przywiesza wykonane przez U. prace na wystawie. Wszyscy podziwiają efekty pracy własnej i kolegów.

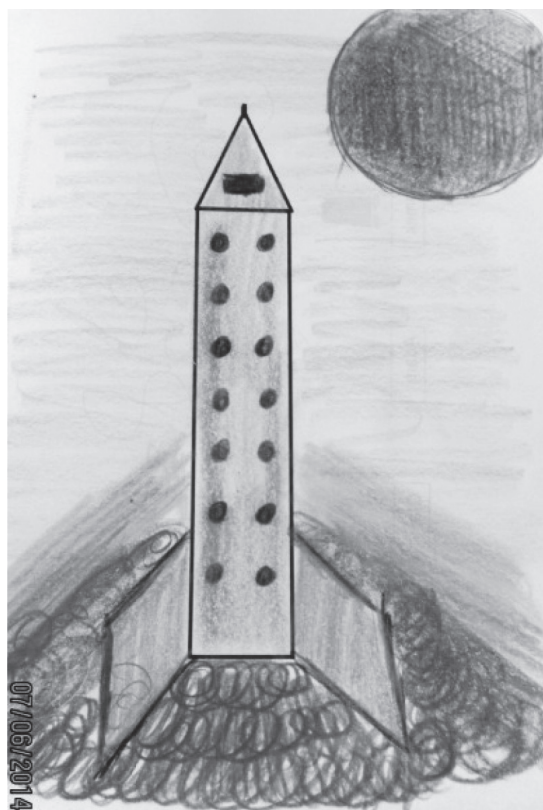

Przybory szkolne – cz. 2

CZAS

2 × 45 min

Zapis w dzienniku:

Edukacja matematyczna:	Klasyfikowanie przedmiotów w tabeli, określanie liczebności zbiorów, porównywanie różnicowe zbiorów, rozpoznanie przyborów szkolnych na podstawie pytań lub opisu.
Edukacja techniczna:	Wykonanie kleju z mąki i wody, temperowanie kredek, wykonanie pracy pt.: „Zatemperowane drzewo”.

Cele operacyjne:

Uczeń:

- klasyfikuje przedmioty w tabeli,
- określa i porównuje liczebność zbiorów,
- rozpoznaje przybory szkolne na podstawie pytań lub opisu,
- wykonuje klej z maki i wody,
- temperuje kredki,
- tworzy pracę z ostrużyn od kredek.

Kryterium sukcesu:

- posegregujesz przybory szkolne,
- sprawdzisz czego jest więcej i o ile,
- zrobisz klej z mąki i wody,
- wykonasz pracę pt. „Zatemperowane drzewo”.

Kryteria innowacyjności:

POMOCE DYDAKTYCZNE:

– do pobrania:

- scenariusz zajęć „Przybory szkolne” cz. 2,
- karta pracy 1 „Przybory szkolne” cz. 2,
- karta pracy 2 „Przybory szkolne” cz. 2,
- karty pracy 3, 4 „Przybory szkolne” cz. 2 „School Objects”;

– do przygotowania:

- karty „Piotruś” – Fotokopie.
- dla 5 grup: zestaw klocków Lego, pudełko z wymieszanymi guzikami, kredkami, koralikami i żółędziami.
- dla każdego ucznia: połowa kartki z bloku, plastikowy kubeczek, plastikowa łyżka, drewniany patyczek (jak po lodach), temperówka, stare kredki, pojemniczek na ostrużyny od kredek, nożyczki.
- na ławkę (dla 2 uczniów): pojemniczek z mąką pszenną, trochę wody, kawałki brązowej i kolorowej bibuły.
- gotowa praca pt. „Zatemperowane drzewo” do demonstracji.

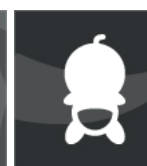



Przybory szkolne – cz. 2

Przebieg zajęć:

1. CO TO JEST – zabawa utrwalająca materiał z poprzedniej lekcji

U. siedzą na dywanie. Wybrane dziecko losuje jedną kartę z zestawu „Piotruś” z przyborem szkolnym i nie oglądając jej, oddaje N. Siada tyłem do pozostałych dzieci. N. przypina mu wylosowany obrazek do pleców. U. ma za zadanie odgadnąć nazwę przyboru za pomocą pytań, na które będą odpowiadali pozostali U. tylko „tak” lub „nie”. Im szybciej uda się odgadnąć, tym większe brawa otrzymuje zgadujący.





2. KARTA PRACY 1: SPRAWDŹ, ILE JEST – klasyfikowanie przedmiotów, porównywanie liczebności

U. wracają do stolików i wykonują zad. 1 na karcie pracy. N. wyjaśnia, że ich zadaniem jest pokolorowanie tylu okienek w tabeli pod każdym przyborem, ile tych przyborów jest na ilustracji.

Gdy uczniowie wykonają zadanie, N. zadaje im pytania:

- *Ile jest ołówków, ile gumek, ile temperówek, a ile linijek?*
- *Których przyborów jest najwięcej, a których najmniej?*
- *O ile jest więcej ołówków niż gumek?*
- *O ile jest mniej linijek niż temperówek?*
- *O co moglibyśmy jeszcze zapytać?*

1. Pokoloruj tyle okienek w tabeli pod każdym przyborem, ile jest tych przyborów obok tabeli.

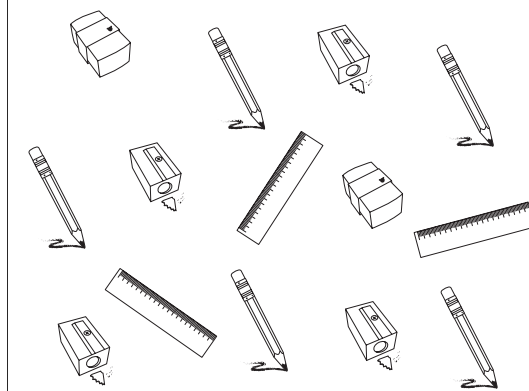

3. KARTA PRACY 2: ROZMOWA KREDEK – odgrywanie scenek w parach

U. najpierw kolorują kredki z zad. 1 na karcie pracy – krótszą na niebiesko, a dłuższą na czerwono. Następnie w parach wcielają się w role kredek i prowadzą dialog.

(np.: *Dlaczego jesteś taka krótka? Do czego dzieci cię najczęściej używają? Dlaczego jesteś złamana? Co najbardziej lubisz malować? Czy masz jakieś marzenia?* itp.)

1. Pokoloruj krótszą kredkę na niebiesko, a dłuższą na czerwono.

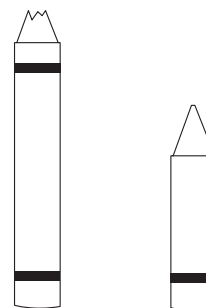



Przybory szkolne – cz. 2

4. KARTA PRACY 3 i 4 „School Objects”: UŁÓŻ TAK SAMO – rozwijanie wyobraźni przestrzennej

U. wycinają ilustracje z karty pracy 3 i 4. U. dobierają się w pary i siadają na dywanie odwróceniu do siebie plecami. Każdy z nich ma do dyspozycji taki sam komplet kart (ilustracje przyborów szkolnych). Zadaniem U. jest ułożenie kart w identycznej kolejności. Pierwsza osoba układa przed sobą dowolną kartę i nie używając nazwy przyboru, stara się go opisać tak, żeby druga osoba wybrała tę samą kartę. Na koniec U. odwracają się i porównują kolejność ułożonych kart.

Na zakończenie zabawy U. wymieniają wspólnie lub na zmianę nazwy przyborów w języku angielskim: *a pencil, an eraser, a ruler, crayons, scissors, glue*.

5. KARTA PRACY 2: CZY DLA WSZYSTKICH WYSTARCZY? – porównywanie liczebności zbiorów

U. oglądają ilustrację do zad. 2 na Karcie pracy. N. podaje treść zadania:

Dzieci będą wycinać kółeczka i przyklejać je do kartonu. Sprawdź, czy dla wszystkich wystarczy nożyczek i kleju?

N. prosi, aby uczniowie podali propozycje, w jaki sposób można to sprawdzić. Następnie każdy wykonuje zadanie wybranym sposobem. Gdy U. wykonają zadanie, N. zadaje pytania:

- Czy dla wszystkich wystarczy nożyczek?
- Czy wszystkie nożyczki będą wykorzystane przez dzieci?
- Czy dla wszystkich wystarczy klejów?
- Czy macie jakiś pomysł, jak rozwiązać ten problem? (Dzieci wymyślają różne propozycje, co zrobić, żeby 2 kleje wystarczyły dla 4 osób)

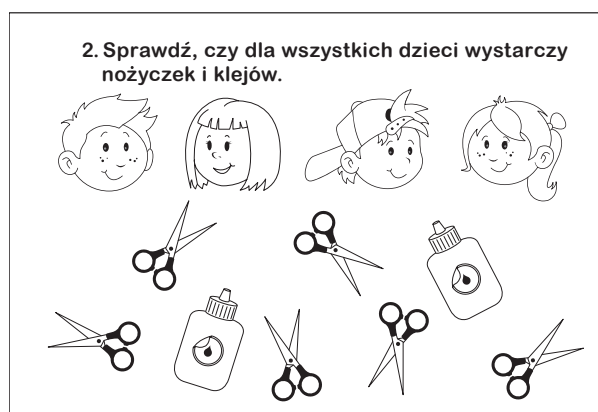

6. ROBIMY PORZĄDKI – segregowanie przedmiotów

N. dzieli klasę na 5 grup. Każda grupa otrzymuje zestaw klocków LEGO oraz pudełko, w którym wymieszane są kredki, guziki, koraliki i żołądki.

N. mówi, że do szuflady z przybarami szkolnymi ktoś przez pomyłkę wrzucił inne rzeczy.

Prosi, aby uczniowie przy pomocy klocków LEGO wymyślili jakiś sposób na uporządkowanie tych wszystkich przedmiotów.

Uczniowie pracują w grupach – segregują przedmioty, ustalają, jak wykorzystać klocki LEGO do ich uporządkowania.

Grupy prezentują swoje uporządkowane „szuflady”.



Przybory szkolne – cz. 2

7. JAK ZROBIĆ KLEJ?

Wnawiając do zadania z karty pracy 2, N. proponuje dzieciom, że nauczy je, jak można zrobić klej. Prosi, żeby U postępowali zgodnie z instrukcją:

- Do plastikowego kubeczka wsyp łyżkę mąki.
- Dodaj 2 łyżki wody.
- Dokładnie wymieszaj, aby powstała gładka masa.
- Klej gotowy.

8. „ZATEMPEROWANE DRZEWO” – praca plastyczna

N. informuje U., że za chwilę będą mieli okazję przekonać się, czy klej, który zrobili, naprawdę klei.

Demonstruje pracę pt. „Zatemperowane drzewo”, którą będą wykonywać.

Pyta U., czy domyślają się skąd pochodzi taka nazwa.

N. objaśnia sposób wykonania pracy:

- Najpierw musimy zatemperować kredki – starajmy się uzyskać dość długie kawałki.
- Następnie należy narysować kontur drzewa.
- Koronę drzewa smarujemy naszym klejem.
- Do korony w dowolny sposób przyklejamy ostrużyny od kredek i lekko dociskamy je dłonią.
- Pień drzewa można nakleić z brązowej bibuły lub posmarować klejem i posypać drobnymi okruszkami z rysików.
- Można dokleić lub dorysować inne elementy ilustracji.

Uwaga: klej zawiera dużo wody i podczas schnięcia papier może się pomarszczyć, dlatego dobrze byłoby prace podczas schnięcia przycisnąć czymś ciężkim, np. książką.

9. WYSTAWA PRAC

N. przywiesza wykonane przez U. prace na wystawie. Wszyscy podziwiają efekty pracy własnej i kolegów.





Przybory szkolne – cz. 3

School Objects

CZAS

45 min

Zapis w dzienniku: School Objects

Integracja treści z nauczaniem w zakresie edukacji:
społecznej, plastycznej, muzycznej

Cele operacyjne:

Uczeń:

- rozpoznaje przybory szkolne znajdujące się w piórniku,
- wypowiada nazwy przyborów szkolnych i wskazuje odpowiadające im obrazki,
- śpiewa piosenkę z użyciem poznanych słów,
- wykonuje karty do gry.

Kryterium sukcesu:

- wskażesz odpowiedni obrazek do usłyszanego słowa – nazwy przyboru,
- zaśpiewasz piosenkę z wybranym słowem,
- wykonasz karty do gry.

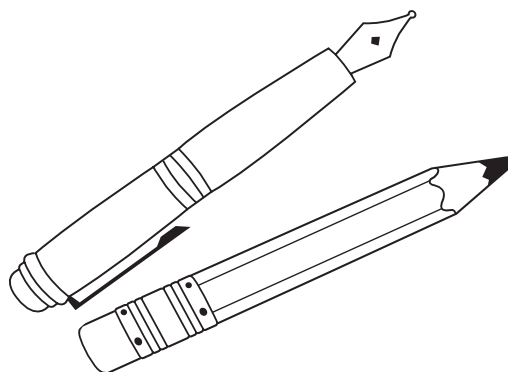

Kryteria innowacyjności:





Przybory szkolne – cz. 3

POMOCE DYDAKTYCZNE:

- **do pobrania:**
 - scenariusz „Przybory szkolne” cz. 3 „School Objects”
 - karty pracy 1, 2 „Przybory szkolne” cz. 3 „School Objects”,
 - tekst wyliczanki „It’s a Hello Rap” – ze scenariusza 2 „Poznajmy się” cz. 3;
- **do przygotowania:**
 - flashcards i wordcards z przyborami: ołówek, pióro, gumka, linijka, kredki, nożyczki, klej; magnesy;
- **dodatkowe pomoce:**
 - magnetofon, wesoła muzyka, piórnik z przyborami, woreczek.

Przebieg zajęć:

1. ROZGRZEWKA JĘZYKOWA

Powitanie

N. wita się z dziećmi słowami *Hello*. Zachęca uczniów, by odpowiedzieli *Hello*.

Piosenka – wyliczanka

N. zaprasza U. do wspólnego wykonania wyliczanki *It’s a Hello Rap*.

2. ĆWICZENIA PRAKTYCZNE

Ćwiczenia w kręgu. Prezentacja – wprowadzenie nowego materiału

N. zaprasza wszystkie dzieci do kręgu. Wszyscy siadają.

N. pokazuje uczniom piórnik. Z zaciekawieniem zagląda do niego i pyta: *What’s in my pencil case? Let’s see ...*

Przybory szkolne – cz. 3

Następnie wyjmuje kolejne przedmioty, nazywa je i zachęca uczniów, by powtarzali słówka. Wszystkie przedmioty układa przed sobą na dywanie.

„a pencil, a pen, an eraser, a ruler, crayons, scissors, glue”

N. podnosi do góry kolejne przybory, nazywa je, U. powtarzają.
N. wkłada wszystkie przybory do woreczka, jeszcze raz nazywając każdy z nich. Włącza skoczną muzykę, podczas której worek wędruje z rąk do rąk. Na przerwę w muzyce, uczeń trzymający woreczek losuje przedmiot, pokazuje pozostałym i nazywa go (jeśli nie pamięta, N. szeptem podpowiada). Wylosowany i nazwany przedmiot dziecko układa na środku dywanu. Po zakończonej zabawie uczniowie wracają na swoje miejsca.

3. KARTY PRACY 1, 2 „School Objects”

N. rozdaje karty pracy – „gra Piotruś”. Uczniowie wycinają karty i kolorują je.
N. w tym czasie zawiesza na tablicy flashcards i wordcards (obrazek plus podpis).
U. układają na ławce swoje karty w ten sam sposób. N. jeszcze raz powtarza i pokazuje odpowiednie karty. U. powtarzają, wskazując odpowiedni obrazek w zbiorze samodzielnie wykonanych kartek.

N. prosi uczniów, by wstali i podnieśli do góry obrazek oraz podpis przyboru:
Take a pencil – Let’s sing

Na melodię „Panie Janie” U. śpiewają: *Pencil, pencil, pencil, pencil*

N. prosi o zmianę obrazka:
Take a pen. Let’s sing. U. śpiewają: *Pen, pen, pen pen* itd

N. dzieli klasę na trzy grupy (każdy rząd ławek to grupa). Każda z grup ma inny obrazek w ręku. N. przydziela grupie obrazek mówiąc:

Take a pair of scissors.

Take a ruler.

Take an eraser.

N. wyjaśnia uczniom, że zaśpiewają wspólnie na melodię „Panie Janie” piosenkę o przyborach szkolnych. Każda z grup będzie śpiewała o swoim obrazku. Nauczyciel decyduje, która z grup włącza się do śpiewu. Wskazuje na grupę, która zaczyna: *scissors, scissors, scissors, scissors*, (zmiana grupy) *ruler, ruler, ruler, ruler*, (zmiana

Przybory szkolne – cz. 3

grupy) *eraser, eraser, eraser, eraser, eraser, eraser, eraser, eraser*. N. prosi uczniów, by zmienili obrazki. U. ponownie śpiewają piosenkę.

Praca w parach

N. wyjaśnia uczniom zasady gry w karty „Piotruś”. Zaprasza chętnego ucznia na środek klasy, rozdaje karty z jednego zestawu (karty wycięte i pokolorowane przez U. z kart pracy 1, 2 cz. 3), odkłada jedną kartę, tak by kart było nie do pary i gra z uczniem, komentując kolejne etapy gry. Pary kart pokazuje dzieciom, głośno mówi nazwę przyboru, odkłada na bok.

U. grają w parach dwa razy.

KAPITAŁ LUDZKI
NARODOWA STRATEGIA SPÓJNOŚCI





SZKOŁA
MYŚLENIA

UNIA EUROPEJSKA
EUROPEJSKI
FUNDUSZ SPOŁECZNY

Projekt współfinansowany ze środków Unii Europejskiej w ramach Europejskiego Funduszu Społecznego

School Objects

1. Cut out and play the game.

 ①	a pencil ①
 ②	a pen ②
 ③	an eraser ③
 ④	a ruler ④





KAPITAŁ LUDZKI
NARODOWA STRATEGIA SPÓJNOŚCI

SZKOŁA
MYŚLENIA

UNIA EUROPEJSKA
EUROPEJSKI
FUNDUSZ SPOŁECZNY

Projekt współfinansowany ze środków Unii Europejskiej w ramach Europejskiego Funduszu Społecznego

School Objects

 ⑤	crayons ⑤
 ⑥	scissors ⑥
 ⑦	glue ⑦
 ⑧	a pencil case ⑧

4. ZAKOŃCZENIE ZAJĘĆ

U. ponownie śpiewają piosenkę o przyborach szkolnych na melodię *Panie Janie* w grupach.

N. żegna się z dziećmi słowami *Bye*.



Przybory szkolne – cz. 4

School Objects

CZAS

45 min

Zapis w dzienniku: School Objects

Integracja treści z nauczaniem w zakresie edukacji:
społecznej, technicznej, muzycznej, matematycznej

Cele operacyjne:

Uczeń:

- pożycza przybory szkolne znajdujące się w piórniku,
- śpiewa piosenkę z użyciem poznanych słów,
- wykonuje przybornik.

Kryterium sukcesu:

- pożyczysz wybrany przybór szkolny oraz podziękujesz koledze za użyczenie przedmiotu,
- podasz koledze przedmiot, o który Cię poprosi,
- zaśpiewasz piosenkę o wskazanym przedmiocie,
- okleisz rolkę papierem.

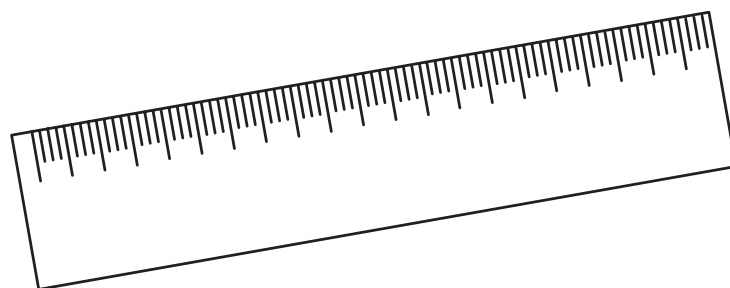

Kryteria innowacyjności:





Przybory szkolne – cz. 4

POMOCE DYDAKTYCZNE:

- **do pobrania:**
 - scenariusz „Przybory szkolne” cz. 4 „School Objects”;
- **do przygotowania:**
 - flashcards z przybarami: ołówek, pióro, gumka, linijka, kredki, nożyczki, klej;
 - masa klejąca do przymocowania flashcards,
 - pusty piórnik;
- **dodatkowe pomoce:**
 - karty „Gra Piotruś” wykonane przez każdego ucznia na poprzedniej lekcji,
 - U. przynoszą na lekcje rolki po papierze toaletowym oraz papier ozdobny o wymiarach odpowiadających rolce.

Przebieg zajęć:

Przed zajęciami, N. przymocowuje pod krzesłami wybranych siedmiu uczniów flashcards z ostatniej lekcji.

1. ROZGRZEWKA JĘZYKOWA

Powitanie

N. wita się z dziećmi słowami *Hello*. Zachęca uczniów, by odpowiedzieli *Hello*.

Przypomnienie słówek z ostatniej lekcji

N. pokazuje uczniom pusty piórnik. Mówi: *Oh no. Where's my pencil? Where's my pen?*
N. rozgląda się po klasie. Zachęca uczniów, by zajrzeli pod swoje krzesła. Uczeń, który znajdzie obrazek z kartą podnosi ją do góry. Wszyscy powtarzają kolejne słowa. Karty wracają do N.



Przybory szkolne – cz. 4

Piosenka

N. zaprasza U. do wspólnego wykonania piosenki o przyborach szkolnych z poprzedniej lekcji na melodię *Panie Janie*. U. śpiewają piosenkę. N. pokazuje obrazki, o których uczniowie śpiewają.

2. ĆWICZENIA PRAKTYCZNE

Prezentacja – wprowadzenie nowego materiału

N. prosi uczniów, by rozłożyli przed sobą na ławce karty z ostatniej lekcji. Pokazuje pusty piórnik. Wybiera ucznia i mówi: *Can I borrow your pencil, please?* – wyciąga rękę. U. podaje odpowiednią kartę, którą N. chowa do piórnika i mówi: *Thank you*. Następnie N. podchodzi do kolejnego ucznia i pożycza kolejny przybór. Z kompletem wszystkich pożyczonych obrazków N. staje na środku klasy, wyjmując po jednym obrazku i zachęca U. by powtórzyli: *Can I borrow your eraser, please?* N. oddaje obrazek właścicielowi mówiąc: *Here you are, thank you*.

Praktyka. Praca w parach

N. zaprasza na środek jednego chętnego ucznia z kompletem kart obrazkowych. Wspólnie prezentują dialog:

N.: *Can I borrow your ruler, please?*

U.: *Here you are.*

N.: *Thank you.*

U.: *Can I borrow your glue, please?*

N.: *Here you are.*

U.: *Thank you.*

U. pracują w parach. N. monitoruje pracę dzieci.

Projekt

N. rozmawia z uczniami na temat konieczności dbania o przybory szkolne. Pyta:

– *Dlaczego powinniśmy dbać o przybory szkolne?*

– *Jak możemy się o nie troszczyć?*

N. prosi uczniów, by przygotowali przybory potrzebne do wykonania przybornika na szkolne kredki i ołówki (rysunek). Pokazuje kolejne materiały i nazywa je: rolka, papier, klej, nożyczki.



Przybory szkolne – cz. 4

N. wyjaśnia poszczególne etapy pracy. Mówi:

1. *Cut the paper.* (N. pokazuje, jak przyciąć papier do rozmiaru rolki.)
2. *Put some glue on the roll.*
3. *Glue the paper to the roll.*
4. *Decorate your roll.*

N. dzieli uczniów na pięcioosobowe zespoły. Prosi, by odliczyli do 5 i zapamiętali swój numer. Następnie U. z tej samej grupy spotykają się we wskazanym przez N. miejscu sali. N. mówi: *Number one – here.* Grupy siadają we wskazanym przez nauczyciela miejscu wokół ławki.

U. ustawiają oklejone przez siebie rolki projektując wygląd przybornika. N. pomaga zszyć rolki.

Przybornik można wzmocnić przymocowując do niego od spodu tekturową podstawkę.

Praca w grupie

U. stawiają wykonany przez siebie przybornik na środku stołu. N. wydaje polecenia dla grup. U. współpracują ze sobą, by wspólnie wykonać zadanie. N. gestem podpowiada, co U. powinni zrobić:

- *Put in 5 pencils.*
- *Take out 2 pencils.*
- *How many pencils have you got?*
Let's count.

- *Put in 3 crayons.*
- *Put in 2 crayons.*
- *How many crayons have you got?*
Let's count.

Po zajęciach U. ustawiają przybory w wybranym miejscu w klasie.



3. ZAKOŃCZENIE ZAJĘĆ

U. ponownie śpiewają piosenkę o przyborach szkolnych na melodię *Panie Janie*. Wskazany przez N. uczeń wybiera obrazek, o którym śpiewają wszystkie dzieci. N. żegna się z dziećmi słowami *Bye*.



Bezpieczeństwo – cz. 1



CZAS

3 × 45 min

Zapis w dzienniku:

Edukacja polonistyczna:	Swobodne wypowiedzi na temat ruchu drogowego i znaków ulicznych na podstawie własnych obserwacji, doświadczeń, ilustracji.
Edukacja techniczna:	Rozwijanie umiejętności bezpiecznego zachowania na drodze.
Edukacja matematyczna:	Rozpoznawanie i nazywanie figur geometrycznych.
Edukacja społeczna:	Rozpoznawanie podstawowych znaków drogowych.

Cele operacyjne:

Uczeń:

- zna i nazywa znaki drogowe (3–4) oraz podporządkowuje się im,
- dostrzega i pokazuje kształty figur w swoim otoczeniu,
- uważnie słucha wypowiedzi innych,
- nazywa poznane figury,
- tworzy ilustrację wykorzystując podany element.

Kryterium sukcesu:

- zapamiętasz 3 znaki drogowe,
- skojarzysz figurę geometryczną z odpowiednim znakiem drogowym,
- rozpoznasz kształt prostokąta, kwadratu, trójkąta i koła w otoczeniu i wśród innych figur.

Kryteria innowacyjności:





Bezpieczeństwo – cz. 1

POMOCE DYDAKTYCZNE:

- **do pobrania:**
 - scenariusz „Bezpieczeństwo” cz. 1,
 - karta pracy 1, „Bezpieczeństwo” cz. 1;
- **do przygotowania:**
 - figury geometryczne samoprzylepne dla każdego dziecka z napisanym jego imieniem,
 - obrazki znaków drogowych,
 - model figury w wielkość A4: koło, kwadrat, prostokąt, trójkąt;
- **dotychczasowe pomoce:**
 - obrazek przedstawiający przejście dla pieszych (z podręcznika),
 - ilustracje przedstawiające ruch drogowy,
 - figury geometryczne papierowe lub plastikowe z wyposażenia klasy,
 - gra interaktywna – „Memory – znaki drogowe”, „Połącz znaki”.

Przebieg zajęć:

1. ZABAWA INTEGRACYJNA – Witam wszystkich tych...

Wszystkie osoby stają w kręgu. N. wypowiada różne powitania. Dzieci, które uważają, że zostały powitane, podnoszą ręce i machają do pozostałych. Przykładowy komunikat: *Witam wszystkich, którzy chętnie przyszli do szkoły, Witam tych, którzy przyjechali autobusem, itp.*

2. ZAPOZNANIE Z TEMATEM ZAJĘĆ, KRÓTKIE PRZYPOMNIENIE NAZW FIGUR GEOMETRYCZNYCH (wykorzystanie modeli: koło, kwadrat, prostokąt, trójkąt). Nauczyciel umieszcza w widocznym miejscu figury geometryczne.

3. ZABAWA W KRĘGU „PRZEDSTAW SIĘ FIGURĄ GEOMETRYCZNĄ”

Nauczyciel rozdaje dzieciom figury geometryczne, które przyklejają taśmą do ubrań, następnie dzieci przedstawiają się figurą, którą umieszczoną mają na ubraniu, dzieląc jej nazwę na sylaby oraz dodatkowo określają pierwszą głoskę w nazwie figury.

4. ZABAWA „ZMIENŃ MIEJSCE”

Ustawienie w kręgu, każdy uczeń ma przyklejoną do ubrania figurę geometryczną z poprzedniej zabawy. Na hasło np. *kwadrat* uczniowie z taką figurą zamieniają się miejscami.

Bezpieczeństwo – cz. 1

5. NAUCZYCIEL POKAZUJE UCZNIOM PRZYGOTOWANE PRZEZ SIEBIE ZNAKI DROGOWE

N. zadaje pytanie do całej klasy: *Jakie figury geometryczne przypominają nam te znaki drogowe?*

6. NAUCZYCIEL WYJAŚNIA DZIECIOM ZNACZENIE pokazywanych przez siebie ZNAKÓW DROGOWYCH. Układa je w rzędach lub umieszcza na tablicy. Dzieci powtarzają nazwy znaków i wyjaśniają ich przeznaczenie.



7. POGADANKA NA TEMAT ZNAKÓW DROGOWYCH

Nauczyciel zadaje pytania:

- *Gdzie spotykacie znaki drogowe?* (przy drogach, np. obok szkoły, przy skrzyżowaniach, na przejściach dla pieszych, w pobliżu szpitala, posterunku policji),
- *Komu służą te znaki?* (podróżującym, kierowcom, pieszym),
- *Po co zostały umieszczone przy drogach?* (aby wszyscy uczestnicy dróg mogli się poruszać w sposób uporządkowany i bezpieczny).

8. GRA INTERAKTYWNA – MEMORY „ZNAKI DROGOWE”

- N. włącza grę interaktywną wykorzystując tablicę interaktywną.
- Uczeń klikając na zasłonięte obrazki ma za zadanie odnaleźć pary takich samych znaków drogowych. Uczeń przy odkrywaniu obrazka słyszy nazwę znaku, np. zakaz wyprzedzania.

GRA MEMORY

Opis gry –poznanie znaków drogowych.

Klikając na zasłonięte obrazki, odnajdź 12 par takich samych znaków drogowych. Gra w formie memory dodatkowo ćwiczy koncentrację i pamięć wzrokową, a także słuchową każdy z graczy przy odkrywaniu pola słyszy jego nazwę, np. znak zakazu: zakaz wyprzedzania. Po kilku rozgrywkach zapewne żadnemu z młodych graczy nie będą mylić się już znaki ostrzegawcze ze znakami zakazu. Przykładowe znaki do umieszczenia w grze.

Bezpieczeństwo – cz. 1

9. FIGUROWA UKŁADANKA

- N. rozkłada figury geometryczne, które posiada na wyposażeniu klasy (plastikowe, tekturowe). Zaprasza dzieci, aby usiadły na dywanie.
- Uczniowie w grupach układają z figur geometrycznych ulicę, pojazdy, znaki drogowe. Opowiadają, z jakich figur skorzystali przy projektowaniu poszczególnych elementów.

10. KARTA PRACY 1

N. czyta polecenie umieszczone na karcie pracy.
U. indywidualnie rozwiązują podaną trudność. Rozpoznaj figury geometryczne. Kwadraty pokoloruj za zielono, koła na żółto, trójkąty na czerwono, prostokąty na pomarańczowo.

11. GRA INTERAKTYWNA – „Połącz znaki”

N. włącza grę interaktywną wykorzystując tablicę interaktywną. Uczeń ma za zadanie połączyć połamane znaki drogowe.

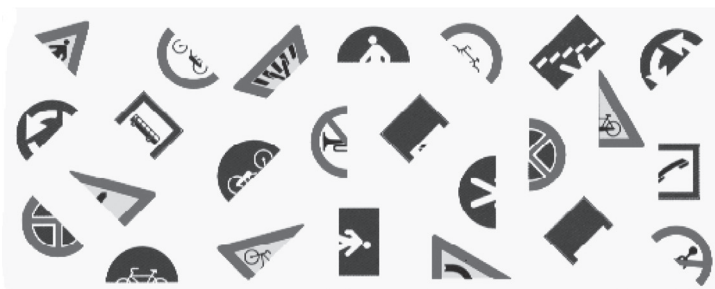

Bezpieczeństwo

1. Zaznacz kolory na sygnalizatorze świetlnym. Połącz kolor z odpowiednim napisem.

Idź	
Stój	
Przygotuj się	

2. Rozpoznaj figury geometryczne. Kwadraty pokoloruj za zielono, koła na żółto, trójkąty na czerwono, prostokąty na pomarańczowo.

12. TELEFON DOTYKOWY – rysowanie figur geometrycznych na plecach kolegi

Dzieci, podzielone na cztery grupy według figur geometrycznych, siadają jeden za drugim w wyznaczonym miejscu, tak aby mogły rysować na plecach kolegi. Ostatnie dziecko dostaje kształt figury rysuje je na plecach kolegi siedzącego przed nim, itp. Pierwsze dziecko rysuje figurę na kartce papieru, wybiera odpowiedni napis, wybiera kontur figury.

13. PODSUMOWANIE ZAJĘĆ – Niedokończone zdania – sprawdzenie wiadomości

Nauczyciel pokazuje dzieciom znaki drogowe i prosi uczniów o dokończenie rozpoczętego zdania. Przykładowo podnosi do góry zakaz ruchu pieszych i mówi: *W tym miejscu obowiązuje* (odp. zakaz ruchu pieszych); *Tędy powinieneś* (np. przejść na drugą stronę).



Bezpieczeństwo – cz. 2

CZAS

3 × 45 min

Zapis w dzienniku:

Edukacja polonistyczna:	Wielozdaniowe wypowiedzi uczniów na temat sygnalizacji świetlnej na podstawie wiersza.
Edukacja społeczna:	Rozpoznawanie świateł drogowych pozwalających bezpiecznie poruszać się na przejściach dla pieszych.
Edukacja techniczna:	Rozwijanie umiejętności bezpiecznego zachowania na drodze.

Cele operacyjne:

Uczeń:

- rozumie znaczenie koloru czerwonego i zielonego w sygnalizacji świetlnej,
- zapamiętuje wiersz metodą piktogramu,
- wspólnie z kolegami próbuje rozwiązać sytuację problemową.

Kryterium sukcesu:

- zapamiętasz kolejność świateł na sygnalizatorze świetlnym,
- zrozumiesz konieczność przestrzegania zasad ruchu drogowego,
- zapamiętasz wiersz pt. „Sygnalizacja świetlna”.

Kryteria innowacyjności:





Bezpieczeństwo – cz. 2

Przebieg zajęć:

1. ZABAWA INTEGRACYJNA PRZY MUZYCE – „Powitanie z okrzykiem”

Dzieci poruszają się po sali do skocznej muzyki, na przerwę w muzyce zatrzymują się. Na zawołanie N.: *Witam wszystkie trójkąty* – dzieci, które mają przypięty emblemat z trójkątem podnoszą do góry ręce i wydają okrzyk: *hura!*. Inne hasła:

*Witam wszystkie kwadraty,
Witam wszystkie koła,
Witam wszystkie prostokąty,
Witam wszystkie figury geometryczne.*

2. WIERSZ „SYGNALIZACJA ŚWIETLNA”

N. recytuje wiersz:

*Droga do szkoły wcale nie jest łatwa.
Na skrzyżowaniu stoją dziwne światła.
Raz zielone się zapala, raz czerwone mocno świeci
ciekaw jestem czy te światła znają wszystkie dzieci?
Kto mi powie, kto pomoże przejść przez jezdnię prawidłowo
może ty kolego śmiały powiesz jakieś mądre słowo.
Pieszy dwa kolory widzi na sygnalizatorze,
który przejść przez jezdnię każdemu pomoże
Jak czerwone światło świeci
stoją grzecznie dorośli i dzieci
Gdy zielone się zapali wtedy idą duzi, mali
Czerwone światło stój, zielone światło idź tak już właśnie musi być!*

POMOCE DYDAKTYCZNE:

- **do pobrania:**
 - scenariusz „Bezpieczeństwo” cz. 2,
 - karty pracy 1 „Bezpieczeństwo” cz. 1,
 - prezentacja multimedialna z wierszem pt. „Sygnalizacja świetlna”;
- **do przygotowania:**
 - emblemat z figurami geometrycznymi,
 - kolory sygnalizatora świetlnego,
 - kolorowe kółka imitujące sygnalizację świetlną;
- **dodatkowe pomoce:**
 - skoczna wesoła muzyka,
 - odtwarzacz CD.



Bezpieczeństwo – cz. 2

3. ANALIZA TREŚCI WIERSZA

- Co to jest sygnalizator świetlny?
- Co oznaczają kolory świateł?

4. NAUKA WIERSZA METODĄ PIKTOGRAMU

- N. uruchamia komputer i uruchamia prezentację multimedialną, w której przedstawiony jest wiersz metodą piktogramu.
- N. informuje, że dzisiaj nauczymy się wiersza metodą piktogramu, czyli uproszczonego rysunku. Posłuchajcie ponownie wiersza pt. *Sygnalizacja świetlna*. Nauczyciel recytuje wiersz, korzystając z prezentacji multimedialnej. Dzieci powtarzają słowa pierwszej zwrotki patrząc na piktogram itd. Następnie próbują odczytać cały wiersz za pomocą zapisanych symboli.

5. ZABAWA „ŚWIATŁA”

Nauczyciel ma przygotowane krążki w kolorach świateł sygnalizatora ulicznego. Pokazuje je dzieciom w różnej kolejności. Zielony krążek – dzieci maszerują, czerwony – zatrzymują się.

6. KARTA PRACY 1

Dzieci mają pokolorować sygnalizator świetlny, a następnie połączyć napis z kolorem na sygnalizatorze.

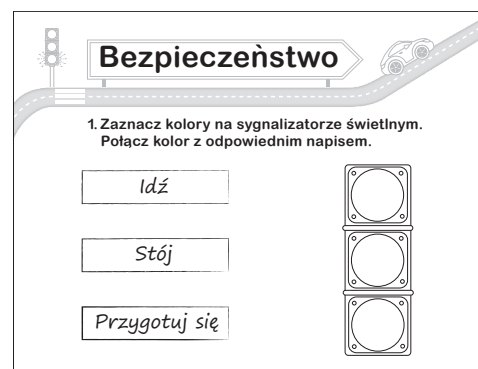

7. ZABAWA MUZYCZNO-RUCHOWA pt. „Raz ,dwa, trzy figura patrzy”

Dzieci poruszają się po sali w sposób, w jaki zaprasza je muzyka. Na przerwę w muzyce N. pokazuje wybraną figurę, a dzieci reagują w określony sposób:

- koło – wirujemy dookoła siebie,
- trójkąt – ręce ułożone nad głową tworząc czapkę,
- prostokąt – stoimy na baczność,
- kwadrat – kucamy.



Bezpieczeństwo – cz. 2

8. PODSUMOWANIE ZAJĘĆ

N. zadaje pytania podsumowujące temat lekcji:

- *Po co mamy sygnalizację świetlną?*
- *Jakie kolory używane są w sygnalizacji świetlnej?*
- *Co one oznaczają?*
- *Czy idąc do szkoły przechodzicie na pasach z sygnalizacją świetlną?*
- *W jaki sposób bezpiecznie przechodzimy przez jezdnię?*
- *Do czego służą znaki drogowe?*

Przypomnienie wiersza

Dzieci dobrowolnie zgłaszają się do indywidualnego sprawdzenia siebie. Dziecko recytuje wiersz korzystając z podpowiedzi piktogramów.



Bezpieczeństwo – cz. 3



CZAS

3 × 45 min

Zapis w dzienniku:

Edukacja polonistyczna	Swobodne wypowiedzi wokół tematu zajęć.
Edukacja techniczna:	Rozwijanie umiejętności bezpiecznego zachowania na drodze na podstawie ilustracji oraz własnych doświadczeń.
Edukacja matematyczna:	Rozpoznawanie kierunków: w prawo, w lewo, na skos.
Edukacja społeczna:	Przygotowanie uczniów do bezpiecznego uczestnictwa w ruchu drogowym. Poznanie 5 zasad przechodzenia przez jezdnię.

Cele operacyjne:

Uczeń:

- zna i określa treść podstawowych znaków drogowych,
- zna zasady przechodzenia przez jezdnię i stosuje się do nich,
- rozumie przydatność znaczków odblaskowych,
- rozpozna kierunki w prawo, w lewo, na skos.

Kryterium sukcesu:

- wykażesz się znajomością pięciu zasad bezpiecznego przechodzenia przez jezdnię,
- rozpoznasz kierunki w prawo, w lewo, na skos.

Kryteria innowacyjności:





Bezpieczeństwo – cz. 3

POMOCE DYDAKTYCZNE:

- **do pobrania:**
 - scenariusz „Bezpieczeństwo” cz. 3,
 - karty pracy 1, „Bezpieczeństwo” cz. 3 „Safety”,
 - karty pracy 2, „Bezpieczeństwo” cz. 3 „Safety”,
 - karty pracy 3, „Bezpieczeństwo” cz. 3 „Safety”;
- **do przygotowania:**
 - arkusze papieru z namalowaną zebra,
 - dziurkacze lub zszywacze,
 - wstążeczki lub sznurki;
- **dodatkowe pomoce:**
 - frotki dla każdego ucznia,
 - białe kartki papieru lub szarfy,
 - papier odblaskowy.



Przebieg zajęć:

1. ZABAWA „WITAMY SIĘ”

Nauczyciel daje każdemu uczniowi frotki. Dzieci wyróżniają lewą rękę przez założenie na nią frotki. W parach witają się wg poleceń nauczyciela, np.:

- *Witamy się lewymi rękami,*
- *Witamy się prawymi rękami,*
- *Witamy się prawymi łokciami,*
- *Witamy się lewymi stopami.*

2. ZABAWA ORIENTACYJNA UTRWALAJĄCA ROZUMIENIE POJĘĆ UŻYWANYCH PRZY OKREŚLANIU POŁOŻENIA W PRZESTRZENI, NP: LEWO, PRAWO

Dzieci siedzą w kole. Jedno dziecko staje pośrodku. Nauczyciel układa na podłodze wokół niego różne przedmioty. Uczeń określa położenie tych przedmiotów względem swojej osoby, np.: *Co leży po mojej lewej stronie? Co znajduje się z mojej prawej strony?*

Bezpieczeństwo – cz. 3

3. ROZMOWA NA TEMAT DROGI DZIECKA DO SZKOŁY I WYJAŚNIENIE TERMINÓW: DROGA, POBOCZE, CHODNIK, JEZDNIA, SYGNALIZACJA ŚWIETLNA

4. ZABAWA W SKOJARZENIA

Nauczyciel pisze na tablicy wyraz *droga*. Dzieci podają nowe wyrazy, które kojarzą się z podanym hasłem, np.: *samochód, ruch, pojazd, ludzie, wypadek, hałas*.

5. Zapoznanie z tematem lekcji: BEZPIECZNIE PORUSZAM SIĘ NA DRODZE

6. OBJAŚNIENIE SPOSOBU BEZPIECZNEGO PRZEJŚCIA PRZEZ JEZDNIĘ TAM, GDZIE NIE MA SYGNALIZACJI ŚWIETLNEJ

Przedstawienie 5 zasad ruchu drogowego. Nauczyciel układa na podłodze „przeście dla pieszych” – białe kartki papieru lub szarfy naśladujące pasy. Dzieci ustawiają się gęsiego, a ich zadaniem jest przejście przez pasy. N. przypomina, jak należy to zrobić (spojrzeć w lewo, w prawo i ponownie w lewo), a następnie sam prawidłowo przechodzi „na drugą stronę ulicy”. Po nim zadanie wykonują po kolei uczniowie.

7. KARTY PRACY 1, 2 i 3: „KSIĄŻECZKA”

N. rozdaje uczniom karty pracy, z których muszą wyciąć karteczki. Następnie, po ich wycięciu, uczeń ma za zadanie poukładać je według kolejności 5 zasad ruchu

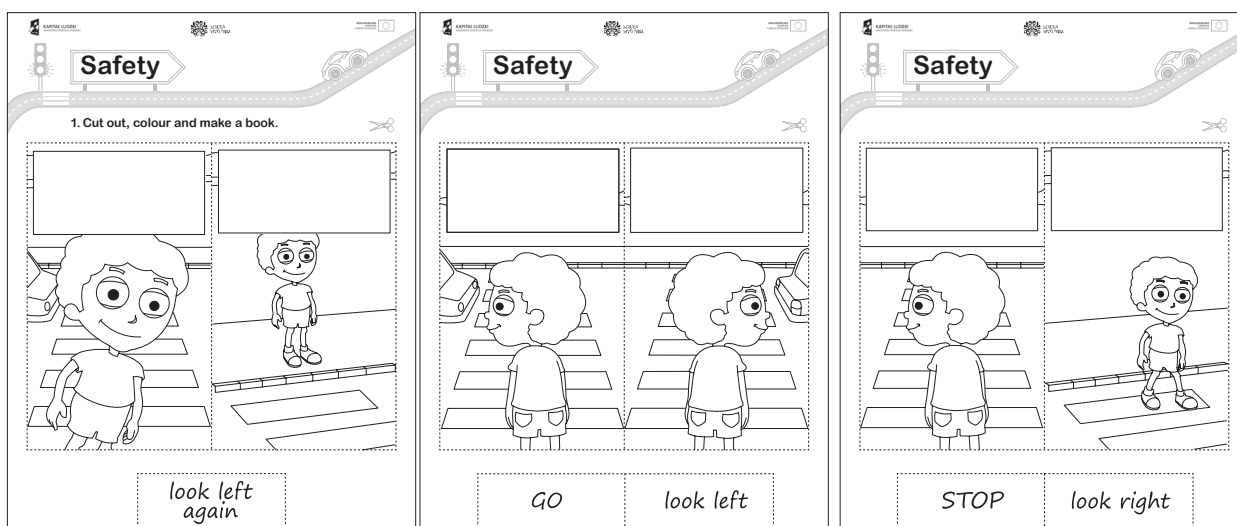



Bezpieczeństwo – cz. 3

drogowego. Uczeń zszywa zszywaczem kartki, tak aby stworzyć książeczkę. U. maluje rysunki w książeczce. Na zajęciach języka angielskiego dzieci będą kontynuować pracę nad książeczką.

8. Wypowiedzi na temat bezpiecznego zachowania się dzieci na drodze do szkoły i ze szkoły na podstawie własnych doświadczeń. Wypowiedzi dotyczące znaczków odblaskowych.

9. PRACA INDYWIDUALNA – wykonanie odblasków

Nauczyciel rozdaje papier odblaskowy. Zachęca uczniów do tworzenia własnych projektów.

10. NAUCZYCIEL WYPOWIADA GŁOŚNO ZDANIA. JEŚLI ZDANIE JEST PRAWDZIWE, DZIECI WSTAJĄ, A GDY NIEPRAWDZIWE, SIEDZĄ.

- *Nie wolno przebiegać przez ulicę.*
- *Należy przechodzić przez przejście dla pieszych na czerwonym świetle.*
- *Na ulicy można grać w piłkę.*
- *Dzieci mogą same przechodzić na drugą stronę jezdni.*

**11. ĆWICZENIE ROZWIJAJĄCE MYŚLENIE DEDUKCYJNE
– Co by było, gdybyśmy nie przestrzegali zasad ruchu drogowego...**

12. PODSUMOWANIE ZAJĘĆ

- Co było tematem dzisiejszych zajęć?
- Czego nauczyliście się na dzisiejszych zajęciach?
- Co wam się najbardziej podobało dzisiaj na zajęciach?



Bezpieczeństwo – cz. 4

Safety

CZAS

45 min

Zapis w dzienniku: Shapes around us/kształty wokół nas

**Integracja treści z nauczaniem w zakresie edukacji:
matematycznej, plastycznej**

Cele operacyjne:

Uczeń:

- uczeń wykorzystuje posiadaną wiedzę,
- słucha i wykonuje bardzo proste polecenia nauczyciela
- uczeń rozwija umiejętności czytania, spostrzegania, kolorowania,
- rozróżnia kolory
- rozróżnia i nazywa figury geometryczne: circle, rectangle, square, triangle.

Kryterium sukcesu:

- nazywasz kolory w języku angielskim,
- rozróżniasz figury geometryczne i nazywasz je w języku angielskim

Kryteria innowacyjności:





Bezpieczeństwo – cz. 4

POMOCE DYDAKTYCZNE:

- **do pobrania:**
 - scenariusz „Bezpieczeństwo” cz. 4 „Safety”,
 - karta pracy 1, „Bezpieczeństwo” cz. 4 „Safety”,
 - flascards: figury geometryczne,
 - piosenka „Safety Rap”;
- **do przygotowania:**
 - słomki (kilkanaście) bądź sznurek (kilka kawałków o długości ok. 1,5 m),
 - magnesy do przymocowania kart obrazkowych na tablicy,
 - kartki A4 z narysowanymi figurami geometrycznymi i nazwami angielskimi po drugiej stronie (po dwie dla każdej prezentowanej na zajęciach figury),
 - karty (flashcards) przedstawiające kolorowe figury geometryczne (czerwone koło, zielony kwadrat, żółty prostokąt, niebieski trójkąt) po jednej stronie oraz nazwy angielskie figur po drugiej stronie;
- **dodatkowe pomoce:**
 - odtwarzacz CD.

Przebieg zajęć:

1. ROZGRZEWKA JĘZYKOWA

Nauczyciel wita się z uczniami: *Hello! Hello to you!* i zachęca do podania tego samego pozdrowienia. Następnie wita się z kilkoma wybranymi uczniami słowami: *Hello!*, oczekując poprawnej odpowiedzi.

2. PREZENTACJA NOWEGO MATERIAŁU

Nauczyciel prezentuje karty z figurami geometrycznymi na tablicy i wypowiada głośno ich nazwy oraz nazwy kolorów. Nauczyciel pomaga dzieciom powtórzyć nowe słownictwo. Następnie, za pomocą magnesów, przymocowuje do tablicy karty z nazwami figur i czyta razem z dziećmi. Najpierw nauczyciel pokazuje słowa, a potem rysunki.



Bezpieczeństwo – cz. 4

Nauczyciel szuka i wskazuje podobne kształty w klasie. Nauczyciel mówi:
Look, a square! What colour is it?

Wskazując na tablicę mówi:
Look, a rectangle! What colour is it?

Nauczyciel pokazuje kartę z kółkiem i pyta:
What is this? A square?

Prowadzący zachęca, aby dzieci chóralnie odpowiadały:
Yes, a square!

Następnie nauczyciel pyta o kolor:
What colour is the square?

Postępujemy w ten sposób z pozostałymi kartami.

3. ZABAWA Z FIGURAMI: *Go to ... the triangle!*

Nauczyciel umieszcza wcześniej przygotowane kartki A4 z figurami geometrycznymi w różnych miejscach w klasie. Następnie nauczyciel wybierając kilku uczniów podaje instrukcje: *Go to the triangle! Go to the rectangle!* Uczniowie muszą odczytać napisy i udać się do odpowiedniej figury.

Nauczyciel dzieli uczniów na kiluosobowe zespoły. Przedstawiciel każdego zespołu losuje nazwę figury geometrycznej (można wykorzystać karty z poprzedniej zabawy). Następnie nauczyciel prosi uczniów o ułożenie odpowiedniej figury z uprzednio przygotowanych słomek lub sznurka w jak najkrótszym czasie.

4. PIOSENKA: *Safety Rap*

Nauczyciel zachęca uczniów, aby razem zaśpiewać piosenkę. Uczniowie powtarzają słowa i naśladują nauczyciela, który klaszcze – *Clap, clap*, idzie – *go!* Można zapytać uczniów, jakie nazwy kolorów słyszą w tekście piosenki.



Bezpieczeństwo – cz. 4

SAFETY RAP

*Clap, clap, clap
It's a safety rap
Clap, clap, clap
It's a safety rap
Clap, clap, clap
It's a safety rap
Clap, clap, clap
It's a safety rap*

*STOP or GO
You must know
You must know
When to go.
Red means STOP,
Always stop
Red means STOP,
All the kids stop*

*Clap, clap, clap
It's a safety rap
Clap, clap, clap
It's a safety rap*

*Yellow means WAIT!
Everyone WAIT!
Kids don't go
You have to wait
Green means GO
Green is great
Green means GO
It's time to GO
You can GO
But take care
Please take care
Please be SLOW*

5. KARTA PRACY 1

N. rozdaje karty pracy i przedstawia pojemniki z kształtami. U. wycinają kształty i wkładają do odpowiedniego pojemnika.

ACTIVITY 1. Cut out the shapes below and put them into the right group.



Bezpieczeństwo – cz. 5

Safety

CZAS

45 min

Zapis w dzienniku: Red is stop!/Czerwony znaczy zatrzymaj się

Integracja treści z nauczaniem w zakresie edukacji:
matematycznej, plastycznej

Cele operacyjne:

Uczeń:

- uczeń wykorzystuje posiadaną wiedzę,
- słucha i wykonuje bardzo proste polecenia nauczyciela,
- uczeń rozwija umiejętności czytania, spostrzegania, kolorowania,
- rozróżnia kolory,
- rozróżnia i nazywa figury geometryczne: *circle*, *rectangle*, *square*, *triangle*.

Kryterium sukcesu:

- nazywasz kolory w języku angielskim,
- nazywasz i rozróżniasz figury geometryczne,
- zaśpiewasz piosenkę w języku angielskim.

Kryteria innowacyjności:





Bezpieczeństwo – cz. 5

POMOCE DYDAKTYCZNE:

- **do pobrania:**
 - scenariusz „Bezpieczeństwo” cz. 5 „Safety”,
 - karta pracy 1, „Bezpieczeństwo”, cz. 5 „Safety”,
 - piosenka „Safety Rap”;
- **do przygotowania:**
 - kolorowe balony, magnesy do przymocowania kart obrazkowych na tablicy,
 - kartki A4 z narysowanymi figurami geometrycznymi i napisanymi nazwami angielskimi po drugiej stronie,
 - karty (flashcards) przedstawiające kolorowe figury geometryczne (czerwone koło, zielony kwadrat, żółty prostokąt, niebieski trójkąt) po jednej stronie oraz nazwy angielskie figur po drugiej stronie,
 - plastikowe kubeczki (po jednym dla każdego dziecka),
 - kolorowy papier do wycinania, papierowe talerzyki (po jednym dla każdego ucznia),
 - słomki bądź patyczki do przymocowania talerzyków,
 - klej, nożyczki, taśma klejąca;
- **dodatkowe pomoce:**
 - odtwarzacz CD.

Przebieg zajęć:

1. Nauczyciel zaczyna zajęcia od powtórzenia figur geometrycznych. Nauczyciel dzieli uczniów na kilkusobowe zespoły i rozdaje uczniom karteczki z nazwami figur geometrycznych. Następnie tłumaczy zadanie, pokazując, jak układa kształt ze swoich pomocy i przyborów. Nauczyciel mówi: *Look it's a triangle!* Zadaniem każdego zespołu jest utworzenie kształtu figury z własnych przyborów szkolnych.
2. Nauczyciel przymocowuje do tablicy karty z rysunkami kolorowych figur geometrycznych i prosi wybranych uczniów o wskazanie ich. Nauczyciel mówi: *Show me a triangle. Where is the triangle? What colour is it?* Dzieci głośno odpowiadają.



Bezpieczeństwo – cz. 5

3. KARTA PRACY 1

N. gośno czyta instrukcję.
U. kolorują kształty
wskazanym kolorem.

4. ZABAWA Z KOLOROWYMI BALONAMI: WHAT COLOUR IS YOUR BALLOON?

Nauczyciel rozdaje dzieciom kolorowe balony (po jednym dla każdego ucznia). Nauczyciel prosi, aby uczniowie nadmuchali swoje balony: *Blow your balloons, please!* Następnie nauczyciel zachęca, aby dzieci podały nazwy kolorów swoich balonów. Nauczyciel zadaje wybranym dzieciom pytanie: *What colour is your balloon?* i w razie potrzeby pomaga w udzieleniu odpowiedzi. Na koniec nauczyciel prosi, aby wszystkie czerwone balony wstały: *Red Balloons stand up! Good! Now Green balloons stand up! Well done!*

Activity 2. Colour the triangles red, colour the circles yellow, colour the squares green and the rectangles blue.

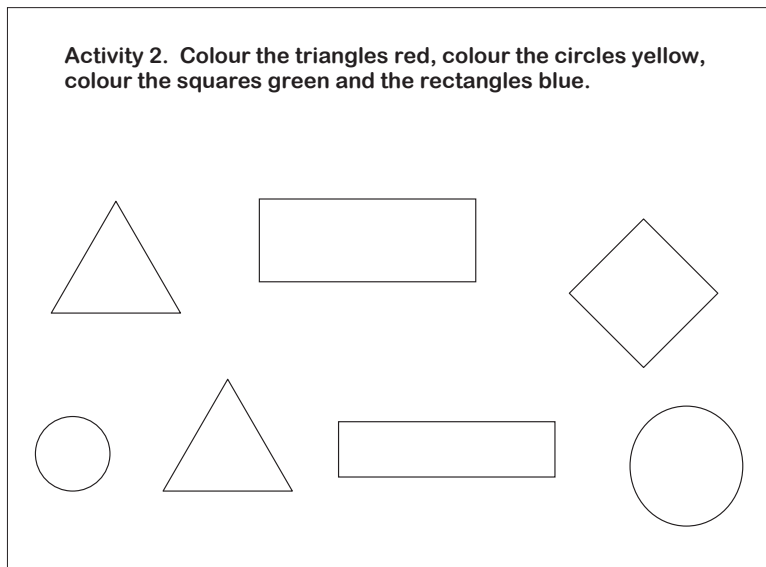

5. PRACA PLASTYCZNA

Dzieci pracują indywidualnie. Nauczyciel rozdaje papier kolorowy (czerwony, zielony, niebieski) oraz kubeczki. Następnie tłumaczy zadanie. Każdy uczeń przy pomocy kubeczka odrysowuje szablon koła w trzech kolorach, wycina kółka, a następnie wkleja je we właściwej kolejności na talerzyk, aby utworzyć swój własny minisygnalizator. Nauczyciel mówi i pokazuje, jak odrysować koło:

Make a circle like this ! OK.?

And now please cut out your circle! Like this! Very good!



Bezpieczeństwo – cz. 5

6. PIOSENKA *Safety Rap*

Dzieci śpiewają słowa piosenki. W trakcie słuchania nauczyciel zachęca dzieci, aby pokazywały kolory sygnalizatora w kolejności, w jakiej kolory pojawiają się w piosence.

SAFETY RAP

*Clap, clap, clap
It's a safety rap
Clap, clap, clap
It's a safety rap
Clap, clap, clap
It's a safety rap
Clap, clap, clap
It's a safety rap*

*STOP or GO
You must know
You must know
When to go.
Red means STOP ,
Always stop
Red means STOP,
All the kids stop*

*Clap, clap, clap
It's a safety rap
Clap, clap, clap
It's a safety rap*

*Yellow means WAIT!
Everyone WAIT!
Kids don't go
You have to wait
Green means GO
Green is great
Green means GO
It's time to GO
You can GO
But take care
Please take care
Please be SLOW*



Bezpieczeństwo – cz. 6

Safety

CZAS

45 min

**Zapis w dzienniku:
Look left, look right/popatrz w lewo, popatrz w prawo**

**Integracja treści z nauczaniem w zakresie edukacji:
językowej, plastycznej**

Cele operacyjne:

Uczeń:

- uczeń wykorzystuje posiadaną wiedzę,
- słucha i wykonuje bardzo proste polecenia nauczyciela,
- uczeń rozwija umiejętności czytania, spostrzegania, kolorowania
- rozumie znaczenie kolorów w odniesieniu do odpowiednich zachowań przy przechodzeniu przez jezdnię
- rozróżnia i rozumie polecenia: stop, look left, look right, go

Kryterium sukcesu:

- rozumiesz komendy *Look left, Look right, Stop, Go,*
- umiesz skojarzyć kolory z zachowaniami przed przejściem przez jezdnię.

Kryteria innowacyjności:

POMOCE DYDAKTYCZNE:

- **do pobrania:**
 - scenariusz „Bezpieczeństwo” cz. 6 „Safety”,
 - karty pracy 1, 2, 3, „Bezpieczeństwo” cz. 3 „Safety”,
 - piosenka „Safety Rap”;
- **do przygotowania:**
 - talerzyki papierowe (kilka),
 - słomki oraz papier kolorowy
 - plastikowe kubeczki, klej,
 - magnesy do przymocowania kart obrazkowych na tablicy,
 - karty z napisami: STOP, WAIT, GO, LOOK LEFT, LOOK RIGHT, LOOK LEFT,
 - kartki A4 z napisami;
- **dodatkowe pomoce:**
 - odtwarzacz CD.





Bezpieczeństwo – cz. 6

Przebieg zajęć:

1. ROZGRZEWKA JĘZYKOWA

Nauczyciel wita się z uczniami *Hello! Hello to you!* i jednocześnie zachęca do podania tego samego pozdrowienia. Następnie wita się z kilkoma wybranymi uczniami słowami *Hello!*, oczekując poprawnej odpowiedzi.

2. PIOSENKA *Safety Rap*

Nauczyciel śpiewa z uczniami znaną im piosenkę „Safety Rap”. Uczniowie powtarzają słowa i naśladują nauczyciela, który ilustruje swoim zachowaniem polecenia STOP, WAIT, GO. Nauczyciel przymocowuje kartki za pomocą magnesów do tablicy, a następnie pisze słowo MEANS i prosi, aby uczniowie wysłuchali piosenkę jeszcze raz i podali nazwę koloru.

Przykład: _____ MEANS STOP

SAFETY RAP

*Clap, clap, clap
It's a safety rap
Clap, clap, clap
It's a safety rap
Clap, clap, clap
It's a safety rap
Clap, clap, clap
It's a safety rap*

*STOP or GO
You must know
You must know
When to go.
Red means STOP,
Always stop
Red means STOP,
All the kids stop*

*Clap, clap, clap
It's a safety rap
Clap, clap, clap
It's a safety rap*

*Yellow means WAIT!
Everyone WAIT!
Kids don't go
You have to wait
Green means GO
Green is great
Green means GO
It's time to GO
You can GO
But take care
Please take care
Please be SLOW*



Bezpieczeństwo – cz. 6

3. Nauczyciel prosi, aby uczniowie sięgnęli po swoje papierowe sygnalizatory. Nauczyciel prosi, aby uczniowie wskazywali kolory na swoich sygnalizatorach w zależności od usłyszanego polecenia. Nauczyciel mówi: *I say STOP! What colour is stop? Red? Yes, Great!*
4. Nauczyciel prezentuje karty z poleceniami LOOK LEFT, LOOK RIGHT, LOOK LEFT AND GO i wypowiada głośno ich nazwy. Nauczyciel pomaga dzieciom powtórzyć nowe słownictwo i ilustruje czynność ruchem. Następnie za pomocą magnesów przymocowuje do tablicy karty z nazwami figur i czyta razem z dziećmi.
 - LOOK LEFT (patrzmy w lewo),
 - LOOK RIGHT (patrzmy w prawo).
 W ten sposób postępujemy z pozostałymi kartami.
5. **KARTY PRACY 1, 2, 3** (wspólna ze scenariuszem polskim)

Dzieci wycinają angielskie polecenia i wklejają w odpowiedni obrazek ilustrujący kolejne etapy bezpiecznego przechodzenia przez jezdnię. U. czytają na głos informacje z książeczki.

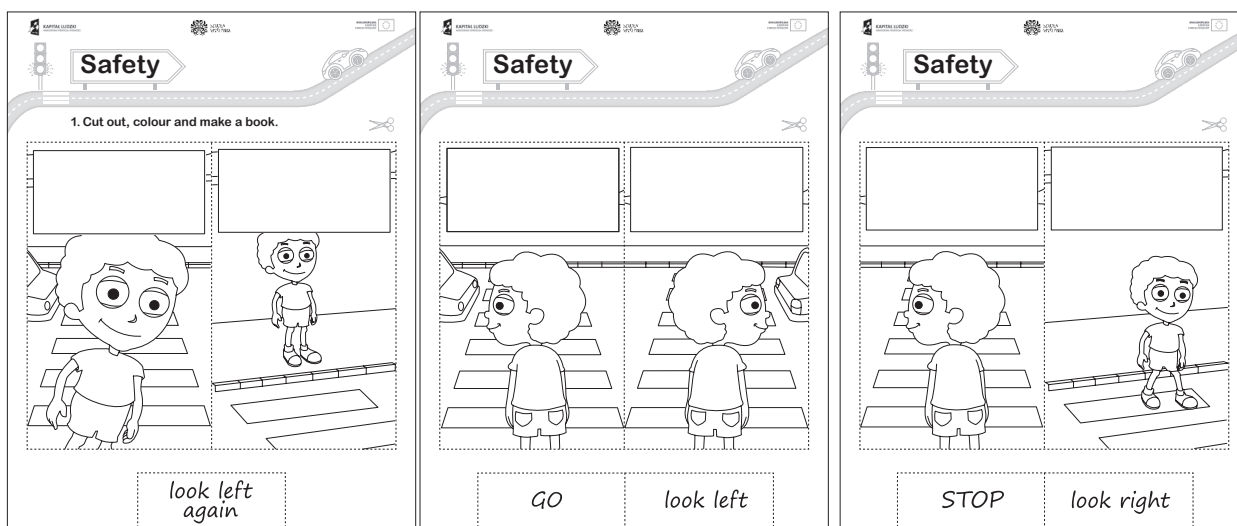



Rodzina – cz. 1

CZAS

2 × 45 min

Zapis w dzienniku:

Edukacja polonistyczna:	Swobodne wypowiedzi ustne na temat własnej rodziny.
Edukacja plastyczna:	Rysowanie ilustracji do rodzinnej wizytówki.
Edukacja społeczna:	Wspólne tworzenie „rodziny rzeźb”.
Edukacja matematyczna:	Ćwiczenia kształtujące pojęcie liczb parzystych i nieparzystych.
Edukacja muzyczna:	Nauka i śpiewanie piosenki.

Cele operacyjne:

Uczeń:

- uczestniczy we wspólnym wymyśleniu tematu dla „rodziny rzeźby”,
- uważnie słucha wypowiedzi innych osób,
- tworzy ilustracje do rodzinnej wizytówki,
- rozumie pojęcie liczby parzystej i nieparzystej.

Kryterium sukcesu:

- będziesz umiał sprawdzić, czy liczba jest parzysta,
- stworzysz rysunkową wizytówkę swojej rodziny.

Kryteria innowacyjności:

POMOCE DYDAKTYCZNE:

- **do pobrania:**
 - scenariusz 1 „Rodzina” cz. 1,
 - piosenka „My Family”,
 - karty pracy 1 i 2 „Rodzina” cz. 1,
 - flashcards emotikon *uczucia*;
- **do przygotowania:**
 - kartki A4 podzielone na cztery pola,
 - torebki z patyczkami do liczenia,
 - kartki do podpisania galerii zdjęć, np. *Rodzina Kowalskich*;
- **dodatkowe pomoce:**
 - 2 – 3 zdjęcia rodzinne uczniów (jedno, na którym jest dziecko w wieku 2 – 3 lat, kolejne zdjęcie przedstawiające rodziców razem lub osobno).

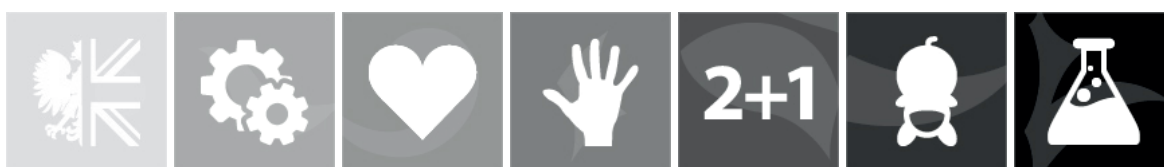



Rodzina – cz. 1

Przebieg zajęć:

1. NAWIĄZANIE DO POPRZEDNICH ZAJĘĆ, ICH TEMATU I ZAPAMIĘTANYCH WIADOMOŚCI

2. Klasa podzielona jest na 5 – 6 osobowe grupy, a każda grupa siada w kole. Zespoły na podłodze mają rozłożone swoje zdjęcia z ich wczesnego dzieciństwa (2 – 3 rok życia) oraz zdjęcia rodziców odwrócone „do góry nogami”. Dzieci losują kolejne zdjęcia, oglądają je i odgadują, kto jest na zdjęciu. Następnie rówieśnicy wyszukują zdjęcia rodziców danej osoby. Po odgadnięciu wszystkich zdjęć uczeń krótko przedstawia swoją rodzinę: siebie na zdjęciu (ile miał wtedy lat, jaką sytuację przedstawia fotografia) oraz swoich rodziców (jak mają na imię, kim są z zawodu).

UWAGI: N. powinien przygotować zestawy rodzinnych zdjęć wcześniej, tworząc tym samym grupy uczniów.

Na koniec można w sali zorganizować wystawę zdjęć. Każda grupa zdjęć powinna być podpisana np. *Rodzina Kowalskich*.

*Tata, mama, siostra, brat
Oto mój rodzinny świat.*

3. ZABAWA MUZYCZNA Z DWUJĘZYCZNĄ PIOSENKĄ O RODZINIE MY FAMILY

- Wystuchanie piosenki i wspólne omówienie tekstu.
- Rozmowa o tym, w jakiej części rodzina z piosenki jest podobna do rodziny uczniów, a co je różni.
- Śpiewanie piosenki z elementem wchodzenia w różne role: śpiewanie fragmentu piosenki, tak jak śpiewałaby ją mama, jak śpiewałby ją tata (naśladowanie niskiego, męskiego głosu), jak zaśpiewa ją małe dziecko, domowy robot, kot, pies itp.

*May dad , my mum, my family
May dad , my mum, my sister and me
I love them all and they love me
May dad , my mum, my family*

*Wśród mojego domu ścian
Nigdy nikt nie będzie sam
May dad , my mum, my family
May dad , my mum, my sister and me
I love them all and they love my
May dad , my mum, my family*

*Uśmiech, ciepło oraz ład
Oto mój rodzinny świat
May dad , my mum, my family
May dad , my mum, my sister and me
I love them all and they love my
May dad , my mum, my family*



Rodzina – cz. 1

4. RODZINNA WIZYTÓWKA

- Dzieci otrzymują kartki formatu A4 podzielone na cztery równe zatytułowane pola.

Portret rodziny	Ulubione rodzinne zajęcie
Ulubione rodzinne danie	Nasze ulubione zwierzęta

- Dzieci ilustrują każde pole, a następnie podchodzą do siebie i w parach nawzajem opowiadają o swoim rysunku, o tym, co przedstawia. Próbuje przy tym zapamiętać, co usłyszały od swojego kolegi. Zamieniają się kartkami tak, że każdy ma już nie własną, ale kartkę kolegi. Po wymianie każdy uczeń podchodzi do następnej osoby i w kolejnej parze dzieci opowiadają sobie o rysunkach kolegów (mówiąc, kto jest autorem pracy).
- Po takich dwóch lub trzech rozmowach dzieci siadają w kole i opowiadają o ostatnim rysunku otrzymanym od kolegi, po czym oddają kartkę właścicielowi. Autorzy rysunków mogą sprostować ewentualne błędnie podane informacje na temat swojej rodziny.
- Na koniec zabawy N. wyjaśnia, skąd mogą brać się błędy w przekazywanych informacjach i jak działa mechanizm powstawania plotek.
- Każdy rysunek zostaje dołączony do stworzonej wcześniej galerii zdjęć.

5. RODZINNE RZEŻBY

Dzieci dzielą się na 5 – 6 osobowe grupy. W określonym przez nauczyciela czasie uczniowie wymyślają układ i ustawienie osób, tak aby przedstawiało rodzinę w konkretnej sytuacji. Grupy kolejno prezentują swoje pomysły i zastygają w bezruchu tworząc rodzinną rzeźbę. Pozostałe osoby odgadują temat rzeźby.

Rodzina – cz. 1

6. O LICZBACH PARZYSTYCH

- Odpowiedź na pytanie: *co to jest para?*
- N. zadaje pytania wstępne: *w czyjej rodzinie jest parzysta liczba osób, czy dziś w klasie jest parzysta liczba uczniów, czy w klasie jest parzysta liczba dziewczynek, chłopców, itp.*
- Przypomnienie i podsumowanie, czym są liczby parzyste i nieparzyste, od czego pochodzi słowo „parzyste” i jak sprawdzić to, czy np. dziś w klasie jest parzysta liczba uczniów.
- Ćwiczenia w ustawianiu się parami oraz przeliczanie osób w parach: 2 pary – ile to osób? 4 pary – ile to osób? 3 pary – ile to osób? itd.
- Rozmowa i poszukiwanie tego, co wokół nas występuje parami: skarpety, rękawiczki, itp. Co w ludzkim ciele tworzy pary: oczy, uszy, ręce, nogi, łokcie, itd.
- Dzieci otrzymują woreczki z dwudziestoma patyczkami do liczenia. N. prowadzi zabawę i prosi uczniów o wyjmowanie z torebek określonej liczby patyczków, a następnie sprawdzanie czy jest ich parzysta liczba, np.:
Wyjmij 7 patyczków i sprawdź, czy jest to parzysta liczba.
Wyjmij 16 patyczków i ułóż je sprawdzając, czy jest to parzysta liczba.

7. KARTA PRACY 1, 2: WYKONANIE ĆWICZEŃ Z KARTY PRACY

8. WSPÓLNE
ZAŚPIEWANIE
PIOSENKI
DWUJĘZYCZNEJ
MY FAMILY.
UTRWALENIE
SŁÓW I MELODII

9. PODSUMOWANIE
ZAJĘĆ

KAPITAŁ LUDZKI SZKOŁA MYŚLENIA UNIA EUROPEJSKA EUROPEJSKI FUNDUSZ SPOŁECZNY

Projekt współfinansowany ze środków Unii Europejskiej w ramach Europejskiego Funduszu Społecznego

Rodzina

1. Znajdź i otocz petlą obrazki występujące parami.

KAPITAŁ LUDZKI SZKOŁA MYŚLENIA UNIA EUROPEJSKA EUROPEJSKI FUNDUSZ SPOŁECZNY

Projekt współfinansowany ze środków Unii Europejskiej w ramach Europejskiego Funduszu Społecznego

Rodzina

1. W sklepie obuwniczym spadły z półek pudełka i rozszarpały się buty. Połącz je w pary i sprawdź, dla ilu osób ich wystarczy.

2. Znajdź kwiaty z liczbami nieparzystymi. Pokoloruj je na niebiesko. Kwiaty z liczbami parzystymi pokoloruj na czerwono.



Rodzina – cz. 2

CZAS

45 min

Zapis w dzienniku:

Edukacja polonistyczna:	Uważne słuchanie opowiadania „Laki – szczęściarz” i wypowiedanie się na temat uczuć przeżywanych w rodzinie.
Edukacja plastyczna:	Rysowanie ilustracji przedstawiającej smutek i radość.
Edukacja społeczna:	Analizowanie uczuć, jakie przeżywamy na co dzień i szukanie sposobów radzenia sobie z trudnymi emocjami.
Edukacja muzyczna:	Utrwalenie dwujęzycznej piosenki

Cele operacyjne:

Uczeń:

- aktywnie słucha opowiadania „Laki – szczęściarz” i określa uczucia przeżywane przez bohaterów,
- uważnie słucha wypowiedzi innych osób,
- tworzy ilustracje przedstawiające stany emocjonalne,
- umie rozpoznać emocje ludzi na podstawie zdjęć i rysunków (emotikon).

Kryterium sukcesu:

- nazwiesz uczucie, jakie przeżywa bohater opowiadania,
- zilustrujesz smutek i radość.

POMOCE DYDAKTYCZNE:

- **do pobrania:**
 - scenariusz 2 „Moja rodzina” cz. 2,
 - prezentacja multimedialna „Emocje”,
 - piosenka dwujęzyczna „My Family”,
 - karty pracy 1 i 2 „Rodzina” cz. 2,
 - flashcards emotikony *uczucia*;
- **do przygotowania:**
 - „Pudełko na złości i smutki”.

Kryteria innowacyjności:





Rodzina – cz. 2

Przebieg zajęć:

1. NAWIĄZANIE DO POPRZEDNICH ZAJĘĆ, ICH TEMATU I ZAPAMIĘTANYCH WIADOMOŚCI

2. ZABAWA „W KUCHNI RODZINY NOWAKÓW JEST

Dzieci siedzą w kole. Pierwsza osoba wypowiada formułę: „*W kuchni rodziny Nowaków jest...*” i dopowiada jeden przedmiot z wyimaginowanej kuchni. Kolejne osoby wypowiadają formułę, wypowiadają wszystkie wcześniej wymyślone przez poprzedników przedmioty i dołączają własny. Dla dynamiki zabawy w kuchni Nowaków mogą znaleźć się dziwne, śmieszne rzeczy, również abstrakcyjne.

3. OGLĄDANIE PREZENTACJI MULTIMEDIALNEJ przedstawiającej fotografie osób w różnych stanach emocjonalnych. Dzieci nazywają uczucia przeżywane przez osoby ze zdjęć: smutek, radość, złość, zaskoczenie, strach.

Po każdym zdjęciu N. zadaje pytania:

- *Co czuje ta osoba, co się mogło wydarzyć?*
- *Kiedy ty ostatnio się tak czuteś/łaś?*

4. EMOTIKONY

- N. przedstawia dzieciom pięć flashcards ilustrujących ludzkie emocje z prezentacji multimedialnej i zawiesza je na tablicy.
- **KARTA PRACY 1:** Dzieci otrzymują kartę z pięcioma emotikonami (jedno pole jest puste) przedstawiającymi takie same uczucia, jak w prezentacji i nazywają je.
- Następnie każdy uczeń koloruje tło z emotikonami na wybrany przez siebie kolor, ale taki, jaki w jego osobistym odczuciu najlepiej pasuje do tej emocji.
- Chętne dzieci mogą uzasadnić wybór kolorów, a klasa powinna zauważyć, że różne osoby różnie odbierają poszczególne kolory (smutek może być pokazany w kolorze czarnym, jak noc, ale też szarym czy niebieskim).
- Dzieci rozcinają obrazki na sześć części. W szóstym, pustym polu rysują siebie i to, jak się teraz czują.

5. N. CZYTA OPOWIADANIE O RODZINIE NOWAKÓW. Prosi też dzieci, aby w chwili, gdy N. przestanie czytać, uczniowie podnosili do góry obrazek z odpowiednią emotikoną, która ich zdaniem pokazuje, co teraz przeżywają bohaterowie opowiadania. Jest to również okazja to zweryfikowania, czy wszyscy tak samo oceniają tę sytuację.

Laki – szczęściarz

To była sobota. W naszej rodzinie zapowiadał się zwyczajny, miły dzień. Bez pośpiechu zjedliśmy śniadanie i każdy zajął się swoimi sprawami: tata pojechał na



Rodzina – cz. 2

zakupy, mama zmywała naczynia, a ja ze swoją młodszą siostrą, Olą, poszliśmy z psem, Lakim, na spacer.

W parku Laki jak zwykle musiał obwąchać każdy krzaczek. Gdybym czasem nie pociągnął mocniej za smycz, pewnie wrócilibyśmy do domu dopiero na kolację. A swoją drogą, to ciekawe, co te psy takiego wspaniałego czują, węsząc w trawie...

Już mieliśmy skręcać w okolice naszego osiedla, gdy Laki zatrzymał się, podniósł nos w górę i nagle całą psią siłą szarpnął smycz i wyrwał ją z mojej ręki. Pobiegł w stronę sklepu i zniknął za zakrętem. Pędem ruszyliśmy za nim, krzyčeliśmy na całe gardło, ale wszystko na nic. Kilka razy obeszliliśmy osiedle, pytaliśmy o Lakiego każdego, kogo spotkaliśmy – i nic. Po prostu zapadł się pod ziemię. Zrezygnowani usiedliśmy na ławce. Ola płakała, a ja zupełnie nie wiedziałem, co dalej robić.

(przerwa na wskazanie przez dzieci emotikony)

Wróciliśmy do domu. Rodzice od razu zauważyli, że coś się stało. Opowiedzieliśmy wszystko i w domu zapanowała przez chwilę taka przerażająca cisza. Najgorzej było, gdy tata powiedział, że jeśli szybko nie zaczniemy działać – Laki może nigdy się nie znaleźć. Po mojej głowie krążyły różne sceny: jak nasz pies wpadł pod samochód, albo pogryzł się z innymi psami i leży gdzieś poraniony, albo wybiegł za miasto i biega po lesie szukając powrotu. Te myśli były przerażające... Okropnie się bałem.

(przerwa na wskazanie przez dzieci emotikony)

Tata wziął telefon i zadzwonił do straży miejskiej. Chciał zgłosić zaginięcie naszego Lakiego i prosić o szybkie poszukiwania. Ale pan w słuchawce powiedział, że na razie trzeba czekać, może Laki sam wróci. Kazał nam też napisać ogłoszenie i szukać, nawet daleko, bo psy mogą się oddalić na odległość aż 30 km. Okazało się więc, że niewiele możemy zrobić. Usiadłem przerażony, zrezygnowany i wściekły.

(przerwa na wskazanie przez dzieci emotikony)

Nagle ktoś zapukał do drzwi. Był to Bartek z naszego bloku. Nie znałem go dobrze, bo na placu zabaw zawsze stał z boku i bawił się sam. No i czego on chciał od nas w takiej chwili!

– Znalazłem waszego psa – powiedział Bartek. – Taki rudy jamnik, prawda?

Stałem jak wryty. Nie mogłem wydobyć z siebie ani słowa. Bartek znalazł Lakiego? Bartek, którego nawet nie lubiłem. Jak, gdzie go znalazł?

(przerwa na wskazanie przez dzieci emotikony)

– Wracalem z mamą z poczty i zauważyłem go, jak siedzi przy fontannie. Od razu poznałem po czerwonej obroży, bo widziałem was często na spacerach – mówił



Rodzina – cz. 2

dalej Bartek, a ja czułem, że zaczynam wierzyć, że to mi się nie śni! – Jest u mnie w mieszkaniu, mama go pilnuje. To co, idziecie?

Pobiegliśmy co sił w nogach, a po chwili Laki był już z nami! Głaskania i przytulania nie było końca, a Laki merdał ogonem tak, jak nigdy dotąd.

(przerwa na wskazanie przez dzieci emotikony)

Kiedy się już sobą nacieszyliśmy, po kolacji poszliśmy całą rodziną jeszcze raz do mieszkania Bartka. Mama upiekła ciasto, które z wdzięczności za znalezienie naszego psiaka zanieśliśmy w prezencie. Było bardzo miło. I okazało się, że Bartek to całkiem fajny kolega. Może nawet zostaniemy kumplami?

6. ROZMOWA NA TEMAT OPOWIADANIA „LAKI – SZCZĘŚCIARZ”

- Jakie trudne uczucia przeżywała rodzina Nowaków?
- Kto i w jaki sposób w Twojej rodzinie pomaga w kłopotach?
- W jakich sytuacjach Twoja rodzina odczuwa radość?
- Po czym poznajemy, że ktoś jest smutny, zły lub wściekły?
- Jak sobie można poradzić, kiedy czujemy smutek lub złość?

7. N. PREZENTUJE PRZYGOTOWANE WCZEŚNIEJ „PUDEŁKO NA ZŁOŚCI I SMUTKI”

Pudełko może być dyskretnie ozdobione, ale na pewno musi mieć wyraźny napis: „Pudełko na złości i smutki”. N. pyta uczniów, do czego może służyć takie pudełko, a dzieci podają jak najwięcej pomysłów na to, jak można je wykorzystać w domu lub w szkole.

Jednym ze sposobów może być rysowanie lub opisywanie swojego smutku i wrzucanie do pudełka. Co jakiś czas dorośli powinni zajrzeć do niego, aby być może jakaś kartka stała się okazją do rozmowy i pomocy dziecku.

Dzieci mogą uczyć się też zapominania i dystansowania do swoich emocji. Po jakimś czasie od wrzucenia kartki do pudełka mogą zauważyć, że trudne emocje słabną lub znikają.

8. KARTA PRACY 2: WYKONANIE ĆWICZEŃ Z KARTY PRACY

U. rysują smutny i wesoły rysunek.

9. OMÓWIENIE WYKONANYCH W KARTACH PRACY RYSUNKÓW

- Dzieci w kole przedstawiają i omawiają wykonane ilustracje smutku i radości. Warto, aby uzasadniły swój dobór kształtów, wzorów i kolorów.
- N. podsumowuje prace dzieci zauważając różnorodność dziecięcych skojarzeń i doświadczeń z emocjami.

10. WSPÓLNE ZAŚPIEWANIE PIOSENKI DWUJĘZYCZNEJ. UTRWALENIE SŁÓW I MELODII

11. PODSUMOWANIE ZAJĘĆ



Rodzina – cz. 3

My Family

CZAS

45 min

**Zapis w dzienniku:
My family – nazywanie członków rodziny**

**Integracja treści z nauczaniem w zakresie edukacji:
polonistycznej, społecznej**

Cele operacyjne:

Uczeń:

- rozpoznaje słownictwo związane z rodziną,
- słucha i wykonuje proste polecenia nauczyciela,
- rozwija swoje działania twórcze poprzez stworzenie drzewa genealogicznego.

Kryterium sukcesu:

- będziesz umiał wymienić 3 słowa związane z rodziną,
- wykonasz pracę plastyczną.

Kryteria innowacyjności:





Rodzina – cz. 3

POMOCE DYDAKTYCZNE:

- **do pobrania:**
 - scenariusz „Rodzina”, cz. 3 „My Family”,
 - karta pracy 1 „Rodzina” cz. 3 „My Family”,
 - piosenka „My Family”;
- **do przygotowania:**
 - magnesy,
 - flashcards przedstawiające członków rodziny z podręcznika lub przygotowane przez nauczyciela obrazki wycięte z czasopism;
- **dodatkowe pomoce:**
 - zdjęcia przyniesione przez dzieci lub zdjęcia wycięte z czasopism,
 - własne zdjęcie oraz zdjęcia członków rodziny nauczyciela (mamy, taty, babci, dziadka, brata, siostry). Rolę zdjęć mogą również pełnić wycięte z gazet postacie, karton (rozmiar A1 – 1szt.).

UWAGA: Na poprzedniej lekcji poproś dzieci o przyniesienie zdjęć, na których widać członków rodziny.

Przebieg zajęć:

1. ROZGRZEWKĄ JĘZYKOWA

N. wita się z dziećmi.

N. za pomocą magnesów wiesza na tablicy karty obrazkowe przedstawiające członków rodziny. Wspólnie z uczniami wielokrotnie powtarza nazwy poszczególnych członków rodziny w różny sposób (głośno, cicho, szeptem, wesoło). Następnie daje uczniom kilka minut, aby zapamiętali ich ułożenie. Prosi uczniów, by zamknęli oczy i usuwa jedną kartę. N. pyta: *What is missing?* Uczniowie mówią, której karty brakuje. Zabawa, jest kontynuowana do momentu, aż z tablicy znikną wszystkie karty obrazkowe.



Rodzina – cz. 3

2. ĆWICZENIA PRAKTYCZNE

N. rysuje na tablicy siedem kwadratów. Pokazuje uczniom swoje zdjęcie i umieszcza je w środkowym kwadracie przy pomocy magnesów. N. zadaje pytanie: *Who is this?* Po uzyskaniu odpowiedzi kto znajduje się na zdjęciu, zapisuje pod zdjęciem swoje imię. Po kolei N. prezentuje poszczególnych członków swojej rodziny, za każdym razem umieszcza zdjęcie na tablicy i zadaje pytanie: *Who is this?* oraz umieszcza właściwy podpis (*father, mother, brother, sister, grandfather, grandmother*).

N. prosi uczniów, aby przygotowali zdjęcia swoich rodzin. Uczniom, którzy nie mają zdjęć N. rozdaje wycięte z czasopism postacie. Zaprasza chętne dzieci na środek, prezentuje zdjęcie klasie i zadaje uczniowi pytanie: *Who is this?* Po otrzymaniu odpowiedzi (np. *It's my father, It's my mother, itd.*), zachęca pozostałych uczniów do pracy w parach i prezentowania swoich rodzin.

N. włącza polsko-angielską piosenkę dotyczącą rodziny i zachęca uczniów do wspólnego śpiewania. Prosi, aby za każdym razem kiedy uczniowie usłyszą słowo *dad* lub *mum* podnieśli do góry zdjęcia swoich rodzin.

*Tata, mama, siostra, brat
Oto mój rodzinny świat.*

*May dad , my mum, my family
May dad , my mum, my sister and me
I love them all and they love me
May dad , my mum, my family*

*Uśmiech, ciepło oraz ład
Oto mój rodzinny świat
May dad , my mum, my family
May dad , my mum, my sister and me
I love them all and they love my
May dad , my mum, my family*

*Wśród mojego domu ścian
Nigdy nikt nie będzie sam
May dad , my mum, my family
May dad , my mum, my sister and me
I love them all and they love my
May dad , my mum, my family*

3. KARTA PRACY 1: ZAKOŃCZENIE ZAJĘĆ

N. wieszka na tablicy karton (rozmiar A1), tytułuje go MY FAMILY, następnie, za pomocą kolorowych mazaków, rysuje drzewo, umieszcza na nim zdjęcia swojej rodziny



Rodzina – cz. 3

i podpisuje poszczególnych jej członków. N. tłumaczy dzieciom, że za chwilę wykonają drzewo genealogiczne swojej rodziny.

N. rozdaje uczniom karty pracy i zachęca ich do stworzenia własnego drzewa genealogicznego. N. proponuje, aby własnoręcznie dorysowały na karcie pracy portrety poszczególnych członków rodziny. N. monitoruje pracę dzieci i wspiera w wypadku trudności, zachęca również dzieci, które znają litery, aby wpisały pod portretami właściwy wyraz: *mother*, *father*, itd.

Chętni uczniowie wychodzą na środek, pokazują swoją pracę i nazywają poszczególnych członków rodziny (*It's my mother./It's my grandfather.*)

N. wraz z dziećmi wiesza prace plastyczne w widocznym miejscu w klasie.

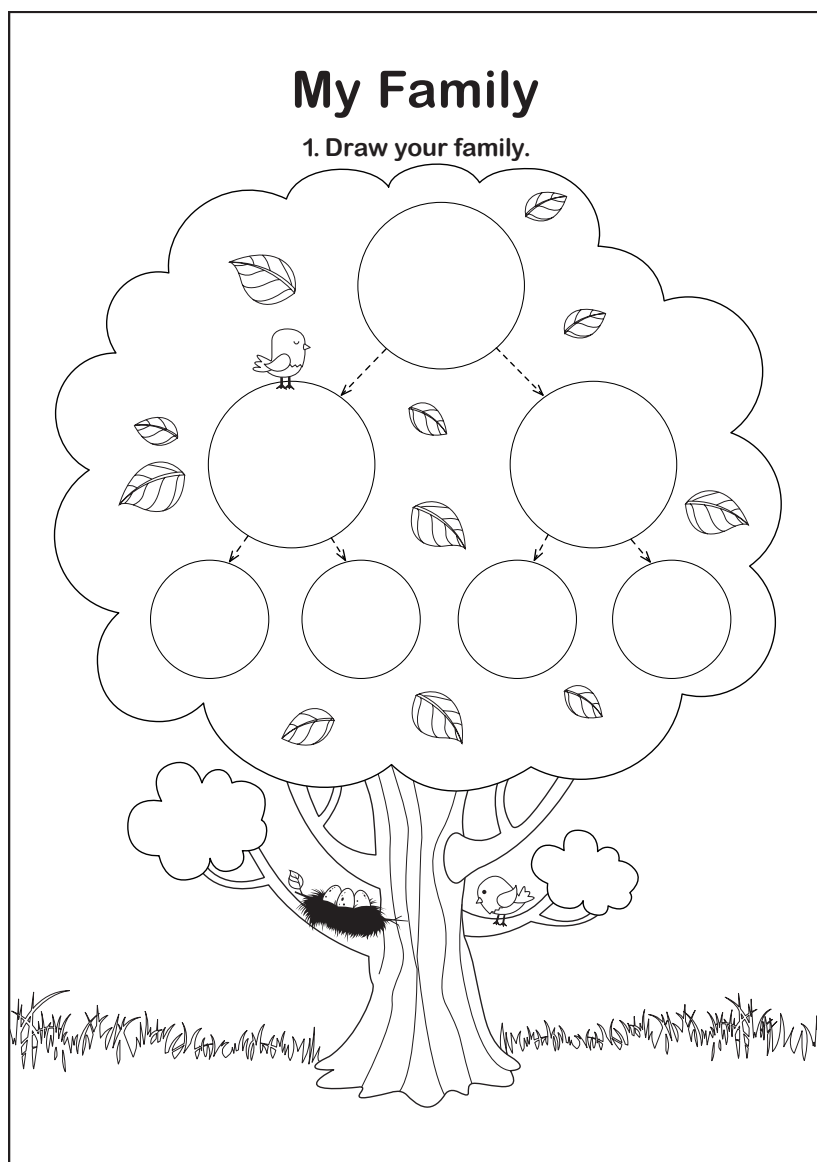



Rodzina – cz. 4

My Family

CZAS

45 min

**Zapis w dzienniku:
My family – nazywanie uczuć**

**Integracja treści z nauczaniem w zakresie edukacji:
plastycznej, matematycznej, społecznej**

Cele operacyjne:

Uczeń:

- rozpoznaje słownictwo związane z rodziną,
- rozpoznaje oraz nazywa uczucia i emocje,
- rozwija swoje działania twórcze poprzez stworzenie pracy plastycznej.

Kryterium sukcesu:

- będziesz umiał rozpoznać i nazwać 3 nastroje,
- wykonasz pracę plastyczną.

Kryteria innowacyjności:





Rodzina – cz. 4

POMOCE DYDAKTYCZNE:

- **do pobrania:**
 - scenariusz „Rodzina” cz. 4, „My Family”,
 - piosenka „My Family”,
 - flashcards emotikony „Uczucia – Feelings”;
- **do przygotowania:**
 - karton A4(1szt. dla dwóch uczniów);
- **dodatkowe pomoce:**
 - kolorowe gazety z postaciami dorosłych i dzieci,
 - klej,
 - nożyczki.

Przebieg zajęć:

1. ROZGRZEWKA JĘZYKOWA

N. wita się z dziećmi.

N. dzieli tablicę na cztery części. Każdą z powstałych kolumn tytułuje:

- SISTER,
- SISTER AND BROTHER,
- BROTHER,
- NO SISTER/NO BROTHER.

Prosi dzieci, aby wstały i zadaje im pytanie: *Have you got a sister?* N. zaprasza wszystkie dzieci, które odpowiedziały Yes pod tablicę i prosi, aby ustawiły się w rzędzie przed właściwym napisem. N. ponawia pytanie: *Have you got a brother?* i zaprasza



Rodzina – cz. 4

kolejną grupę dzieci. Pyta również, które z dzieci ma brata i siostrę. Dzieci, które odpowiedziały *No* na wszystkie pytania ustawiają się pod odpowiednim znakiem. N. wspólnie z dziećmi liczy, ilu uczniów zgłosiło się do poszczególnych grup. Po zapisaniu wyników na tablicy podsumowuje, np. *14 students have got a sister* itd.

2. ĆWICZENIA PRAKTYCZNE

N. pyta dzieci, jak się dzisiaj czują: *How are you today?* Następnie prezentuje na tablicy flashcards odzwierciedlające nastrój. Podpisuje każdy z rysunków: *happy, sad, angry, afraid, tired*. N. wskazuje na poszczególne rysunki i mówi: *I am happy today, I am sad today, I am angry today*, itd. i jednocześnie wizualizuje poszczególne uczucia. N. ponownie wskazuje na obrazki i zachęca uczniów, aby powtarzali jego słowa i gesty.

N. zaprasza dzieci do zabawy w kółku. Uczniowie przekazują sobie flashcards ilustrujące poszczególne uczucia. W momencie kiedy N. powie: *Stop* uczeń trzymający kartę ma za zadanie pokazać to uczucie i powtórzyć słowo w języku angielskim.

N. prosi uczniów, aby wybrali jedno z uczuć i zaprezentowali je wybranej koleżance lub koledze za pomocą gestów i mimiki, zadając wcześniej pytanie: *How are you today?* N. prosi dzieci, aby wstały z ławek. Zadaniem drugiego ucznia jest odgadnięcie nastroju kolegi/koleżanki i właściwe nazwanie go: *happy, sad*, itd. Następnie dzieci zamieniają się rolami.

Praca w parach. N. prosi uczniów o stworzenie „szczęśliwej” rodziny. Dzieci wycinają z kolorowych gazet postacie dorosłych i dzieci i nakleją na karton A4. N. zachęca uczniów do samodzielnego projektowania strojów i tworzenia jednej postaci z kilku zdjęć. Swoją pracę tytułują: *My happy family*.

3. ZAKOŃCZENIE ZAJĘĆ

N. zaprasza na środek klasy chętnego ucznia i wspólnie prezentują pracę plastyczną. N. zachęca uczniów do wypowiedzania się (np.: *This is my happy family, This is my happy dad*, itd.)

Uczniowie pracują w parach, pokazują i nazywają poszczególnych członków „szczęśliwej” rodziny. Na zmianę wypowiadają zdania. N. monitoruje pracę dzieci i wspiera w wypadku trudności.

N. wraz z dziećmi wiesza prace plastyczne w widocznym miejscu w klasie.



Rodzina – cz. 4

4. PIOSENKA O RODZINIE MY FAMILY

U. śpiewają wraz z nagraniem piosenkę o rodzinie.

*Tata, mama, siostra, brat
Oto mój rodzinny świat.*

*May dad , my mum, my family
May dad , my mum, my sister and me
I love them all and they love me
May dad , my mum, my family*

*Wśród mojego domu ścian
Nigdy nikt nie będzie sam
May dad , my mum, my family
May dad , my mum, my sister and me
I love them all and they love my
May dad , my mum, my family*

*Uśmiech, ciepło oraz ład
Oto mój rodzinny świat
May dad , my mum, my family
May dad , my mum, my sister and me
I love them all and they love my
May dad , my mum, my family*

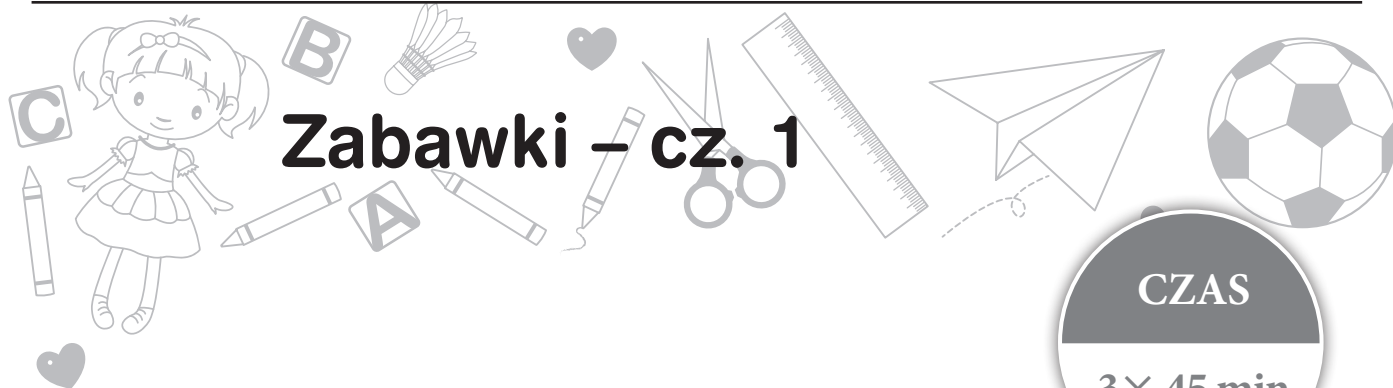

Zabawki – cz. 1

CZAS

3 × 45 min

Zapis w dzienniku:

Edukacja polonistyczna:	Wypowiedzi opisujące wygląd ulubionych zabawek. Odgrywanie scenek na zadany temat z wykorzystaniem zabawek. Zabawy słowem – analiza głoskowa i sylabowa wyrazów.
Edukacja matematyczna:	Ćwiczenia orientacji, wskazywanie strony prawej i lewej zabawki. Dodawanie i odejmowanie w zakresie 5.
Edukacja społeczna:	W jaki sposób należy dbać o swoje zabawki.

Cele operacyjne:

Uczeń:

- uważnie słucha wypowiedzi innych,
- udziela odpowiedzi na zadane pytania na temat ulubionych zabawek,
- wie, że należy dbać o zabawki,
- odgrywa podane role w scenkach dramatycznych,
- zna różnice między samogłoską, spółgłoską i sylabą, układa z liter sylaby i je czyta,
- wskazuje prawą i lewą stronę zabawki,
- sprawnie liczy w zakresie 5.

Kryterium sukcesu:

- wymienisz pięć nazw zabawek przyniesionych przez kolegów i koleżanki,
- wymienisz trzy cechy wyglądu swojej zabawki,
- podasz sposoby dbania o swoje zabawki,
- dokonasz analizy głoskowej i sylabowej swojej zabawki,
- będziesz wiedział, która to jest ręka prawa i lewa.

Kryteria innowacyjności:



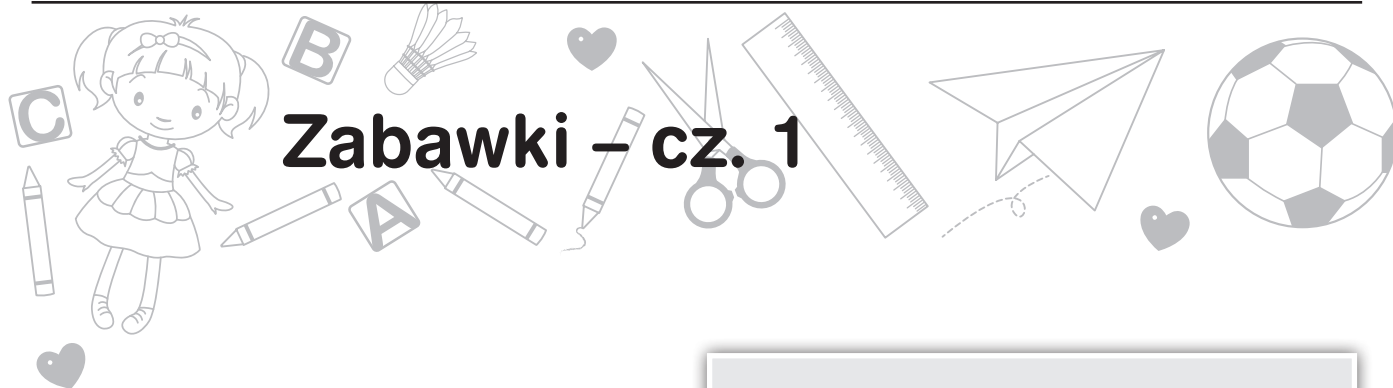

Zabawki – cz. 1

Przebieg zajęć:

1. POWTÓRZENIE MATERIAŁU Z POPRZEDNIEJ LEKCJI

N wraz z uczniami siada w kręgu na dywanie. Wspólne powtórzenie materiału z poprzedniej lekcji.

2. WPROWADZENIE DO TEMATU LEKCJI – ROZWIĄZYWANIE ZAGADEK

Dzieci siedzą w kręgu na dywanie. Na tablicy przyczepiony jest napis (wykonany przez N) MOJE ZABAWKI. N. odczytuje teksty zagadek, U. zgadują.

Zagadki:

Pluszowy zwierzak, może mieć kłapnięte uszko, lubi spać z tobą (miś).

Zabawka dziewczynek, ma dwie rączki i dwie nóżki, można ją stroić w kolorowe ubranka (lalka).

Zbudujesz z nich wieżę lub domek. Mogą być drewniane, kolorowe (klocki).

Lubią się nim bawić chłopcy, ma cztery koła (samochód).

Okrągła, duża lub mała i lubi gdy się nią odbija (piłka).

3. PRZYGOTOWANIE WYSTAWY ZABAWEK PRZYNIESIONYCH PRZEZ DZIECI Z DOMU. „Zamień się w swoją zabawkę” – Scenka dramatowa – wchodzenie w rolę

U. z pomocą N. przygotowują wystawę swoich zabawek. U. oglądają wystawę. N. wchodzi w rolę dziennikarza i przeprowadza wywiad z chętnymi uczniami, którzy wchodzi w rolę swojej ulubionej i przyniesionej zabawki, nie wymieniając jej nazwy, a zadaniem pozostałych dzieci jest odgadnięcie i wskazanie, jaką jest zabawką. Pytania zadawane przez N:

POMOCE DYDAKTYCZNE:

– do pobrania:

- scenariusz „Zabawki”, cz. 1,
- ilustracja zniszczonej zabawki – flashcard „Zabawki”,
- karta pracy 1 „Zabawki” cz. 1,
- karta pracy 2 „Zabawki” cz. 1,
- film „Startująca rakieta”;

– do przygotowania:

- napis MOJE ZABAWKI;

– dodatkowe pomoce:

- zabawki przyniesione przez dzieci,
- balony,
- słomki,
- śliski sznurek,
- spinacze do papieru,
- taśma dwustronna do przytwierdzenia ozdób lub papier samoprzylepny,
- taśma klejąca,
- mazaki.

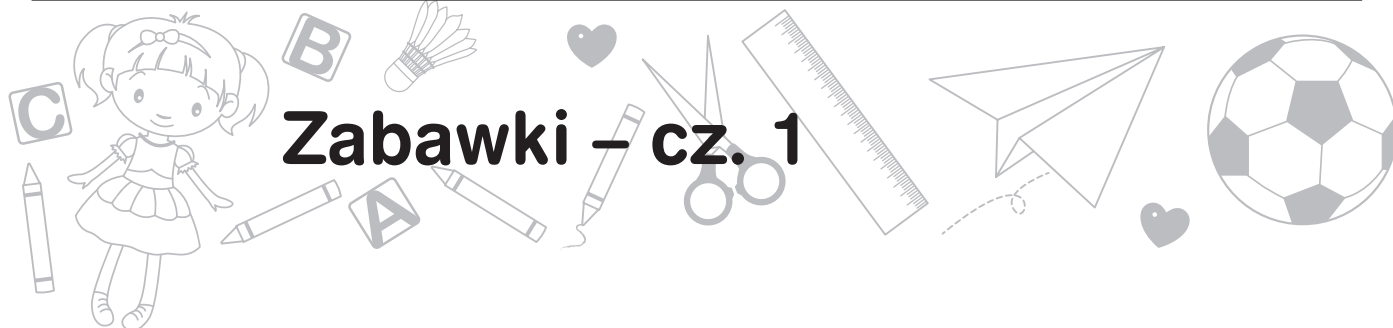

Zabawki – cz. 1

- Powiedz, jak masz na imię?
- Skąd jesteś?
- Gdzie najbardziej lubisz przebywać?
- Opisz swój wygląd.

4. ANALIZA GŁOSKOWA I SYLABOWA ZABAWEK

U. dokonuje analizy sylabowej i głoskowej zabawki swojej lub innej.

5. ROZMOWA NA TEMAT DBANIA O SWOJE ZABAWKI – META PLAN

N. przywiesza na tablicy ilustrację zniszczonej zabawki (flashcard) i zadaje pytanie:
Jak dzieci opiekowały się zabawką?

N. wspólnie rozwiązuje problem dbania o zabawki metodą metaplanu:

- *Jak jest? – zabawki są zniszczone, ponieważ ktoś o nie nie dbał.*
- *Jak być powinno?*
- *Dlaczego nie jest jak być powinno?*
- *Co zrobić, aby było tak jak być powinno?*

N. wspólnie z U. ustala zasady dbania o swoje zabawki.

Do przeprowadzenia metaplanu N. może wprowadzić piktogramy lub sporządzić tabelę.

6. PRZERWA ŚRÓDLEKCYJNA – DRAMA

W pozycji stojącej naśladowanie ruchem lub dźwiękiem wymienionych zabawek: lokomotywa, latawiec na wietrze, piłeczka, pajac z drewna, samolot, rakieta. N. wymienia obiekt, U. obrazują ruchem.

7. KARTY PRACY 1, 2: PRACA PRZY STOLIKACH

Ćwiczenia utrwalające poznane samogłoski, układanie sylab

Przyklej obrazki we właściwym miejscu (karta pracy nr 1).

Zabawki

1. Przyklej obrazki we właściwych miejscach.

	a	o	e
a			
o			
e			

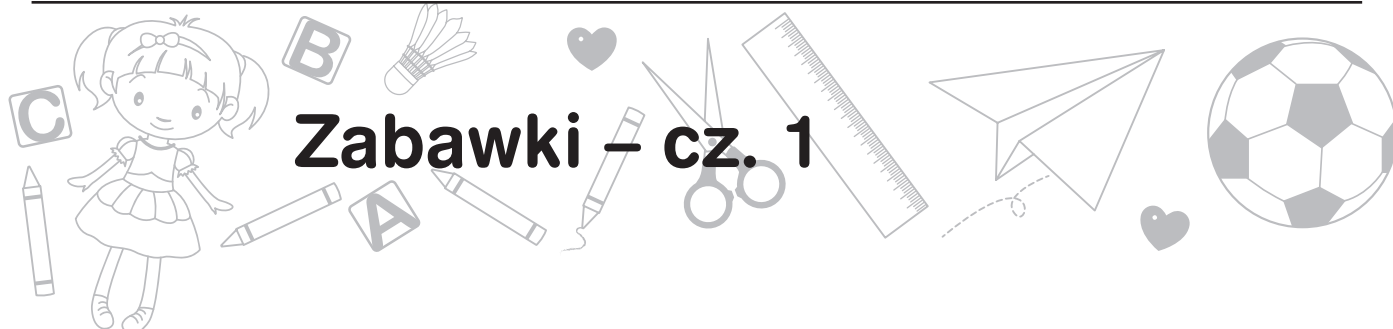

Zabawki – cz. 1



Ćwiczenia orientacji: (karta pracy nr 2)

Zadania do karty pracy nr 2:

- Ile misiów widzisz na rysunku?
- Dorysuj trzeciemu misiowi w prawej ręce 2 balony.
- Dorysuj drugiemu misiowi w lewej ręce piłkę
- Pomaluj piątego misia na żółto
- Dorysuj czwartemu misiowi kapelusz.
- Dorysuj pierwszemu misiowi okulary.



Zabawki

2. Ile misiów widzisz na rysunku?

- Dorysuj trzeciemu misiowi w prawej ręce balony.
- Dorysuj drugiemu misiowi w lewej ręce piłkę.
- Pomaluj piątego misia na żółto.
- Dorysuj czwartemu misiowi kapelusz.
- Dorysuj pierwszemu misiowi okulary.



8.

KONSTRUJEMY RAKIETĘ

N. proponuje dzieciom wspólne obejrzenie filmu „Startująca rakieta”. Następnie dzieci próbują samodzielnie, przy pomocy nauczyciela wykonać eksperyment zobrazowany w filmie.

9.

PODSUMOWANIE LEKCJI: kalambury: zgadnij jaką jestem zabawką?

N. chętnemu dziecku mówi na ucho nazwę zabawki, a uczeń za pomocą gestów lub dźwięku naśladuje zabawkę, pozostali uczniowie odgadują.

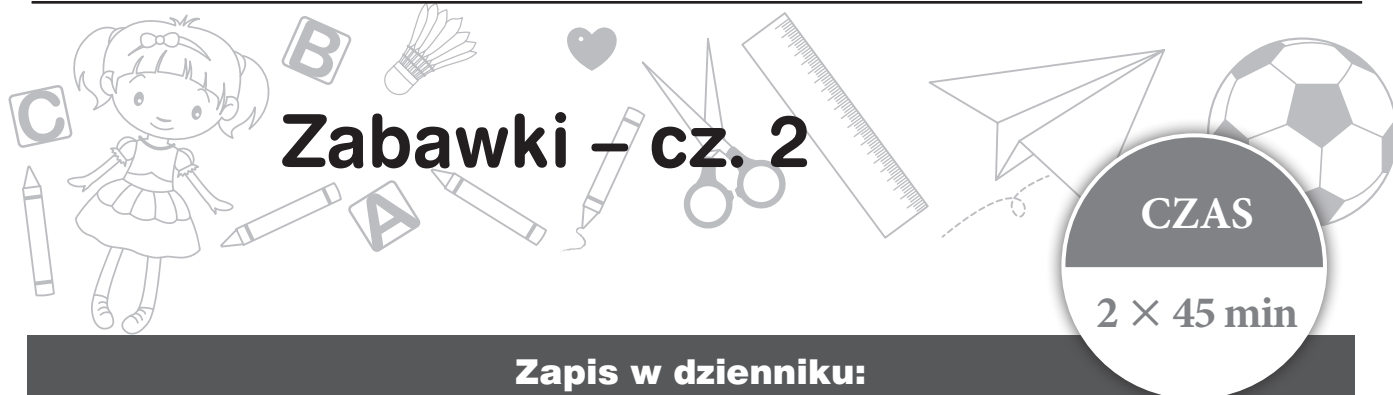

**Zapis w dzienniku:
Wykonanie zabawki z materiałów odpadkowych
według własnego pomysłu**

Edukacja plastyczna:	Samodzielne tworzenie kompozycji kolorystycznej, dobór materiału
Edukacja techniczna:	Wykonanie ludełka – zabawki z przygotowanych materiałów

Cele operacyjne:

Uczeń:

- uważnie słucha wypowiedzi innych,
- rozwija umiejętności pracy w grupie,
- działa w atmosferze tajemniczości,
- działa z wyobraźnią,
- ćwiczy zdolności manualne – mała motoryka,
- samodzielnie aranżuje pracę plastyczną,
- buduje zabawkę z dostępnych materiałów,
- dba o porządek w miejscu pracy,
- wypowiada się na temat wykonanej pracy.

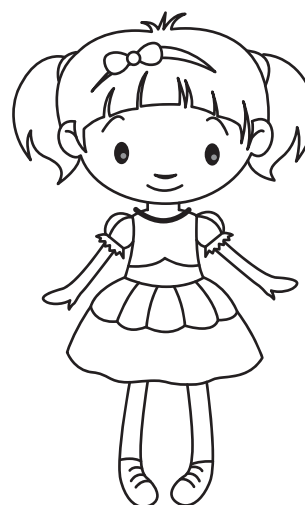

Kryterium sukcesu:

- samodzielnie dobierzesz materiały i zbudujesz zabawkę,
- w trzech zdaniach wypowiesz się na temat wykonanej zabawki.

Kryteria innowacyjności:



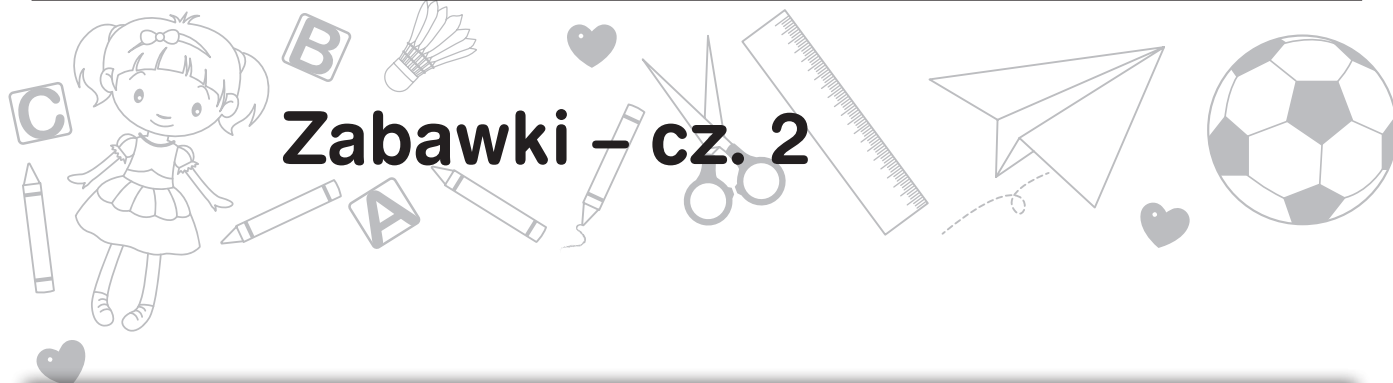

Zabawki – cz. 2

POMOCE DYDAKTYCZNE:

- **do pobrania:**
 - scenariusz „Zabawki” cz. 2,
 - film „Ufoludek”;
- **do przygotowania:**
 - PUDEŁKO – zawierające plastikowe butelki, puszki, nakrętki, tekturki, gazety, folię aluminiową itp.,
 - ilustracja ludka z kosmosu;
- **dodatkowe pomoce:**
 - taśma klejąca,
 - plastelina,
 - taśma malarska,
 - gazety,
 - farby,
 - korki lub nakrętki do konkursu (tyle sztuk, ile jest dzieci w klasie).

Przebieg zajęć:

1. WPROWADZENIE DO TEMATU LEKCJI – TAJEMNICZE PUDEŁKO

N. wraz z U. siada w kręgu na dywanie. Po środku stoi pudełko (z butelką plastikową, kubkiem plastikowym, puszką, korkami plastikowymi, gazetami, folią aluminiową), a na nim leży ilustracja ludka z kosmosu. N. informuje U., że to jest kosmita, nasz przyjaciel. Następnie zadaje pytanie: *Jak myślicie, co może być w pudełku?* – dzieci długo zgadują. N. pozwala na wyczerpanie wszystkich pomysłów. Daje wszystkim szansę na wypowiedzenie się.

Następnie wybrane dziecko wkłada rękę do pudełka i za pomocą dotyku stara się odgadnąć – co to jest? Wyjmuje przedmiot i pokazuje wszystkim. Zabawa kończy się na ostatnim przedmiocie.

N. zadaje pytania:

- *Co to są za przedmioty?*

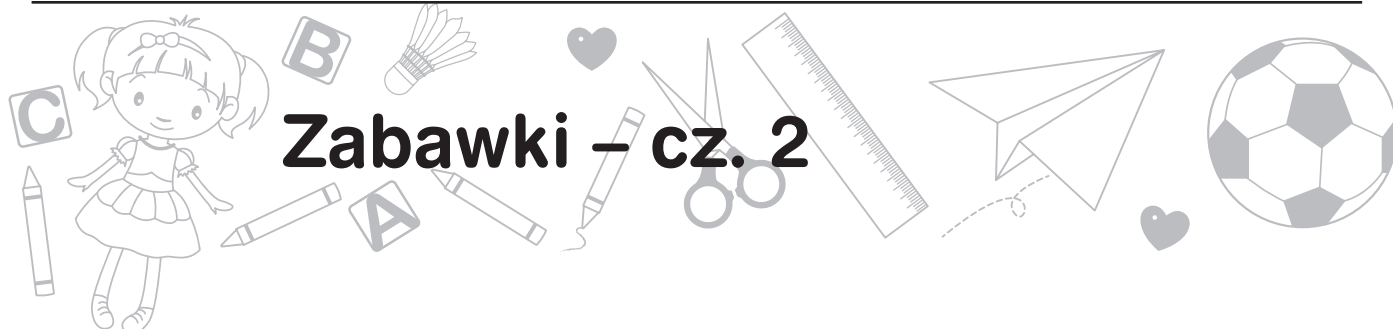

Zabawki – cz. 2

- Do czego służyły?
- Co z nimi można teraz zrobić?

2. PRACA PLASTYCZNA – WYKONANIE W ZESPOLE ZABAWKI NA PODSTAWIE FILMU

U. siadają w 4 grupach przy stolikach i wraz z N. przygotowują stanowiska do pracy. N. rozdaje uczniom pomoce oraz przy pomocy filmu objaśnia jak wykonać zabawkę:

- *Ludek z kosmosu może być tak dziwny, jak odpowiada wasza wyobraźnia. Z gazet oklejonych taśmą możecie wyczarować dowolny kształt. Wy decydujecie, jakiego będzie koloru i z jakiej planety przybył.*
 - *Możecie użyć różnych przedmiotów do jego udekorowania.*
 - *Możecie łączyć je za pomocą kleju, plasteliny, taśmy klejącej i taśmy papierowej.*
- Do dzieła!*

Dzieci wykonują według własnej inwencji twórczej swoje prace. N. nadzoruje pracę dzieci i w razie potrzeby pomaga U.

Po zakończeniu pracy N. wraz z U. sprząta stanowiska pracy, a wykonane prace U. układają na dywanie w wyznaczonym miejscu.

3. ZORGANIZOWANIE KONKURSU na najbardziej pomysłowe wykorzystanie zużytych przedmiotów. N. siada wraz z U. na dywanie przed pracami.

Dzieci wypowiadają się na temat swoich prac oraz prac kolegów i koleżanek. Nauczyciel omawia prace. U. otrzymują po jednym plastikowym korku. Mają za zadanie przyznać jeden punkt (plastikowy korek) pracy, która im się najbardziej podoba (nie przyznajemy punktu swojej pracy). Każdy korek to 1 punkt.

Wygrywa praca, która otrzymała najwięcej punktów.

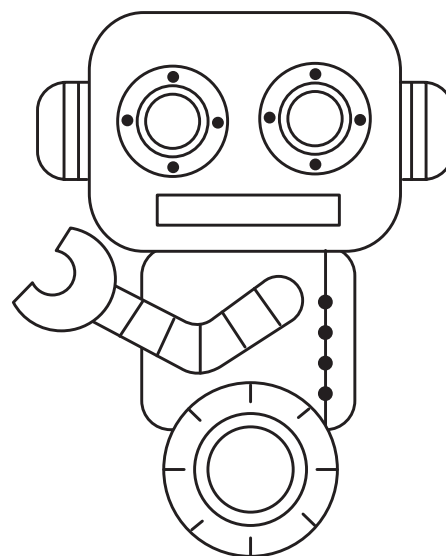



**Zapis w dzienniku:
Wprowadzenie i utrwalenie słownictwa dotyczącego zabawek**

**Integracja treści z nauczaniem w zakresie edukacji:
językowej, matematycznej, muzycznej, społecznej**

Cele operacyjne:

Uczeń:

- potrafi rozpoznać angielskie nazwy zabawek,
- używa poznane słownictwo w zabawach językowych,
- potrafi ułożyć rysunki we właściwej kolejności, zgodnie z tekstem piosenki,
- śpiewa piosenkę „Toys”.

Kryterium sukcesu:

- będziesz potrafił wymienić co najmniej 3 nazwy zabawek,
- samodzielnie wykonasz zadania związane ze słuchaniem,
- będziesz umiał zaśpiewać nową piosenkę.

Kryteria innowacyjności:



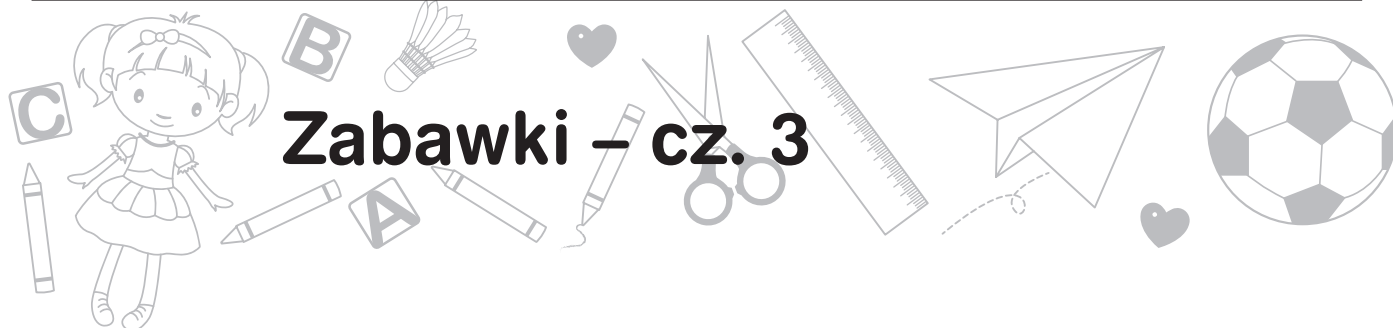

Zabawki – cz. 3

POMOCE DYDAKTYCZNE:

- **do pobrania:**
 - scenariusz „Zabawki”, cz. 3, „Toys”,
 - karta pracy 1 „Toys” cz. 3,
 - karta pracy 2 „Toys” cz. 3,
 - Piosenka „Toys”;
- **do przygotowania:**
 - fotokopie z końca scenariusza,
 - pacynka,
 - nagranie z dowolną melodią do zabawy ruchowej;
- **dodatkowe pomoce:**
 - zabawki przyniesione przez dzieci,
 - odtwarzacz CD.

Przebieg zajęć:

1. POWITANIE I ROZGRZEWKĄ JĘZYKOWA – PRZELICZANIE DZIECI W KLASIE

N. wita dzieci: *Good morning children*. U. odpowiadają: *Good morning teacher*.

N. wspólnie z dziećmi liczy chłopców i dziewczynki: *How many girls (boys) are there in the classroom?*

2. POWTÓRZENIE MATERIAŁU Z POPRZEDNICH ZAJĘĆ (może się to odbyć w formie pytań i odpowiedzi pacynka – uczeń).

N. chodzi po klasie z pacynką i zadaje wybranym dzieciom pytania, np.: *What's your name? How old are you? What's this? What colour is it? What's your favourite colour?*, itp.

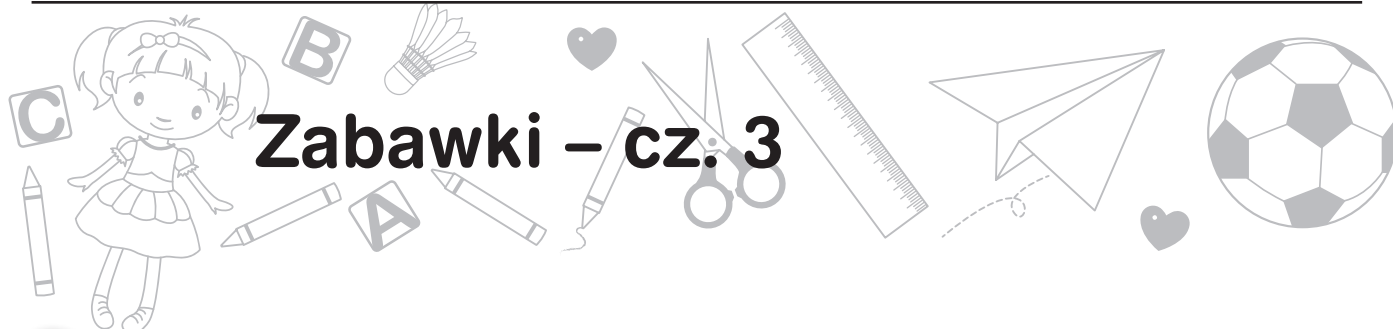

Zabawki – cz. 3

3. PREZENTACJA PRZYNIESIONYCH PRZEZ DZIECI ZABAWEK

Wszyscy siadają w kółku na dywanie. Na początku N. podaje nazwy zabawek, pokazując przykładowe zabawki dzieci lub duże piktogramy (*doll, ball, teddy, car, train, plane, robot, boat*) z fotokopii z końca scenariusza.

U. powtarzają nazwy za nauczycielem, a następnie odpowiadają na pytanie: *What's this?* Następnie N. przedstawia przykładową zabawkę: *I've got a doll. It's big. It's blue and pink.* Potem chętne dzieci opowiadają o swojej zabawce.

4. PRZELICZANIE ZABAWEK

Nauczyciel zadaje pytanie: *How many dolls (cars, robots) are there?* i wspólnie z dziećmi liczy zabawki.

5. ZABAWA THE RACE (WYŚCIG)

N. prosi dzieci, by podawały sobie po kolei zabawkę i głośno wypowiadały jej nazwę (*a doll, a doll, a doll...*). Następnie N. ogłasza wyścig zabawek: *It's time for the race.* Uprzedza dzieci, że zabawki nie wolno rzucać i każdy musi wziąć zabawkę do ręki i powiedzieć jej nazwę. Z jednej strony N. podaje misia, z drugiej piłkę. U. przekazują sobie zabawkę podając jej nazwę. Wygrywa zabawka, która pierwsza wróci do nauczyciela.

TOYS

*I've got a teddy and a ball.
I've got a robot and a doll.
I've got a boat and a train.
I've got a car and a plane.*

Chorus:

*Toys, toys, toys
Toys, toys, toys
Toys for girls and for boys*

*I've got a teddy
I've got a ball
I've got a robot
I've got a doll*

*I've got a boat
I've got a train
I've got a car
And a plane!*

6. WYSTAWKA ZABAWEK

Dzieci odkładają zabawki na przygotowane specjalnie dla nich miejsce i wracają do ławek.

7. KARTA PRACY 1, 2: NAUKA PIOSENKI TOYS

N. rozdaje dzieciom kartę pracy nr 1. Wyjaśnia, że będą one potrzebne do nauki piosenki. U. wycinają obrazki, a następnie słuchają nagrania piosenki

Chorus:

*Toys, toys, toys
Toys, toys, toys
Toys for girls and for boys*

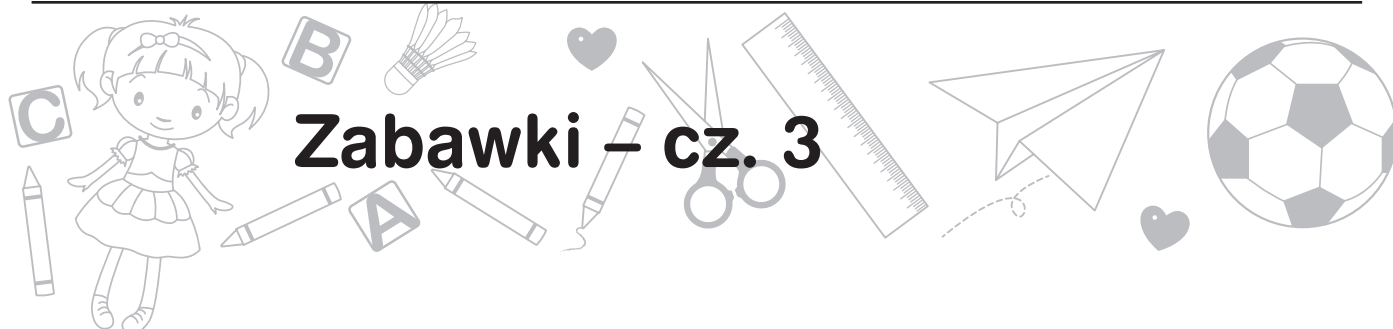

Zabawki – cz. 3

„Toys” i układają piktogramy w takiej kolejności, jak w piosence. Po sprawdzeniu przyklejają obrazki w odpowiednich miejscach na karcie pracy nr 2. Następnie śpiewają piosenkę i jednocześnie pokazują obrazki.

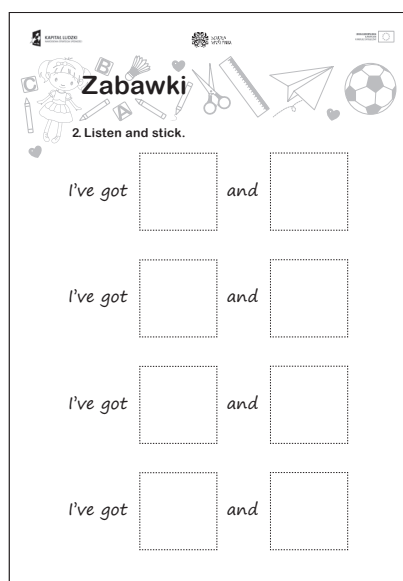
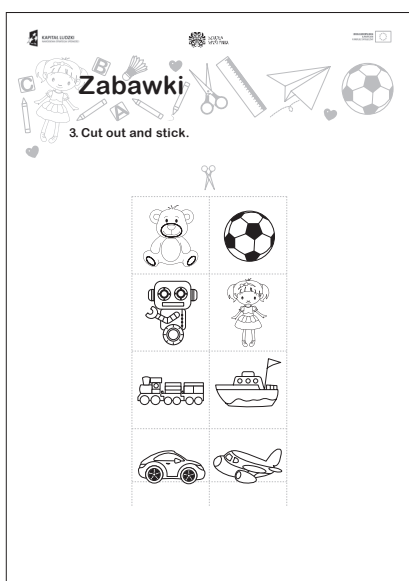

8. ZABAWA „ZGADNIJ, JAKĄ ZABAWKĄ JESTEM”

N. prosi chętne dziecko na środek klasy i pokazuje jeden z piktogramów tak, by inni nie widzieli. U. stara się przedstawić zabawkę za pomocą gestów i ruchu. Pozostali zgadują zadając pytania: *Are you a doll? Yes. No.*

9. PRZEDSTAWIANIE RUCHEM ZABAWEK

N. prosi dzieci, by chodziły po klasie w rytm muzyki. Gdy N. zatrzyma melodię, mówi do dzieci: *Be a robot. (Be a doll...)*. U. poruszają się naśladując zabawkę. Po kilku minutach wracają na miejsce.

10. PODSUMOWANIE I OCENA AKTYWNOŚCI DZIECI

Chętne dzieci wymieniają jak najwięcej poznanych nazw zabawek. N. chwali dzieci: *Well done! Excellent! Great! Good work! Fantastic!*

Na zakończenie wszyscy śpiewają nową piosenkę.



Projekt współfinansowany ze środków Unii Europejskiej w ramach Europejskiego Funduszu Społecznego

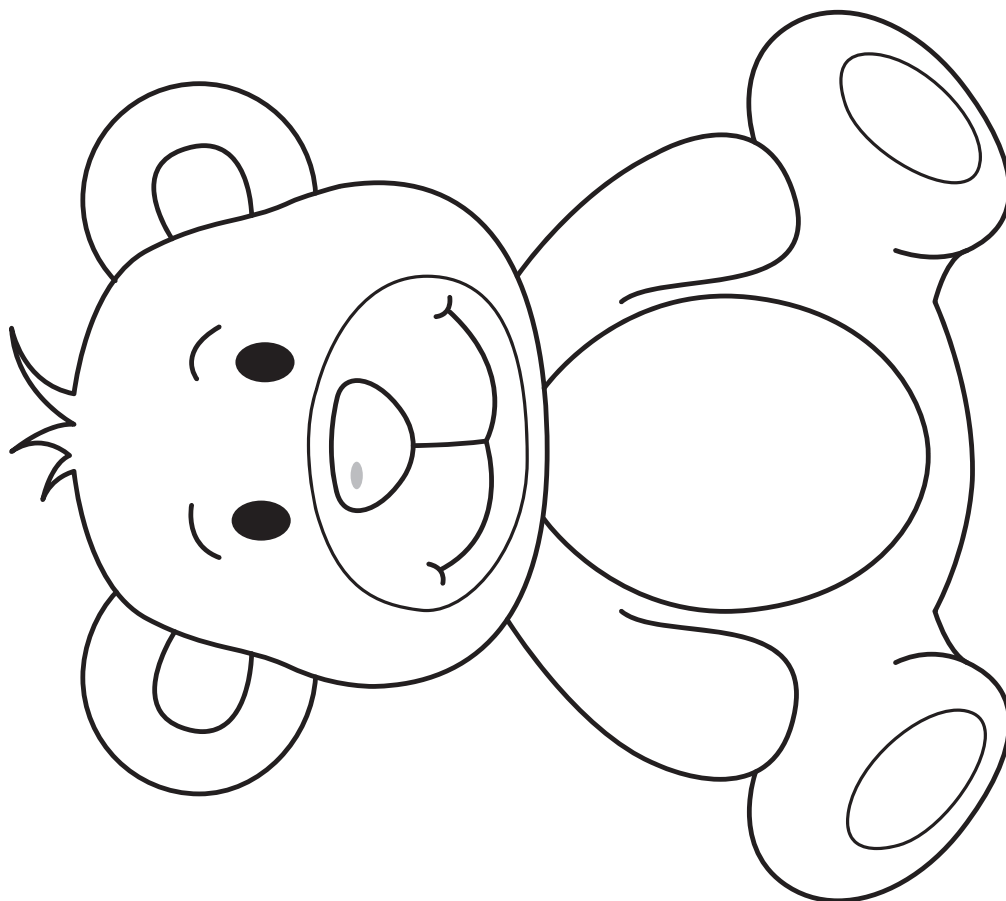



Projekt współfinansowany ze środków Unii Europejskiej w ramach Europejskiego Funduszu Społecznego

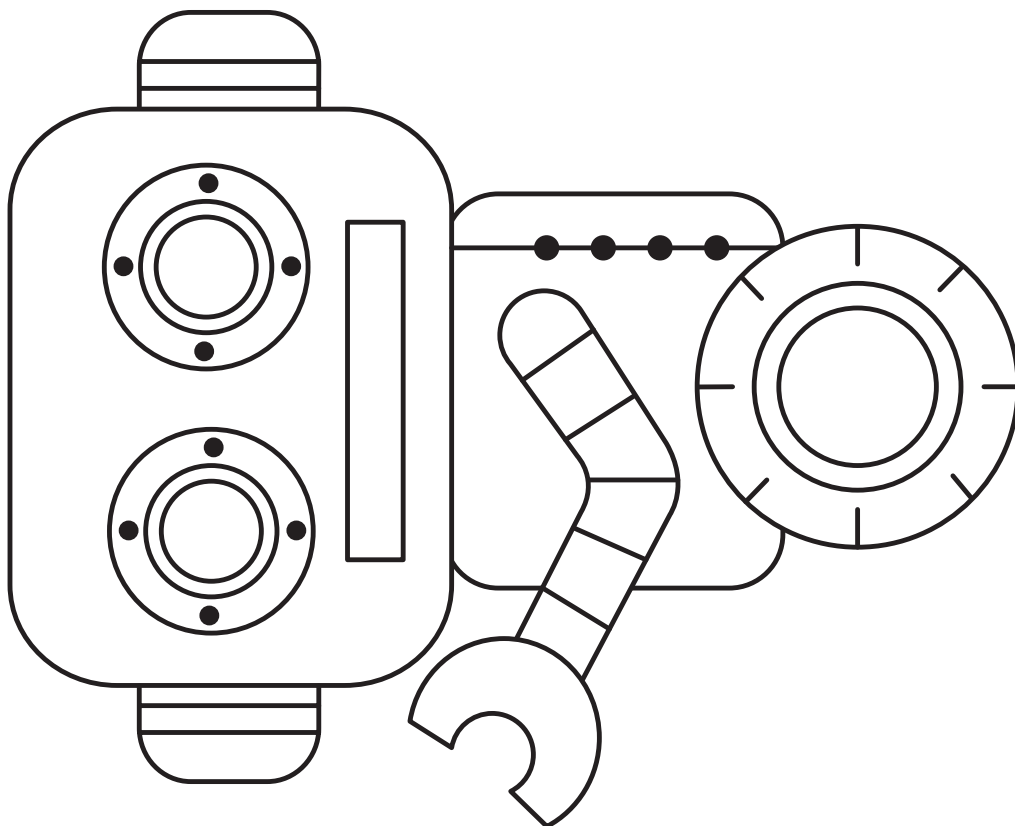
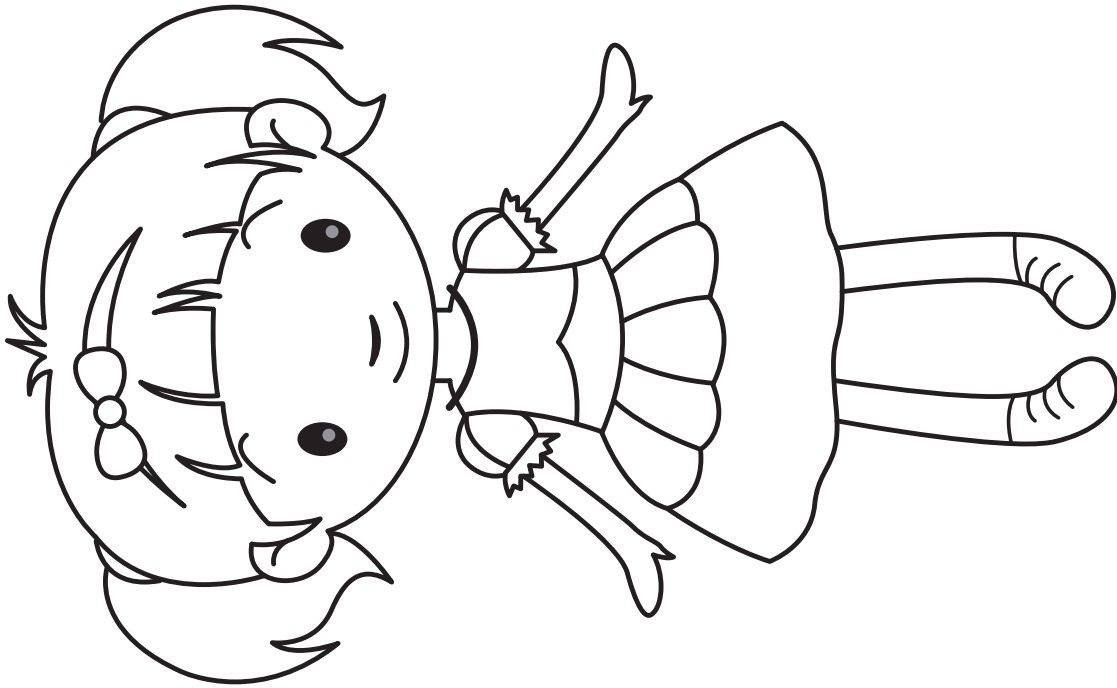



Projekt współfinansowany ze środków Unii Europejskiej w ramach Europejskiego Funduszu Społecznego

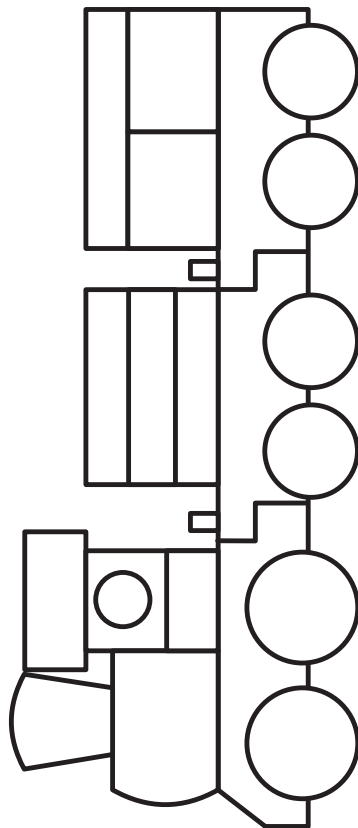
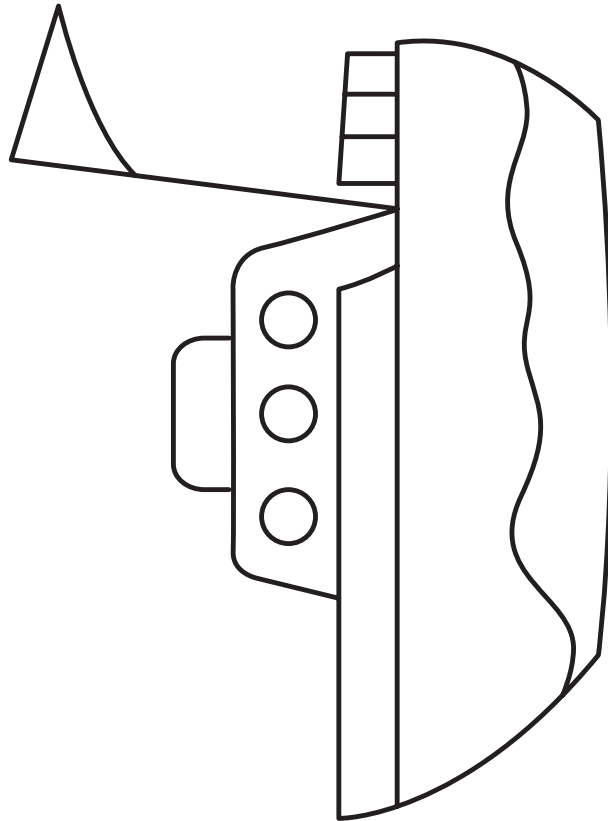



Projekt współfinansowany ze środków Unii Europejskiej w ramach Europejskiego Funduszu Społecznego

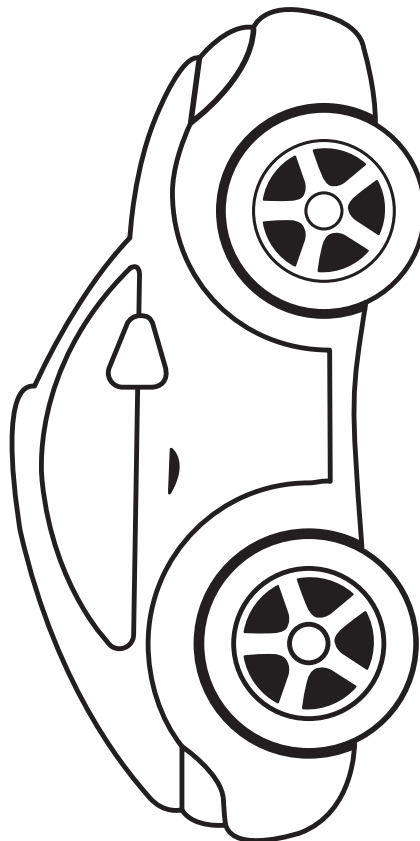
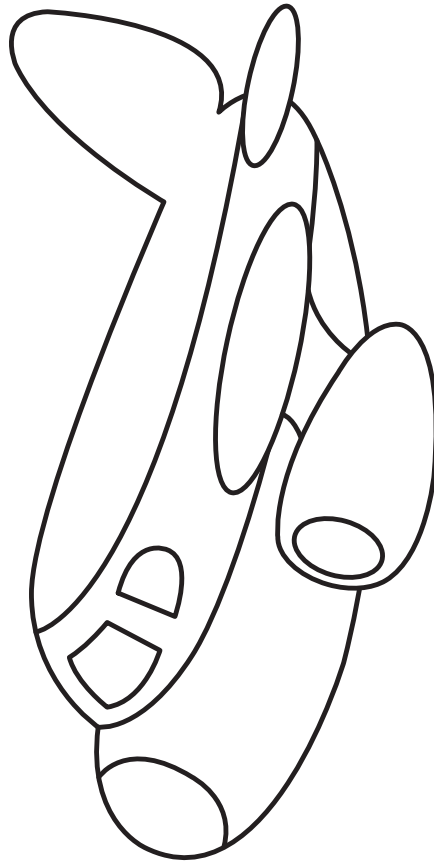

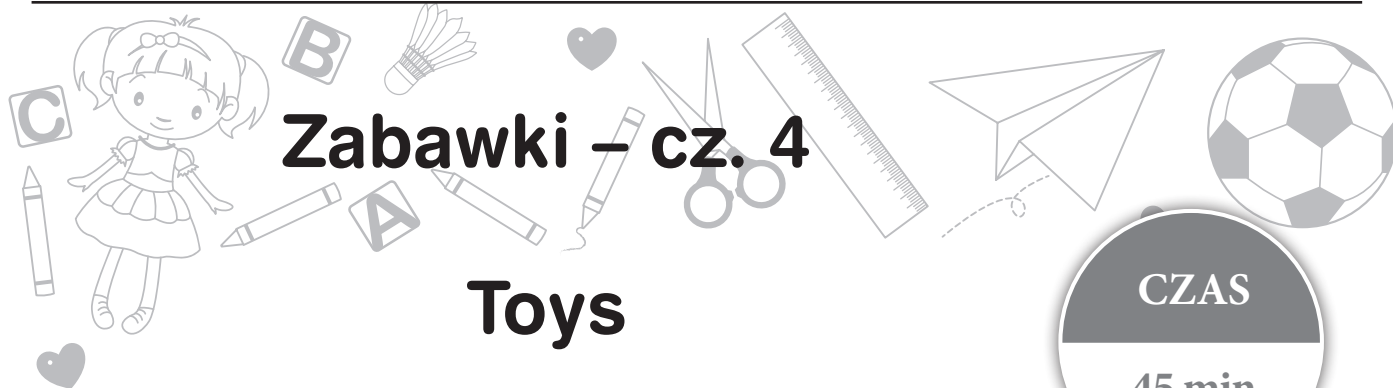

Zabawki – cz. 4

Toys

CZAS

45 min

Zapis w dzienniku: Utrwalenie słownictwa dotyczącego zabawek

**Integracja treści z nauczaniem w zakresie edukacji:
językowej, muzycznej, plastycznej, społeczna:**

Cele operacyjne:

Uczeń:

- potrafi podać angielskie nazwy zabawek,
- używa poznane słownictwo w zabawach językowych,
- rozumie tekst czytany przez nauczyciela, w oparciu o który wykonuje zadania,
- konstruuje zabawkę z klocków LEGO,
- śpiewa piosenkę „Toys”.

Kryterium sukcesu:

- będziesz potrafił wymienić co najmniej 5 nazw zabawek,
- samodzielnie wykonasz zadanie związane ze słuchaniem,
- wraz z kolegami zbudujesz niezwykłą zabawkę z klocków LEGO.

POMOCE DYDAKTYCZNE:

- **do pobrania:**
 - scenariusz „Zabawki” cz. 4 „Toys”,
 - fotokopie ze scenariusza „Zabawki” cz. 3 „Toys”,
 - karta pracy 1 „Zabawki” cz. 4 „Toys”,
 - Piosenka „Toys”;
- **do przygotowania:**
 - klocki LEGO i płyty konstrukcyjne;
- **dodatkowe pomoce:**
 - odtwarzacz CD,
 - magnesy.

Kryteria innowacyjności:



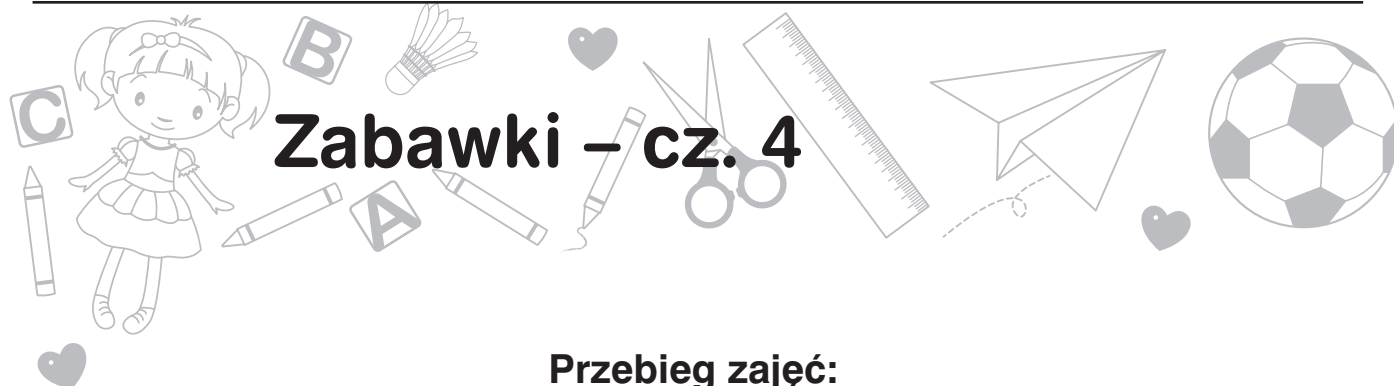

Zabawki – cz. 4

Przebieg zajęć:

1. POWITANIE I POWTÓRZENIE MATERIAŁU Z POPRZEDNICH ZAJĘĆ

N. wita dzieci: *Good morning children*. U. odpowiadają: *Good morning teacher*.

N. demonstruje duże piktogramy przedstawiające zabawki (*doll, ball, teddy, car, train, plane, robot, boat*). Zadaje pytania typu: *What's this? Is it a doll?*

Następnie N. przypina wszystkie obrazki do tablicy i wspólnie z dziećmi wymienia kolejno zabawki.

Potem odwraca jedną kartę, a zadaniem dzieci jest powtórzenie wszystkich nazw zabawek (także tej odwróconej). N. odwraca kolejną kartę, a dzieci znów powtarzają nazwy. Zabawa trwa do momentu, aż wszystkie karty będą zakryte. Mimo niewidocznych obrazków dzieci mówią kolejno nazwy.

Na koniec N. odkrywa karty i wspólnie z dziećmi sprawdza, czy nie było pomyłki podczas powtarzania.

2. POWTÓRZENIE PIOSENKI TOYS

N. prosi chętne dziecko o ułożenie piktogramów na tablicy w takiej kolejności, jak w piosence. N. włącza nagranie i wspólnie z dziećmi śpiewa piosenkę. Następnie N. proponuje dzieciom występy polegające na śpiewaniu wraz z nagraniem piosenki *Toys*. Występy nagradzane są brawami.

TOYS

*I've got a teddy and a ball.
I've got a robot and a doll.
I've got a boat and a train.
I've got a car and a plane.*

Chorus:

*Toys, toys, toys
Toys, toys, toys
Toys for girls and for boys*

*I've got a teddy
I've got a ball
I've got a robot
I've got a doll*

*I've got a boat
I've got a train
I've got a car
And a plane!*

Chorus:

*Toys, toys, toys
Toys, toys, toys
Toys for girls and for boys*



Zabawki – cz. 4

3. KARTA PRACY 1: SŁUCHANIE TEKSTU CZYTANEGO PRZEZ NAUCZYCIELA I KOLOROWANIE ZABAWEK

N. rozdaje karty pracy, a następnie dwukrotnie czyta zdania. U. słuchają i kolorują zabawki.

Tekst czytany przez N.

I'm Zosia. I've got a ball.

It's purple and orange.

I'm Dawid. I've got a car.

It's red and green.

I'm Kacper. I've got a plane.

It's blue.

I'm Ania. I've got a doll.

It's pink and yellow.

Gdy U. skończą kolorowanie N. zadaje pytania: *What colour is a doll (ball, plane)? What toy has Zosia (Dawid Ania) got? Who has got a doll (ball, car)?*

4. ZABAWA KLOCKAMI LEGO. U. SIADAJĄ NA DYWANIE W GRUPACH

N. rozdaje każdej grupie zestaw klocków oraz płyty konstrukcyjne. N. zapoznaje dzieci z nowym słowem: *Look! We've got bricks.* U. powtarzają słowo *bricks.* Następnie N. prosi o pokazywanie klocków spełniających dany warunek: *Show me a red brick. Show me a big green brick. Show me a small yellow brick.* itp.

5. KONSTRUOWANIE ZABAWKI Z KLOCKÓW LEGO

N. poleca, by dzieci w grupach zbudowały zabawkę: *Make a toy. You can make a robot, a train, a boat.* U. budują „klockowe” zabawki na płytach konstrukcyjnych, a po ich zbudowaniu przedstawiciel każdej grupy mówi nazwę zabawki, np.: *We've got a train.* N. chwali konstrukcje z klocków: *Fantastic! Great! Well done!*



Zapis w dzienniku:

Edukacja polonistyczna:

Swobodne wypowiedzi ustne na temat nudy i sposobów spędzania wolnego czasu. Oglądanie filmu – wywiadu i wyciąganie z niego wniosków. Przeprowadzanie wywiadów z pracownikami szkoły.

Cele operacyjne:

Uczeń:

- uczestniczy i współpracuje w przeprowadzaniu wywiadów,
- uważnie słucha wypowiedzi innych osób,
- rozumie cel i zasady przeprowadzania wywiadów.

Kryterium sukcesu:

- zauważysz, jak wiele jest ciekawych sposobów na spędzanie wolnego czasu,
- przeprowadzisz wywiad z pracownikiem szkoły.

POMOCE DYDAKTYCZNE:

- **do pobrania:**
 - scenariusz 1 „Sposoby na nudę”, cz. 1
 - film „Wywiad”;
- **do przygotowania:**
 - kartki z nazwiskami pracowników szkoły,
 - duży arkusz papieru do zapisania zasad przeprowadzania wywiadu,
 - arkusz do zanotowania wyników wywiadów z rysunkiem koła – słońca;
- **dodatkowe pomoce:**
 - kamera do nagrywania wywiadów.

Kryteria innowacyjności:





Sposoby na nudę – cz. 1

1. NAWIĄZANIE DO POPRZEDNICH ZAJĘĆ, ICH TEMATU I ZAPAMIĘTANYCH WIADOMOŚCI

2. „NUDA – CO TO TAKIEGO?”

N. stawia dzieciom pytania: *czym jest nuda, kiedy i dlaczego ludzie się nudzą oraz czy nuda jest zła i należy z nią walczyć.*

3. OGLĄDANIE FILMU PREZENTUJĄCEGO WYWIAD Z DZIENNIKARZEM, P. KRZYSZTOFEM ZIEMCEM

4. ROZMOWA NA TEMAT FILMU: CZEGO DZIECI SIĘ DOWIEDZIAŁY, CO ZAPAMIĘTAŁY, CO BYŁO DLA NICH CIEKAWE

5. „ZRÓBMY WYWIAD!”

- N. zapowiada, że dzieci będą dziś samodzielnie prowadzić wywiady z kilkoma pracownikami szkoły na temat ich sposobów na nudę i spędzania wolnego czasu. Aby to zrobić, konieczne jest przygotowanie się do takiej rozmowy.
- Na podstawie obejrzanego wcześniej filmu uczniowie nazywają zasady prowadzenia wywiadu, a nauczyciel zapisuje je w punktach na dużym arkuszu papieru, np.
 - *pamiętaj, na jaki temat prowadzisz wywiad,*
 - *dobrze przemyśl i zapisz na kartce kilka pytań do wywiadu,*
 - *kulturalnie przywitaj i pożegnaj się z rozmówcą, podziękuj mu za rozmowę,*
 - *w czasie rozmowy patrz na osobę, która mówi.*
- Uczniowie dobierają się w grupy 3–4 osobowe i losują kartki z nazwiskami pracowników szkoły, z którymi przeprowadzą wywiad. N. informuje dzieci, w jakim miejscu szkoły dane osoby czekają na dzieci, a następnie grupy rozchodzą się w ustalone miejsca i przeprowadzają swoje wywiady.

Uwagi: Nauczyciel powinien wcześniej porozmawiać i umówić pracowników szkoły na rozmowy z dziećmi w danym dniu, godzinie i miejscu. Warto też wcześniej uprzedzić o temacie wywiadu. Sprawnie piszące dzieci mogą próbować notować hasłami



Sposoby na nudę – cz. 1

odpowiedzi pracowników. N. dyskretnie może nagrywać na kamerze fragmenty poszczególnych rozmów. Osobami, z którymi dzieci mogą przeprowadzić wywiad, mogą być: p. dyrektor, sekretarka, pielęgniarka, panie woźne, nauczyciele, kucharki, bibliotekarka.

6. PO SKOŃCZONYCH WYWIADACH UCZNIOWIE ZDAJĄ RELACJE Z ODBITYCH ROZMÓW

- N. zawiesza na tablicy duży arkusz papieru z narysowanym pośrodku kołem (słońcem).
- W kole napisany jest temat: SPOSOBY NA NUDE.
- Grupy kolejno opowiadają, o jakich sposobach mówili rozmówcy. Każdy pomysł zostaje zapisany przez N. w postaci promienia słońca wokół koła. Powtarzające się u rozmówców hasła przedłużają promienie o kolejne okienka.

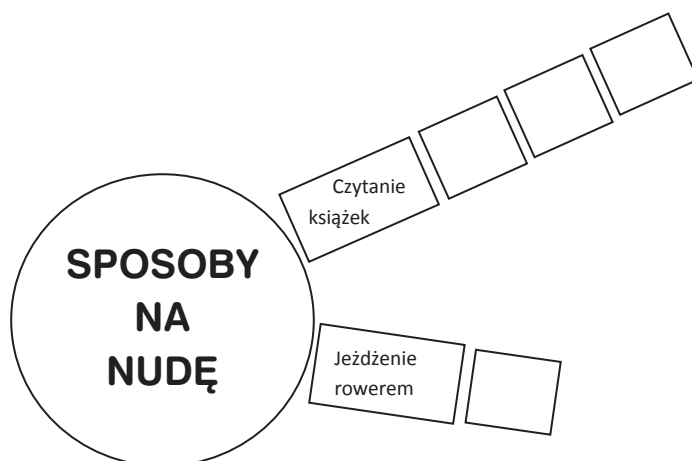

- Tak utworzone słończko daje okazję do podsumowania wywiadów i zauważenia przez dzieci, których pomysłów na nudę jest więcej, a których mniej. W dalszej dyskusji dzieci próbują wyjaśniać, z czego te różnice wynikają, czym są spowodowane, i które ze sposobów spędzania wolnego czasu są dla ludzi korzystniejsze.

7. PODSUMOWANIE ZAJĘĆ



Sposoby na nudę – cz. 2

CZAS

3 × 45 min

Zapis w dzienniku:

Wykonanie zabawki z materiałów odpadowych według własnego pomysłu

Edukacja polonistyczna:	Nazywanie czynności wykonywanych w wolnym czasie.
Edukacja plastyczna:	Tworzenie i ozdabianie matematycznej gry planszowej.
Edukacja społeczna:	Współpraca przy wymyślaniu i prezentacji reklam form spędzania wolnego czasu.
Edukacja matematyczna:	Rozegranie matematycznej gry planszowej według podanych zasad.

Cele operacyjne:

Uczeń:

- uczestniczy we wspólnym tworzeniu reklam,
- uważnie słucha wypowiedzi i prezentacji innych osób,
- tworzy konstrukcje przestrzenne z klocków LEGO,
- przestrzega reguł gry matematycznej.

Kryterium sukcesu:

- wymienisz czynności jakie można wykonywać w wolnym czasie;
- weźmiesz udział w grze matematycznej przestrzegając jej zasad.

POMOCE DYDAKTYCZNE:

- **do pobrania:**
 - scenariusz 2 „Sposoby na nudę”, cz. 2,
 - karta pracy 1 „Sposoby na nudę”, cz. 2;
- **do przygotowania:**
 - fotokopie czynności z końca scenariusza,
 - wzór planszy do gry matematycznej;
- **dotatkowe pomoce:**
 - zestaw klocków LEGO,
 - kostki do gry,
 - pionki.

Kryteria innowacyjności:





Sposoby na nudę – cz. 2

Przebieg zajęć:

1. NAWIĄZANIE DO POPRZEDNICH ZAJĘĆ, ICH TEMATU I ZAPAMIĘTANYCH WIADOMOŚCI

Przypomnienie wyników przeprowadzonych wywiadów z pracownikami szkoły – odczytanie sposobów na nudę na plakacie ze słoneczkiem.

2. CZYNNOŚCI – ŚWIETNA SPRAWA!

- N. wyjaśnia we współpracy z uczniami pojęcie „czynność”. Może też fakultatywnie użyć określenia „czasownik” jako nazwy czynności i wyjaśnić jej pochodzenie (od wykonania czynności w określonym czasie).
- N. zachęca dzieci, aby w kilkuosobowych grupach, w ciągu kilku minut, wymyśliły jak najwięcej czynności, które ludzie wykonują w wolnym czasie.
- Dzieci pantomimicznie prezentują wymyślone czynności, a reszta klasy je odgaduje.
- N. na dużym arkuszu papieru zapisuje w pionowej kolumnie nazwy czynności w formie bezokolicznika: *grać, czytać, biegać, jeździć, skakać, tańczyć, oglądać, śpiewać, pływać, chodzić*.
- N. rozdaje wydrukowane fotokopie z piktogramami oznaczające poszczególne czynności, a dzieci je nazywają.

3. „JEDEN CZASOWNIK – WIELE ZNACZEŃ”

- Klasa dzieli się na 10 grup. Każda grupa otrzymuje jeden piktogram i ustala jak najwięcej pomysłów, w jaki sposób można wykonywać tę czynność.
- Grupy prezentują swoje pomysły, np.
 - grać** – w piłkę, w teatrze, w grę komputerową, na instrumencie muzycznym, w grę planszową, w bilard, w kręgle,
 - czytać** – książkę, gazetę, komiks, encyklopedię,
 - biegać** – po boisku, po parku, grając w piłkę,
 - jeździć** – na rowerze, na deskorolce, na wrotkach, na łyżwach, na nartach,
 - skakać** – na trampolinie, ze spadochronem, na bungee, na skakance,



Sposoby na nudę – cz. 2

tańczyć – w zespole ludowym, taniec towarzyski, taniec nowoczesny, balet,

oglądać – telewizję, filmy w kinie, zachód słońca, zwierzęta w zoo, albumy ze zdjęciami,

śpiewać – w chórze, na lekcji, słuchając radia,

pływać – w basenie, w jeziorze, w morzu, kajakiem, statkiem, w łodzi podwodnej,

chodzić – na spacer, z kijami nordic walking, na spacer z psem.

Jeśli grupie brakuje pomysłów, reszta klasy może je dopowiadać.

4. ZAREKLAMUJMY RUCH

- Uczniowie powtórnie spotykają się w dziesięciu grupach z poprzedniego zadania.
- N. prowadzi krótką rozmowę na temat reklamy: czym jest reklama, gdzie się z nią spotykamy, jakie są rodzaje reklam, które reklamy najbardziej nam się podobają oraz czemu one służą.
- Do swojego piktogramu oznaczającego czynność wymyślają krótką scenkę dramową, która zareklamuje ten sposób spędzania wolnego czasu. Reklama może zawierać rymowankę ułożoną przez dzieci.
- Gotowe zespoły prezentują swoją reklamę, którą N. nagrywa kamerą.

5. MATEMATYKA – ŚWIETNA ZABAWA!

N. rozważa z uczniami pytanie, czy ich zdaniem gra matematyczna może być sposobem na nudę?

N. zawiesza na tablicy wzór gry planszowej:

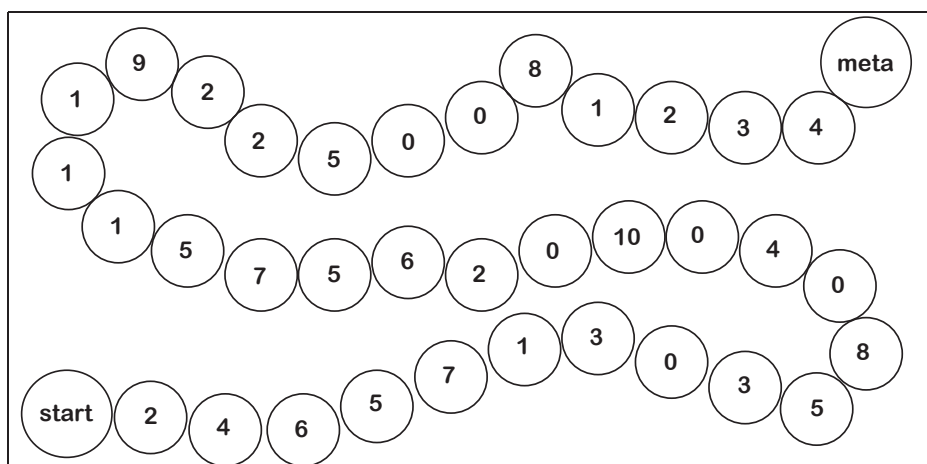



Sposoby na nudę – cz. 2

- Uczniowie dzielą się na grupy ok. 4–5 osobowe i przygotowują według wzoru własną planszę do gry na kartonie formatu A3. Oprócz pól z cyframi dzieci mogą ozdobić planszę według własnego pomysłu.
- Do rozgrywki grupy otrzymują 1 kostkę do gry, zestaw klocków LEGO i dowolne pionki dla każdego gracza.
- Zasady gry: dzieci ustalają między sobą kolejkę rzutów. Rzucają kostką i poruszają się na planszy o tyle pól, ile wskazała liczba oczek. Pole, na którym zatrzymał się gracz wskazuje, ile dowolnego kształtu i wielkości klocków LEGO może sobie wybrać. Gracze zbierają w czasie rozgrywki klocki, aby na koniec móc z nich zbudować konstrukcję. Pewnego rodzaju zwycięzcą gry są osoby, którym udało się zdobyć najwięcej klocków i zbudować coś ciekawego.

6. KARTY PRACY 1: WYKONANIE ĆWICZEŃ Z KARTY PRACY

7. W RAMACH PODSUMOWANIA LEKCJI można odtworzyć nagrane podczas zajęć reklamy z udziałem dzieci.

Sposób na nudę

1. W szeregu znajdź i wykreśl powtarzającą się niepotrzebną literę. Z pozostałych liter odczytaj hasło i zapisz je w liniach.

hłczyhthamh kksihghhzhkik, hhwihghch shięhh
 hhnhih zhhnahm hnhuhhdhyh!
2. Ktoś wykradł z poniższych przysłów i powiedzeń niektóre samogłoski. Wstaw je, odczytaj i spróbuj wyjaśnić, co znaczy to powiedzenie.

W zdr...w...m ci...l... zdr...w... d...ch.
 R...ch j...st zdr...w... i dl... ci...bi... i dl... gt...w... .
 Sp...rt t... zdr...wi... .
3. Ten obrazek jest nudny. Zmień go, aby działo się na nim coś ciekawego.



Projekt współfinansowany ze środków Unii Europejskiej w ramach Europejskiego Funduszu Społecznego





**Zapis w dzienniku:
Let's play – sposoby na nudę**

**Integracja treści z nauczaniem w zakresie edukacji:
społecznej, matematycznej, wychowania fizycznego**

Cele operacyjne:

Uczeń:

- rozpoznaje słownictwo związane ze sportem,
- słucha i wykonuje proste polecenia nauczyciela,
- rozwija zręczność, szybkość i siłę.

Kryterium sukcesu:

- będziesz umiał wymienić 3 nazwy dyscyplin sportowych.
- weźmiesz udział w zawodach sportowych.

Kryteria innowacyjności:





Sposoby na nudę – cz. 3

POMOCE DYDAKTYCZNE:

- **do pobrania:**
 - scenariusz „Sposoby na nudę” cz. 3 „Free Time”;
- **do przygotowania:**
 - karton/tablica do notowania wyników;
- **dotychczasowe pomoce:**
 - piłka do gry w piłkę nożną,
 - piłki do gry w koszykówkę,
 - rakiety do tenisa stołowego i piłeczki ping-pongowe.

Uwaga: Ta lekcja powinna odbyć się na boisku szkolnym lub na sali gimnastycznej.

Przebieg zajęć:

1. ĆWICZENIA PRAKTYCZNE

N. wita się z dziećmi.

N. zaprasza uczniów na plac zabaw, boisko szkolne lub do sali gimnastycznej. N. prosi dzieci, aby ustawiły się w kole. Sam staje w środku. Następnie zaprasza do siebie chętnego ucznia i w tajemnicy przed pozostałymi członkami grupy prosi, aby ten gestami zaprezentował wybraną przez N. dyscyplinę sportową. Po odgadnięciu przez dzieci jaki to sport, N. zachęca uczniów, aby wspólnie powtarzali w języku angielskim nowe słowa (*play football, play basketball, play table tennis, run, swim, dance, ride a bike*). N. kontynuuje zabawę aż do momentu, kiedy upewni się, że uczniowie zaznajomili się z nowym słownictwem.

N. wyjaśnia dzieciom, że od tego momentu sala/boisko podzielona jest na dwie części. N. będzie zadawał pytania, a zadaniem uczniów jest stanąć po stronie sali, zgodnie ze swoimi upodobaniami (prawa strona – tak, lewa strona – nie). N. wprowadza pytanie: *Do you like?* Prosi uczniów o powtórzenie i zwraca uwagę, że kiedy pytamy o to, co lubimy, a czego nie, do słówka opisującego daną czynność dodajemy końcówkę *-ing*.



Sposoby na nudę – cz. 3

N. pyta dzieci: *Do you like swimming?* Dzieci, które zajęły prawą stronę sali/boiska wspólnie z N. powtarzają: *Yes, I do*, natomiast uczniowie po lewej stronie: *No, I don't*. N. kontynuuje zabawę, aż do momentu, kiedy upewni się, że uczniowie zaznajomili się z pytaniem *Do you like...?* i krótkimi odpowiedziami.

2. GRY DO WYBORU:

N. dzieli klasę na drużyny (liczba drużyn: 2 – 4). Prosi uczniów, aby nazwali swoje drużyny w języku angielskim. W razie trudności pomaga podjąć decyzję. Wspólnie z dziećmi utrwała nazwy drużyn i zapisuje je na kartonie/tablicy wyników.

Następnie N. pokazuje uczniom piłkę do gry w piłkę nożną i pyta: *What sport is it?* Po ustaleniu, że chodzi o piłkę nożną, opowiada: *I like playing football*, a następnie pyta: *Do you like playing football?* Po otrzymaniu twierdzącej odpowiedzi proponuje: *Let's play football!*

N. prosi uczniów, aby ustawili się w czterech rzędach naprzeciwko bramki. Aby zdobyć punkt dla swojej drużyny, każdy zawodnik na sygnał musi właściwie wymówić słowo *football*, a następnie trafić do bramki. Po zakończeniu ćwiczenia N. prosi uczniów, aby usiedli: *Sit down, please* i wspólnie z nimi podlicza w języku angielskim punkty zdobyte przez poszczególne drużyny.

N. pokazuje uczniom rakiетки do gry w tenisa stołowego i proponuje: *Let's play table tennis*. Naprzeciwko siebie stają zawodnicy z przeciwnych drużyn. Ich zadaniem jest jak najdłużej odbijać piłeczkę do gry w ping-ponga. Zawodnik, który jako pierwszy upuści piłeczkę, przegrywa. Wygrany, aby zdobyć punkt dla swojej drużyny musi odpowiedzieć na pytanie, w co przed chwilą grał (*table tennis*).

Zapraszając do gry kolejne pary N. zachęca: *Let's play table tennis*. Po zakończonej zabawie zostają podliczone punkty.

Następnie N. pokazuje uczniom piłkę do gry w koszykówkę i ponownie pyta: *What sport is it? I like playing basketball. Do you like playing basketball?* Po otrzymaniu twierdzącej odpowiedzi proponuje: *Let's play basketball!* N. prosi uczniów, aby ustawili się w czterech rzędach. Pierwsi w rzędach posiadają piłkę. Na sygnał kozłują piłkę do wyznaczonego miejsca. Po dojściu do półmetka toczą piłkę do kolejnego w rzędzie, a sami wracają na koniec swojego zespołu. Po zakończonym wyścigu podliczone zostają punkty.

3. ZAKOŃCZENIE ZAJĘĆ

Po podliczeniu punktów N. pozwala wygranej drużynie wybrać grę, w którą chcieliby zagrać na zakończenie lekcji.



**Zapis w dzienniku:
Free time activities – sposoby na aktywne spędzanie czasu wolnego**

**Integracja treści z nauczaniem w zakresie edukacji:
społecznej, wychowania fizycznego, zdrowotnej**

Cele operacyjne:

Uczeń:

- rozpoznaje słownictwo związane z aktywnymi sposobami spędzania czasu wolnego,
- słucha i wykonuje proste polecenia nauczyciela,
- przeprowadza ankietę.

Kryterium sukcesu:

- będziesz umiał wymienić 3 sposoby aktywnego spędzania czasu wolnego,
- przeprowadzisz ankietę.

POMOCE DYDAKTYCZNE:

- **do pobrania:**
 - scenariusz „Sposoby na nudę” cz. 4 „Free Time”,
 - karta pracy 1 „Sposoby na nudę” cz. 4 „Free Time”,
 - karta pracy 2 „Sposoby na nudę” cz. 4 „Free Time”;
- **do przygotowania:**
 - fotokopie z piktogramami z końca scenariusza,
 - magnesy.

Kryteria innowacyjności:





Sposoby na nudę – cz. 4

Przebieg zajęć:

1. ROZGRZEWKA JĘZYKOWA

N. wita się z dziećmi.

N. powtarza słownictwo z poprzednich lekcji, posługując się kartami obrazkowymi z trzech grup tematycznych. N. pokazuje uczniom karty obrazkowe i sprawdza, czy potrafią podać odpowiednie nazwy. Następnie dzieli uczniów na trzy grupy i prosi, aby podali tyle słów z jednej kategorii, ile pamiętają. N. za każdą poprawną odpowiedź przyznaje drużynie po jednym punkcie.

2. ĆWICZENIA PRAKTYCZNE

Jeżeli jest to możliwe, N. prosi dzieci, aby usiadły w kręgu. Podaje dziecku fotokopie całego zestawu piktogramów. N. włącza nagranie z muzyką. Dzieci podają sobie cały zestaw kartę z piktogramami, gdy słyszą muzykę. N. zatrzymuje nagranie. Uczeń, który akurat trzyma kartę, wstaje, wybiera jeden piktogram i gestem pokazuje to, co jest przedstawione na obrazku. Zadaniem pozostałych uczniów jest odgadnięcie słówka. N. pierwszy głośno wypowiada nowe słowo w języku angielskim i zachęca dzieci do powtarzania. Na koniec uczeń przekreśla piktogram, który pokazał. W razie potrzeby ćwiczenie można powtórzyć, żeby upewnić się, że wszystkie dzieci rozumieją nowe słowa.

3. KARTA PRACY 1: N. wskazuje na piktogramy na karcie pracy i zapisuje słowa na tablicy. U. łączą piktogramy z odpowiednim słowem.

4. KARTA PRACY 2: N. rozdaje uczniom kartę pracy. N. prosi, aby uczniowie podali

Projekt współfinansowany ze środków Unii Europejskiej w ramach Europejskiego Funduszu Społecznego

Free Time

1. Match the pictures with the verbs.

	dance
	play football
	swim
	sing
	jump
	ride a bike
	run



Sposoby na nudę – cz. 4

angielskie nazwy sposobów aktywnego spędzania czasu wolnego, które widzą u góry tabeli na obrazkach (*swim, run, dance, ride a bike*).

Następnie N. prosi uczniów o uzupełnienie części tabelki „I” – o swoich własnych upodobaniach. N. prosi dzieci o odczytanie swoich odpowiedzi na głos (np. *I don't like running, I like swimming*, itd.).

N. poprzez zabawę zachęca uczniów do utrwalenia pytania *Do you like?* (*Do* – klaśnięcie w dłoń, *you* – klaśnięcie o kolana, *like* – pstryknięcie palcami).

Po upewnieniu się, że dzieci rozumieją i potrafią zadać pytanie *Do you like?* N. prosi dzieci, aby wstały i zachęca je do przeprowadzenia ankiety. Każdy z uczniów ma za zadanie zdobyć informacje na temat 3 kolegów/koleżanek z klasy. Jedno dziecko pyta: *Do you like dancing?* Drugie odpowiada: *Yes, I do* lub *No, I don't*.

Free Time

1. Ask, answer and draw.

Do you like...? Yes, I do/No, I don't

Names:				
I				

5. ZAKOŃCZENIE ZAJĘĆ

Po powrocie do ławek N. zaprasza chętnego ucznia na środek i zachęca do przedstawienia zdobytych informacji (np. *Kasia likes dancing*). Następnie N. prosi uczniów o to, aby, koledze/ koleżance z ławki opowiedzieli o upodobaniach jednej osoby z którą, przeprowadziły wywiad. N. monitoruje pracę i wspiera w przypadku trudności.

Projekt współfinansowany ze środków Unii Europejskiej w ramach Europejskiego Funduszu Społecznego



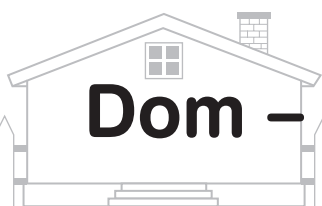

Dom – cz. 1



Zapis w dzienniku:

Swobodne i ukierunkowane wypowiedzi dzieci dotyczące pojęcia „dom”. Tworzenie łańcuchów skojarzeń związanych z domem. Ustne układanie odpowiedzi na pytania. Rozmowy na temat domów ludzi z różnych stron świata i domów zwierząt.

Edukacja polonistyczna:	Rozwijanie słownictwa związanego z domem. Swobodna wypowiedź słowna
Edukacja techniczna:	Budowanie z klocków lego, rozwój wyobraźni przestrzennej
Edukacja matematyczna:	Liczby porządkowe, dodawanie i odejmowanie do 20.

Cele operacyjne:

Uczeń:

- tworzy skojarzenia związane z domem,
- bogaci słownictwo o nazwy związane z domem,
- uważnie słucha wypowiedzi innych,
- udziela odpowiedzi na zadane pytania,
- odgrywa podane role w scenkach dramatycznych.

Kryterium sukcesu:

- wymienisz pięć skojarzeń związanych z domem,
- wymienisz dwie nazwy domów ludzi z innych stron świata,
- wymienisz trzy nazwy zwierząt i nazwy ich domów,
- połączysz sylaby w wyrazy i je odczytasz,
- ułożysz jedno zdanie z rozsypanki wyrazowej.

Kryteria innowacyjności:



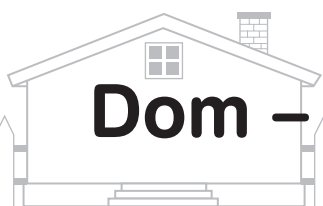

Dom – cz. 1



POMOCE DYDAKTYCZNE:

- **do pobrania:**
 - scenariusz „Dom” cz. 1,
 - flashcards z rysunkami na temat domu,
 - zdjęcia budowli domów cz. 1,
 - karta pracy 1 „Dom” cz. 1;
- **do przygotowania:**
 - kartki z tematami do pokazania,
 - mapa myśli.

Przebieg zajęć:

1. POWTÓRZENIE MATERIAŁU Z POPRZEDNIEJ LEKCJI

Wspólne powtórzenie materiału z poprzedniej lekcji.

2. WPROWADZENIE DO TEMATU LEKCJI – MÓJ DOM – BURZA MÓZGÓW

N. zapisuje na tablicy drukowanymi literami wyraz DOMEK, a U. wymieniają wszystkie wyrazy związane z domem na podaną literę i starają się wymienione wyrazy powtórzyć w języku angielskim, np. **d** – drzwi, dach, dym itp., **o** – okno, olej, **m** – mama, miłość, miska, **e** – ekran, etui, **k** – kwiaty, kurz itp. i starają się wymienić wyrazy związane z domem w języku angielskim takie jak: *a house, a window, a door, a garden*.
Wspólne poszukiwanie odpowiedzi na pytanie: *Co to jest dom?*

3. CZYJ TO DOM? – KTO W NIM MIESZKA? – DEFINIOWANIE POJĘCIA „DOM”

N. pokazuje dzieciom ilustracje (flashcard, zdjęcia) przedstawiające różne „miejsca zamieszkania”:
– **zwierząt**: dziupla, muszla, nora, mrowisko.

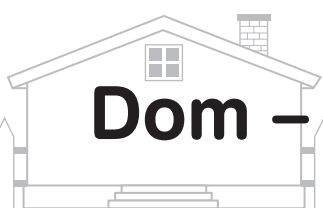

Dom – cz. 1



N zadaje pytania, np:

- Czy w dziupli można mieszkać?
- Czy my moglibyśmy w niej mieszkać?
- Kto mieszka w dziupli?

U. wypowiadają się na temat różnego rodzaju domów zwierząt. Odpowiadają na pytania:

- Do czego są im takie miejsca potrzebne?
- Jak zwierzęta budują swoje domy?

– **ludzi**: igloo, domek jednorodzinny, blok, wigwam, zamek, chatka góralska.
N. kieruje uwagę dzieci na domy ludzi. Dzieci opisują budowle, które znajdują się na przygotowanych ilustracjach i pomaga im zrozumieć, dlaczego domy są tak bardzo różne?

4. KARTA PRACY 1: PRACA PRZY STOLIKACH

Połącz dom z jego mieszkańcem.

5. BUDOWLE I ICH ZASTOSOWANIE – MAPA MYŚLI

N. razem z U. rysuje na tablicy mapę myśli (przykładowa).
N. zapisuje na tablicy słowo BUDOWLA.
Wspólnie z U. ustala funkcje budowli, jakie spełniają, do czego służą.

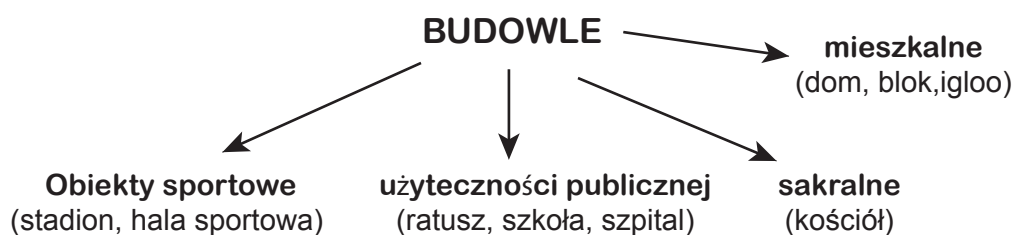
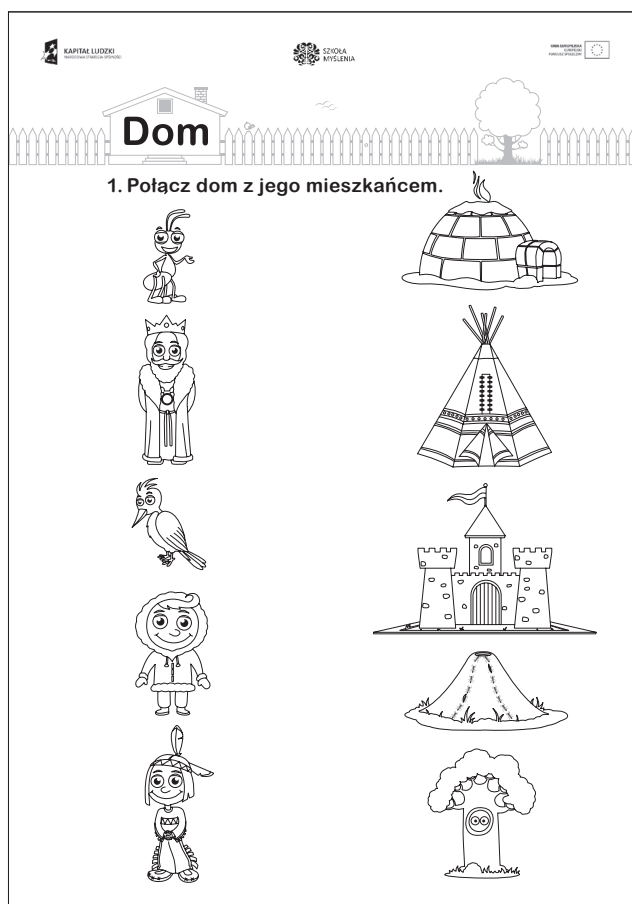



6. ZNANE BUDOWLE

U. wymieniają znane budowle w swoim mieście, w Polsce i na świecie (zdjęcia).
N. podaje ciekawe informacje o tych budowlach:

Paryż – Wieża Eiffla – najbardziej znany obiekt Paryża, rozpoznawany również jako symbol Francji. Jest najwyższą budowlą w Paryżu. „Żelazna dama” stoi nad Sekwaną. Wieżę zbudowano specjalnie na paryską Wystawę Światową w 1889 roku.

Londyn – Big Ben – wieża zegarowa w Wielkiej Brytanii w Londynie. W 2012 roku wieża została oficjalnie nazwana Elizabeth Tower, w celu uhonorowania 60-letniego panowania królowej Elżbiety II.

Egipt – piramidy – budowla w kształcie ostrosłupa, służąca najczęściej jako grobowiec, albo podbudowa dla świątyni. Najbardziej znana piramida Cheopsa.

Rzym – Koloseum – w starożytności amfiteatr w Rzymie, wzniesiony w latach 70–72 do 80 n.e. przez cesarzy. Odbływały się w nim m.in. walki gladiatorów, polowania na dzikie zwierzęta.

7. WYKONANIE BUDOWLI Z KLOCKÓW LEGO

N. dzieli U. na grupy i rozdaje klocki lego. Każda grupa wykonuje budowlę według własnej inwencji twórczej. Po wykonaniu zadania ustawiamy budowle w wyznaczonym miejscu. U. nazywają swoją budowlę, a nauczyciel zapisuje jej nazwę i wykonuje zdjęcia.

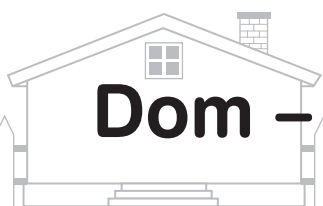

Dom – cz. 2

CZAS

2 × 45 min

Zapis w dzienniku: Pomieszczenia i sprzęty w moim domu. Gry i zabawy dydaktyczne.

Edukacja polonistyczna:	Rozwijanie słownictwa związanego z domem. Swobodna wypowiedź słowna
Edukacja techniczna:	Układanie figur geometrycznych
Edukacja matematyczna:	Rozpoznawanie i nazywanie figur geometrycznych. Liczenie do 20

Cele operacyjne:

Uczeń:

- zapoznaje się z pomieszczeniami, które znajdują się w każdym domu,
- poznaje nazwy sprzętów i urządzeń znajdujących się w poszczególnych pomieszczeniach,
- bogaci czynne i bierne słownictwo.

Kryterium sukcesu:

- wymienisz trzy pomieszczenia w twoim domu,
- wymienisz cztery nazwy sprzętów i przedmiotów znajdujących się w domu.

POMOCE DYDAKTYCZNE:

- **do pobrania:**
 - scenariusz „Dom” cz. 2,
 - karta pracy 1 „Dom” cz. 2,
 - karta pracy 2 „Dom” cz. 2;
- **do przygotowania:**
 - prace plastyczne wykonane przez uczniów na j. angielskim,
 - akcesoria i sprzęt domowy,
 - kartki ze zdaniem.

Kryteria innowacyjności:





Przebieg zajęć:

1. POWTÓRZENIE MATERIAŁU Z POPRZEDNIEJ LEKCJI

2. MEBLE W MOIM DOMU

Wspólne oglądanie prac plastycznych wykonanych przez U. na j. angielskim – meble w moim domu. Nazywanie mebli w języku polskim i angielskim: *a chair, a table, a bed, a lamp, a sofa, an armchair*.

3. GRUPOWANIE URZĄDZEŃ ELEKTRYCZNYCH – tworzenie BANKU SKOJARZEŃ – nazw przedmiotów związanych z wybranymi kategoriami

N. podaje przykładową kategorię (gotowanie, zabawa, odpoczynek, mycie się, ubieranie, sprzątanie), a U. podają przykłady sprzętu domowego z nią związanego.

4. ZABAWA ŚRÓDLEKCYJNA – wszyscy U. wstają. N. podaje czynność, np: odkurzanie, pranie, suszenie włosów, miksowanie, telefonowanie itp., a dzieci naśladują ją ruchem ciała.

5. GRA DYDAKTYCZNA „PRAWDA – FAŁSZ”

N. odczytuje wylosowaną przez ucznia kartkę ze zdaniem, U. określa, czy dane zdanie jest prawdą, czy fałszem:

- *Ala wysuszy włosy suszarką.*
- *Tomek będzie parzył herbatę w zamrażarce.*
- *Kacper musi zawiadomić rodziców, że wróci do domu nieco później, więc użyje telefonu.*
- *Ania powinna wyprać bluzkę w pralce.*
- *Alan ma ochotę na deser z bitej śmietany, więc użyje miksera.*
- *Natałka sprzątnie zaśmiecony dywan odkurzaczem.*
- *Bartek ma wymiętą koszulę, więc użyje suszarki.*
- *W kuchence mikrofalowej Jurek zaparzy mamie kawę.*



6. ZABAWA DYDAKTYCZNA „SKOJARZENIA”

N. i U. siadają w kręgu na dywanie. U. po kolei wkładają rękę do worka z różnymi akcesoriami i przedmiotami, które można spotkać w domu. Rozpoznają je po dotyku, próbują prawidłowo nazwać. Wyjmują z worka, oglądają i określają ich przeznaczenie oraz dopasowują pomieszczenie, w którym się znajdują.

7. PRACA PRZY STOLIKACH:

KARTA PRACY 1: Układanie z wyciętych figur geometrycznych domku jednorodzinny. Przeliczenie figur i kolorowanie

Wytnij figury geometryczne i ułóż z nich domek jednorodzinny na karcie pracy 2. Staraj się wykorzystać jak najwięcej figur.

KARTA PRACY 2

Przyklej figury i uzupełnij tabelkę. Policz, ile figur jest na twoim rysunku. Pokoloruj rysunek.

KAPITAŁ LUDZKI SZKOŁA MYŚLENIA UNIA EUROPEJSKA EUROPEJSKI FUNDUSZ SPOŁECZNY

Dom

1. Wytnij figury geometryczne i ułóż z nich domek jednorodzinny na karcie pracy nr 2. Staraj się wykorzystać jak najwięcej figur.

KAPITAŁ LUDZKI SZKOŁA MYŚLENIA UNIA EUROPEJSKA EUROPEJSKI FUNDUSZ SPOŁECZNY

2. Przyklej figury i uzupełnij tabelkę. Policz ile figur jest na twoim rysunku. Pokoloruj rysunek.



Dom – cz. 3

My House

CZAS

45 min

**Zapis w dzienniku:
Powtórzenie i utrwalenie słownictwa dotyczącego pomieszczeń
w domu i sprzętów domowych**

**Integracja treści z nauczaniem w zakresie edukacji:
językowej, plastycznej, muzycznej, społecznej**

Cele operacyjne:

Uczeń:

- potrafi rozpoznać angielskie nazwy związane z domem,
- używa poznane słownictwo, odpowiadając na pytania.

Kryterium sukcesu:

- będziesz potrafił wymienić kilka wyrazów związanych z domem,
- wykonasz pracę plastyczną.

Kryteria innowacyjności:



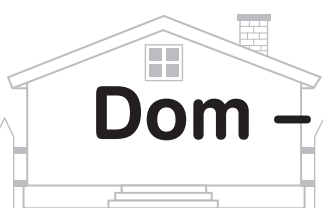

Dom – cz. 3



Przebieg zajęć:

1. POWITANIE I POWTÓRZENIE SŁOWNICTWA ZWIĄZANEGO Z DOMEM

N. wyświetla na tablicy interaktywnej ilustrację (domek jednorodzinny).
Mówi: *This is my house and this is my garden.* Prosi dzieci o powtórzenie słów: *house* i *garden*. Następnie demonstruje flashcards z pomieszczeniami i pyta: *What's this?* U. głośno wymieniają nazwy pomieszczeń: *kitchen, bedroom, bathroom, living room*.

2. MAPA MYŚLI – MEBLE I SPRZĘTY DOMOWE

N. wspólnie z dziećmi rysuje mapę myśli na tablicy. W centrum rysuje schemat domku z napisem *house*, od którego odchodzą 4 odgałęzienia z napisami: *kitchen, bedroom, bathroom, living room*. N. prezentuje flashcards przedstawiające meble. Dzieci podchodzą i przy każdym pomieszczeniu dorysowują piktogramy przedstawiające meble i sprzęty charakterystyczne dla danego pomieszczenia. N. zachęca dzieci do podawania angielskich nazw, a jeśli ich nie znają mówi i prosi o powtarzanie (np. *bed, window, door, desk, table, chair, TV, sofa, lamp, bath*, itd.)

N. wskazuje na mapę myśli i zadaje dzieciom pytania typu:

What's in the bedroom? (bathroom, kitchen, living room)

Where's the table? – It's in the kitchen.

Where's the bed? – It's in the bedroom.

Where's the bath? – It's in the bathroom.

Where's the TV? – It's in the living room.

POMOCE DYDAKTYCZNE:

- **do pobrania:**
 - scenariusz Dom cz. 3 „My House”,
 - film „My Room”,
 - ilustracja przedstawiająca domek jednorodzinny z ogrodem,
 - flashcards z rysunkami mebli;
- **do przygotowania:**
 - flashcards przygotowanymi przez nauczyciela z wyciętymi z czasopism pokojami: *a kitchen, a living room, a bathroom, a bedroom*,
 - nagranie z dowolną melodią do zabawy ruchowej,
 - dzieci przynoszą bloki A3, kleje, nożyczki,
 - ulotki i gazety z różnymi sprzętami domowymi;
- **dodatkowe pomoce:**
 - odtwarzacz CD.



3. ZABAWA MUZYCZNA *MUSICAL HOUSE*

N. pyta dzieci, co można robić w danej części domu, a U. proponują czynności (U. mówią po polsku, a N. podpowiada po angielsku):

What can we do in the bedroom? – We sleep in the bedroom.

What can we do in the kitchen? – We cook in the kitchen.

What can we do in the living room? – We watch TV in the living room.

What can we do in the bathroom? – We wash in the bathroom.

What can we do in the garden? – We play in the garden.

N. prosi dzieci, by chodziły po klasie w rytm muzyki. W trakcie rytmicznego marszu N. mówi nazwę jakiegoś pomieszczenia, a dzieci ruchem naśladują czynność pasującą do danego miejsca (*bedroom* – głowa ułożona na dłoniach, chrapanie, *living room* – pilot do telewizora, przełączanie kanałów, *kitchen* – gotowanie, mieszanie w garnku, *bathroom* – mycie rączek, twarzy, *garden* – zabawa z piłką, skakanie przez skakankę).

4. PRACA PLASTYCZNA – *MY DREAM ROOM*

U. oglądają film prezentujący pracę plastyczną *My Room*. U. powtarzają nazwy produktów i nazwy mebli. N. prosi dzieci o przygotowanie materiałów: kartki z bloku A4, klej, nożyczki, ulotki i gazety z różnymi sprzętami domowymi. Wyjaśnia dzieciom, by zaprojektowały swój wymarzony pokój: *Make your dream room*. U. rysują oraz nakleją wycięte z gazet meble i inne sprzęty domowe. Po wykonaniu prac chętne dzieci opowiadają o swoich wymarzonych pokojach. N. pomaga im zadając pytania:

What's this room? – It's my bedroom.

What have you got in your room? – I've got a TV, a bed and 2 windows in my bedroom.

N. chwali prace dzieci: *Great! Good work! Fantastic!*

5. WYSTAWKA PRAC DZIECI

N. przypina prace uczniów na tablicy dekoracyjnej.

Chętne dzieci wymieniają poznane nazwy związane z domem. N. chwali dzieci: *Well done! Super! Perfect! Good job!*



Dom – cz. 4

My House

CZAS

45 min

**Zapis w dzienniku:
Wprowadzenie i utrwalenie słownictwa dotyczącego miejsca
zamieszkania zwierząt i ludzi**

**Integracja treści z nauczaniem w zakresie edukacji:
językowej, muzycznej, społecznej**

Cele operacyjne:

Uczeń:

- potrafi powtórzyć angielskie nazwy domów zwierząt i ludzi,
- używa poznane słownictwo odpowiadając na pytania.

Kryterium sukcesu:

- będziesz potrafił wymienić kilka nazw domów, w których mieszkają ludzie i zwierzęta.

Kryteria innowacyjności:



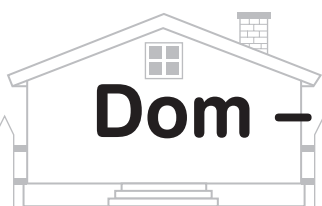

Dom – cz. 4



POMOCE DYDAKTYCZNE:

- **do pobrania:**
 - scenariusz „Dom” cz. 4 „My House”,
 - flashcards z meblami oraz rysunki (chłopiec, Eskimos, ptak, mrówka),
 - karta pracy 1, „Dom” cz. 3 „My House”;
 - karta pracy 2, „Dom” cz. 3 „My House”;
 - karta pracy 3, „Dom” cz. 3 „My House”;
- **do przygotowania:**
 - flashcards z pomieszczeniami w domu;
 - nagranie z dowolną melodią do zabawy ruchowej;
- **dodatkowe pomoce:**
 - odtwarzacz CD

Przebieg zajęć:

1. POWITANIE I POWTÓRZENIE MATERIAŁU Z POPRZEDNICH ZAJĘĆ (nazw związanych z domem)

N. pokazuje flashcards i pyta: *What's this? – A bedroom, a bathroom, a kitchen, a living room.*

N. wskazuje na flashcards z meblami i zadaje pytania:

Where's the table? – It's in the kitchen.

Where's the bed? – It's in the bedroom.

Where's the bath? – It's in the bathroom.

Where's the TV? – It's in the living room.

N. prosi chętne dzieci, by zadawały głośno podobne pytania i wskazywały, kto ma na nie odpowiedzieć.

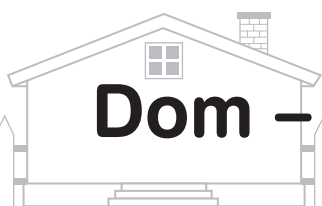

Dom – cz. 4



- 2. N. POKAZUJE DZICIOM FLASHCARDS** przedstawiające „miejsca zamieszkania” zwierząt (mrowisko, dziupla w drzewie) i ludzi (igloo, domek). Przypina je do tablicy z lewej strony. Z prawej strony pisze nazwy mieszkańców: *an ant, a bird, an Eskimo, a boy*. U. zgadują znaczenie zapisanych słów. Następnie N. wskazuje rysunki i słowa na tablicy, a U. powtarzają angielskie słowa: *an anthill – an ant; a tree – a bird; a house – a boy; an igloo – an Eskimo*. N. zadaje pytania: *Who lives in a tree? (anthill, house, igloo)*. N. zachęca dzieci, by odpowiadały pełnym zdaniem: *A boy lives in a house. An Eskimo lives in an igloo*.

3. KARTY PRACY 1, 2

N. rozdaje dzieciom obrazki przedstawiające postacie i ich domki oraz kartę pracy. U. wycinają obrazki, układają je w odpowiednich miejscach na karcie pracy, a po sprawdzeniu przyklejają. Po wykonaniu zadania chętne dzieci odczytują zdania z karty pracy: *A boy lives in a house. An Eskimo lives in an igloo. A bird lives in a tree. An ant lives in an anthill*.

KAPITAŁ LUDZKI SZKOŁA MYŚLENIA

2. Cut out and glue in the pictures.

KAPITAŁ LUDZKI SZKOŁA MYŚLENIA

My House

1. Read and glue in the pictures.

	A boy lives in a house.	
	An Eskimo lives in an igloo.	
	A bird lives in a tree.	
	An ant lives in an anthill.	

Dom – cz. 4

4. ZABAWA MUZYCZNA *MUSICAL HOUSE*

N. przypomina dzieciom zabawę muzyczną znaną z poprzednich zajęć. Prosi dzieci, by chodziły po klasie w rytm muzyki. W trakcie rytmicznego marszu N. mówi nazwę jakiegoś pomieszczenia, a dzieci ruchem naśladują czynność pasującą do danego miejsca (*bedroom* – głowa ułożona na dłoniach, chrapanie, *living room* – pilot do telewizora, przełączanie kanałów, *kitchen* – gotowanie, mieszanie w garnku, *bathroom* – mycie rączek, twarzy, *garden* – zabawa z piłką, skakanie przez skakankę).

5. KARTA PRACY 3

N. rozdaje dzieciom kolejne karty pracy i prosi, by zaznaczyły różnice na obrazkach. Po wykonaniu zadania N. zadaje dzieciom pytania: *What's different?* U. wskazują różnice:

6. PODSUMOWANIE I OCENA AKTYWNOŚCI UCZNIÓW

N. zachęca dzieci, by wymieniły jak najwięcej nowych zwrotów. N. chwali dzieci: *Well done! Super! Good job!*

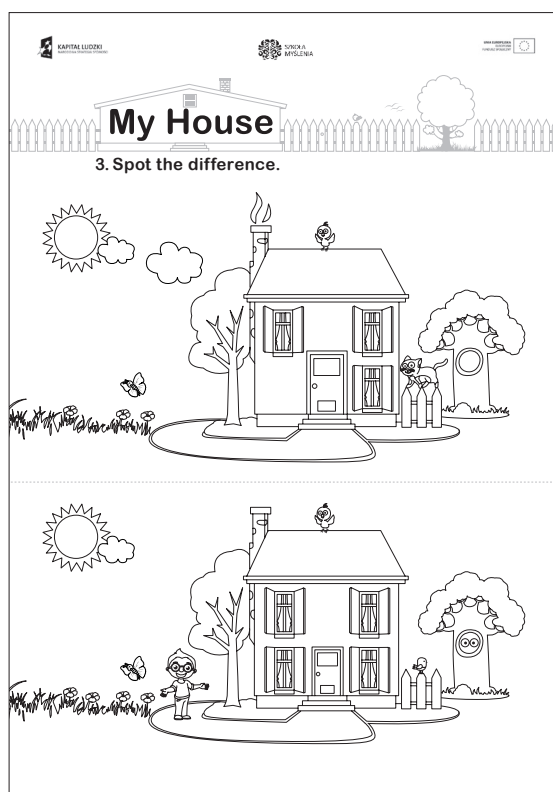



Dom – cz. 5

My House

CZAS

45 min

**Zapis w dzienniku:
Wprowadzenie i utrwalenie przyimków miejsca: *in, on, under***

**Integracja treści z nauczaniem w zakresie edukacji:
językowej, matematycznej, społecznej**

Cele operacyjne:

Uczeń:

- potrafi rozpoznać przyimki miejsca,
- potrafi wymienić nazwy przyborów szkolnych,
- używa poznane słownictwo odpowiadając na pytania,
- poprawnie powtarza poznane zwroty.

Kryterium sukcesu:

- poznasz zwroty: *in, on, under*, które pozwolą określić położenie przedmiotów;
- wymienisz 3 nazwy przyborów szkolnych.

POMOCE DYDAKTYCZNE:

- **do pobrania:**
 - scenariusz „Dom”, cz. 5 „My House”;
- **do przygotowania:**
 - zakrywane pudełko z zabawkami i przyborami szkolnymi;
- **dodatkowe pomoce:**
 - przybory szkolne uczniów,
 - klocki Lego.

Kryteria innowacyjności:

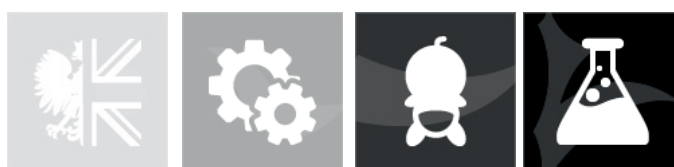



Przebieg zajęć:

1. POWITANIE I POWTÓRZENIE NAZW PRZYBORÓW SZKOLNYCH I ZABAWEK

N. pokazuje dzieciom piórnik z przyborami szkolnymi. *Look, it's my pencil case. In my pencil case I've got a pen, a pencil, a ruler and a eraser.*

U. powtarzają nazwy: *pen, pencil, ruler, pencil case, eraser.*

Następnie N. kładzie na biurku pudełko z zabawkami w środku: *Look, it's a box. In the box I've got some toys – a car, a teddy bear, a ball and a robot.* N. pokazuje zabawki, chowa je znów do pudełka, a następnie wkłada tam również przybory szkolne. Zakrywa pudełko, zostawiając mały otwór i prosi chętne dziecko, by włożyło rączkę do pudełka, chwyciło wybrany przedmiot i powiedziało jego nazwę, np. *a car.*

Potem dziecko wyjmuje przedmiot, a N. z innymi dziećmi mówi: *Yes, it's a car.* lub: *No, that's not a car. Try again.*

Następnie próbują inne dzieci.

Zabawa trwa do momentu, aż pudełko będzie puste.

2. PREZENTACJA NOWEGO MATERIAŁU

N. zapoznaje uczniów z przyimkami miejsca, kładąc ołówek na pudełku, w środku oraz pod pudełkiem. *Where's my pencil? It's on the box. (in the box, under the box).*

N. rysuje na tablicy pudełko i zapisuje nowe zwroty w odpowiednich miejscach.

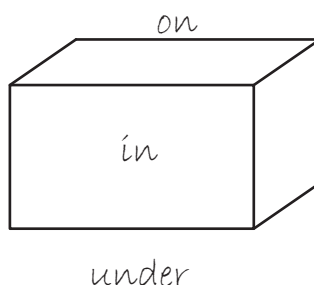



3. ĆWICZENIE PRAKTYCZNE

N. prosi dzieci, by wykonywały polecenia:

Take out your pen, your pencil, your eraser, your ruler and your pencil case.

Put the pen on the pencil case.

Put the eraser under the chair.

Put the pencil in the pencil case.

N. chwali uczniów: *Yes, that's right. Great.*

4. MANIPULACJA KLOCKAMI LEGO

N. dzieli uczniów na grupy. Każda grupa ma za zadanie ułożyć z klocków stół, krzesło, łóżko i pudełko. *Make a table, a chair, a bed and a box.*

Po wykonaniu zadania N. prosi dzieci, by kładły przybory szkolne w odpowiednie miejsce:

Put the eraser in the box.

Put the pencil under the bed.

Put the pen on the chair.

Put the ruler on the table.

Następnie prosi chętne dzieci, by układały swoje przybory w różnych miejscach i zadawały pozostałym pytania:

Where's my pen? – Under the chair.

Where's my eraser? – On the bed. itd.

N. chwali konstrukcje z klocków oraz wypowiedzi uczniów: *Fantastic! Great! Well done!*



Wiosna – cz. 1

CZAS

2 × 45 min

Zapis w dzienniku:

Edukacja polonistyczna:	Układanie rozsypanki wyrazowej oraz analizowanie i próba odpowiedzi na pytanie: Czy wiosna jest na pewno radosna?
Edukacja przyrodnicza:	Praca badawcza dotycząca wiosny z wykorzystaniem zmysłu wzroku, słuchu, dotyku i węchu oraz zainicjowanie eksperymentu z trawą.
Edukacja społeczno-przyrodnicza:	Debata na temat: wiosna ma więcej wad czy zalet?

Cele operacyjne:

Uczeń:

- uczestniczy we wspólnych dyskusjach i rozumie temat tych rozmów,
- uważnie słucha wypowiedzi innych osób,
- aktywnie uczestniczy w obserwacji przyrody.

Kryterium sukcesu:

- wymienisz cztery rodzaje zmysłów, którymi poznajesz świat (wzrok, słuch, węch, dotyk),
- w dyskusji posłużysz się pojęciami: wada i zaleta.

Kryteria innowacyjności:

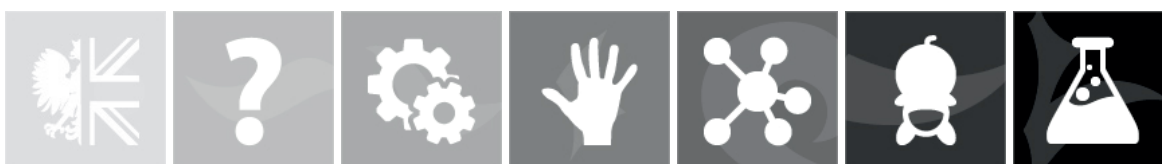



Wiosna – cz. 1

POMOCE DYDAKTYCZNE:

- **do pobrania:**
 - scenariusz „Wiosna radosna?” cz. 1,
 - flashcards z rysunkami na temat wiosny;
- **do przygotowania:**
 - kartki z rozsypanką wyrazową – wyrazy,
 - deska i kamienie,
 - kartki do losowania dla każdego ucznia z hasłami:
wady wiosny – zalety wiosny.

Przebieg zajęć:

1. WSPÓLNE UKŁADANIE Z ROZSYPANKI WYRAZOWEJ PYTANIA KLUCZOWEGO:

- N. na tablicy rozmieszcza kartki z poszczególnymi wyrazami, a dzieci głośno je odczytują;
- U. proponują właściwą kolejność wyrazów tak, że na tablicy lub w innym widocznym miejscu klasy umieszczone jest pytanie problemowe do rozpatrzenia na zajęciach:
CZY WIOSNA NA PEWNO JEST RADOSNA?
- Dzieci mogą podzielić się pierwszym wrażeniem, jakie wywołało tak postawione pytanie, jakie rodzą się odpowiedzi.

2. „ZBADAJMY SPRAWĘ WIOSNY!”

- spacer w środowisko przyrodnicze

- Wszystkie dzieci wychodzą na dwór i gromadzą się na trawniku przy szkole. N. zapowiada przeprowadzenie eksperymentu, którego efekt omówimy za kilka dni. U. obserwują trawnik, mogą z wykorzystaniem lup zajrzeć nieco głębiej.

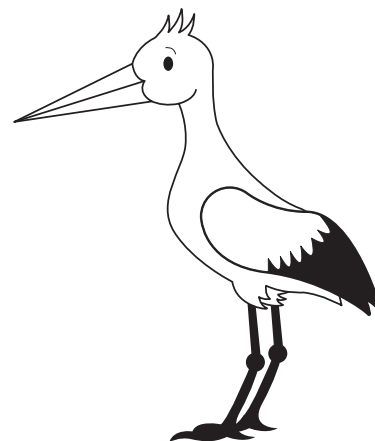



Wiosna – cz. 1

Następnie N. kładzie na trawniku kawałek deski i przyciska ją kamieniami. N. wyjaśnia pojęcie „eksperyment”. Prosi też dzieci, aby do zakończenia eksperymentu nikt nie dotykał instalacji.

Po kilku dniach klasa sprawdza jego wynik – podnosi deskę i obserwuje kolor trawy. Dzieci mogą podejmować próby samodzielnego wyciągania wniosków, a następnie N. podsumowuje eksperyment, wyjaśniając, że trawie brakuje promieni słonecznych, które są potrzebne do procesu fotosyntezy.

W **fotosyntezie** bierze udział **chlorofil**, czyli zielony barwnik znajdujący się w liściach i łodygach. Równocześnie wytwarza się też tlen. Zielone liście pochłaniają energię słoneczną, a dzięki niej roślina wytwarza pokarm z wody i dwutlenku węgla zawartego w powietrzu. Bez światła słonecznego rośliny nie wytwarzają pożywienia i umierają.

- Następnie klasa dzieli się na cztery równoliczne zespoły, a N. losowo przyporządkowuje każdej grupie jeden ze zmysłów: wzrok, słuch, dotyk i węch.
- Zespoły obserwują otoczenie za pomocą „przydzielonego zmysłu” i starają się zapamiętać jak najwięcej zbadanych szczegółów.
- Po powrocie do klasy zespoły zdają relację ze swoich badań i opowiadają, co udało im się usłyszeć, zobaczyć, poczuć i dotknąć.

3. ROZPRAWA SĄDOWA NA TEMAT: „WIOSNA MA WIĘCEJ WAD CZY ZALET?”

- N. w krótkiej rozmowie przypomina znaczenie pojęć: *zaleta* i *wada*.
- U. losują karteczki z dwoma rodzajami wyrażen: WADY WIOSNY – ZALETY WIOSNY i dzielą się na dwie grupy;
 - grupy gromadzą się w dwóch odrębnych miejscach sali i przygotowują w określonym przez N. czasie jak najwięcej pomysłów – argumentów na to, że wiosna ma więcej wad lub zalet. Dzieci podczas pracy w zespole, dla dobrego przygotowania się do dyskusji mogą zapisywać hasła lub symbole poszczególnych argumentów. N. zachęca, by tworzyły mapy myśli;



Wiosna – cz. 1

- grupy siadają naprzeciw siebie i próbują przekonać zespół przeciwny do swoich argumentów na temat wiosny. N. podczas dyskusji jest sędzią sprawiedliwie udzielającym głosu i pilnującym porządku.
- Nauczyciel – sędzia dokonuje podsumowania dyskusji, zauważa trafne, mocne i przekonujące argumenty.

4. **PODSUMOWANIE LEKCJI** i powrót do pytania kluczowego: dzieci rozważają, czy wiosna jest radosną porą roku, jakie ma wady, a jakie zalety.

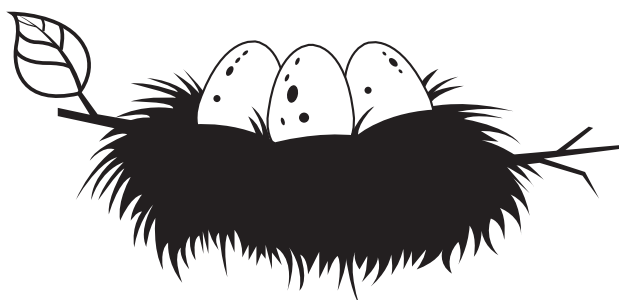



Wiosna – cz. 2

CZAS

2 × 45 min

Zapis w dzienniku:

Edukacja polonistyczna:	Wspólne tworzenie wiosennego opowiadania. Zabawy słowne, tworzenie związków wyrazowych i zapisywanie ich w zdaniach.
Edukacja muzyczna:	Zabawa muzyczno-rytmiczna ze związkami wyrazowymi.
Edukacja plastyczna:	Rysowanie wiosennej ilustracji.

Cele operacyjne:

Uczeń:

- wymyśla i wypowiada zdanie do stworzonego opowiadania, używając zwrotu „niestety – na szczęście”,
- słucha uważnie innych osób,
- przepisuje poprawnie zdanie z tablicy,
- układa rytm i melodię do wyrażen słownych,
- wykonuje kredkami twórczy rysunek na temat wiosny.

Kryterium sukcesu:

- zapiszesz wyrazy w krzyżówce,
- wykonasz pomysłowy rysunek na temat wiosny,
- przepisziesz zdanie z tablicy, umieszczając je w liniaturze.

POMOCE DYDAKTYCZNE:

- **do pobrania:**
 - scenariusz „Wiosna radosna?” cz. 2,
 - karta pracy 1 „Wiosna” cz. 2,
 - karta pracy 2 „Wiosna” cz. 2,
 - flashcards z rysunkami na temat wiosny.

Kryteria innowacyjności:





Wiosna – cz. 2

Przebieg zajęć:

1. NAWIĄZANIE DO POPRZEDNICH ZAJĘĆ NA TEMAT WIOSNY

Przypomnienie wiadomości i omówienie wyników eksperymentu przyrodniczego z trawą i zawartym w niej chlorofilem.

2. OPOWIADANIE TWÓRCZE „NA SZCZĘŚCIE! – NIESTETY...”

- Dzieci siedzą w kole, a N. rozpoczyna układanie wiosennego opowiadania od wypowiedzenia pierwszego zdania, np.: *Pewnego wiosennego dnia zajęc wyszedł ze swej nory na leśną polanę.*
- U. po kolei dopowiadają po jednym zdaniu, rozpoczynając na przemian od słów: *niestety – na szczęście*, np. *„Niestety zajęc szybko zorientował się, że polana zamieniła się w jeziorko. Na szczęście z boku leżała duża belka, itd.*

3. ROZWIĄZANIE KRZYŻÓWKI W KARCIE PRACY 1 – ĆW. 1.

- N. prezentuje dzieciom flashcards: obrazek, który dzieci nazywają i z drugiej strony wyraz w jęz. polskim z wyróżnioną jedną literą (potrzebną do krzyżówki z hasłem WIOSNA):

DRZE W O
GN I AZDO
M O TYL
KROKU S
BOCIA N
TR A WA

- Flashcards z wyrazami są umieszczone na tablicy, a dzieci samodzielnie wpisują wyrazy do swojej krzyżówki.



Wiosna – cz. 2

4. ZABAWA SŁOWNNA: „JAKIE TO MOŻE BYĆ?”

- N. wskazuje przyklepione do tablicy flashcards użyte do rozwiązania krzyżówki, a dzieci spontanicznie wymyślają jak najczęściej określić daną rzecz (z pominięciem kolorów), np.: drzewo – wysokie, niskie, potężne, grube, rozłożyste, wiotkie, złamane itp;
- Przy każdym obrazku N. stawia znaki, np. kropki, oznaczające liczbę poprawnie wymyślonych przymiotników;
- Na koniec można wyciągnąć wnioski, który z wyrazów miał najczęściej określić i dlaczego.

5. ŁĄCZENIE W PARY – KARTA PRACY 1, ĆW. 2

2. Wybierz wyrazy z ramki i stwórz pary.
Zapisz wyrazy we właściwych miejscach.

wysokie krokus
kolorowy bocianie trawa

fioletowy _____
_____ gniazdo
_____ motyl
_____ drzewo

6. ZABAWA RYTMICZNO-MUZYCZNA Z PARAMI WYRAZÓW Z ĆW. 2

- Dzieci stoją w kole i wykonują gesty do wypowiedzianych par wyrazowych (dzieci mogą te gesty wymyślać wspólnie lub przyjąć propozycje N.), np.:

wysokie drzewo – ramiona wysoko wyciągnięte w górę i rozłożone na boki, jak gałęzie, a nogi złączone, „wrosnięte w ziemię”, jak pień;

bocianie gniazdo – splecione dłonie położone na głowie;

kolorowy motyl – ruch ramion symulujący latanie;

fioletowy krokus – złączone dłonie na wysokości klatki piersiowej rozchylające się jak płatki kwiatu;

długonogi bocian – ramiona w bok i stanie na jednej nodze;

zielona trawa – skłon do przodu i dotknięcie oburącz podłogi.



Wiosna – cz. 2

- Wyrażenia połączone z gestami można wykonywać najpierw powoli, by potem stopniowo zwiększać tempo.
- Po zabawie ruchowej dzieci siadają w kole, a chętne osoby wymyślają i prezentują melodię z rytmem do omawianych wcześniej par wyrazowych. Cała grupa powtarza zaproponowaną muzyczno-rytmiczną wersję.

7. UKŁADAMY ZDANIA – ĆW. 2 W KARCIE PRACY 2

- Dzieci wymyślają krótkie zdania na temat wiosny, w których użyte będą połączenia wyrazowe z ćw. 2 w karcie pracy;
- N. weryfikuje proponowane zdania tak, aby możliwe były do zapisania przez dzieci (są w nich wszystkie wprowadzone do tej pory w klasie litery, dwuznaki i zmiękczenia);
- N. zapisuje kilka wybranych zdań na tablicy, a dzieci przepisują je w liniaturze w ćw. 3 karty pracy 1.

8. WYKONANIE TWÓRCZEGO RYSUNKU – ĆW. 2 W KARCIE PRACY 2

U. samodzielnie tworzą kredkami wiosenny rysunek z wykorzystaniem układu kresek w ramce.

9. PODSUMOWANIE ZAJĘĆ

Rozmowa na temat nowych wiadomości zdobytych podczas zajęć na temat wiosny.



Wiosna radosna

1. Przepisz zdania z tablicy.

2. Stwórz w ramce wiosenną ilustrację.
W dowolny sposób wykorzystaj do tego układ kresek i znaków.

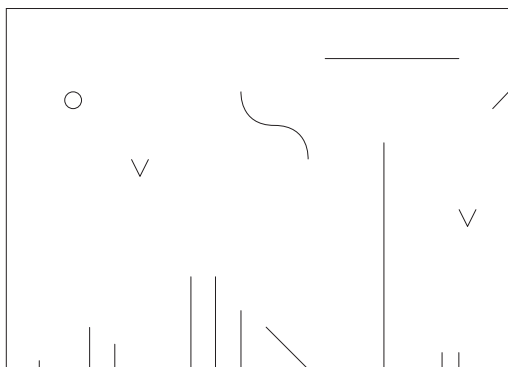



Projekt współfinansowany ze środków Unii Europejskiej w ramach Europejskiego Funduszu Społecznego

Wiosna – cz. 3 Spring

CZAS

45 min

**Zapis w dzienniku:
Happy Spring – zwiastuny wiosny**

**Integracja treści z nauczaniem w zakresie edukacji:
przyrodniczej, muzycznej, technicznej**

Cele operacyjne:

Uczeń:

- rozpoznaje słownictwo związane z wiosną,
- słucha i wykonuje proste polecenia nauczyciela.

Kryterium sukcesu:

- będziesz umiał wymienić 3 słowa związane z wiosną;
- zaśpiewasz piosenkę.

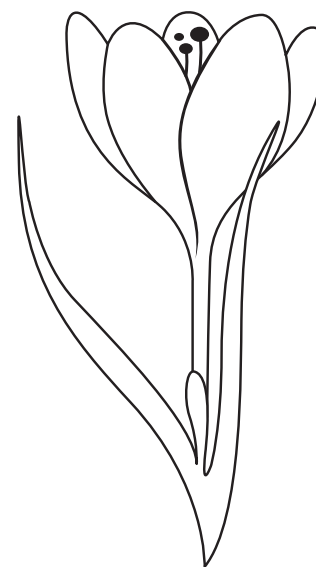

Kryteria innowacyjności:





Wiosna – cz. 3

POMOCE DYDAKTYCZNE:

- **do pobrania:**
 - scenariusz „Wiosna” cz. 3 „Spring”,
 - flashcards z rysunkami na temat wiosny,
 - piosenka „Happy Spring”,
 - karta pracy 1 „Wiosna” cz. 3 „Spring”;
- **do przygotowania:**
 - magnesy,
 - szpilki/taśma klejąca,
 - małe kolorowe karteczki (po jednej dla każdego ucznia),
 - napis SPRING na kartonie (rozmiar A4).

Uwaga: N. przed rozpoczęciem lekcji w różnych miejscach w klasie wiesza karty obrazkowe przedstawiające zwiastuny wiosny (gniazdo, drzewo, bocian, motyl, zielona trawa, krokus).

Przebieg zajęć:

1. ROZGRZEWKA JĘZYKOWA

- N. wita się z dziećmi.
- N. powtarza słownictwo z ostatnich zajęć: proponuje dzieciom grę „Podaj kartę”. Jeden z uczniów dostaje kartę obrazkową i podaje ją dalej, w tym samym czasie N. włącza nagranie z dowolnie wybraną przez siebie piosenką. Gdy nauczyciel zatrzymuje nagranie, uczeń, który jako ostatni dostał kartę, musi powiedzieć, co przedstawia rysunek.

2. ĆWICZENIA PRAKTYCZNE

- N. wiesza na tablicy karton z napisem – *SPRING*, rozmawia z dziećmi na temat pór roku i nazywa je w języku angielskim.



Wiosna – cz. 3

- N. rozdaje uczniom kolorowe karteczki, a następnie prosi o wycięcie w nich otworu. Karteczki będą pełniły rolę aparatu fotograficznego.
- Dzieci zabierają swoje aparaty fotograficzne i na zaproszenie N. udają się na spacer po sali lekcyjnej w celu odnalezienia i sfotografowania zwiastunów wiosny. (*Let's go for a walk./Let's find spring./Let's take a picture.*)
Uczniowie wspólnie z N. zatrzymują się przy każdej odnalezionej karcie/flashcard, rozpoznają, co znajduje się na obrazku i nazywają go w języku angielskim.
N. zadaje pytania pomocnicze: *Can you see a nest?, Can you see a butterfly?, Can you touch the grass?, Can you touch a tree?, Can you hear a stork?, Can you smell a flower?* Pytania ilustruje gestami. Po omówieniu flashcard dzieci robią zdjęcie. Po zakończonym spacerze uczniowie wracają do ławek.
- N., używając gestów, powtarza zwroty (*I can hear a bird, I can see a nest, I can see a butterfly, I can touch the grass, I can touch a tree, I can smell a flower.*). Podaje wyrażenia i zachęca dzieci, by pokazywały odpowiednie gesty. Następnie prosi dzieci, aby posłuchały piosenki i powtarzały gesty, które pokazuje podczas trwania nagrania.

Happy Spring song

*In the spring, with my eyes
I can see, I can see,
In the spring, with my eyes I can see a nest.*

*In the spring, with my eyes
I can see, I can see,
In the spring, with my eyes I can see a butterfly.*

*In the spring, with my hands
I can touch, I can touch,
In the spring, with my hands I can touch the grass.*

*In the spring, with my hands
I can touch, I can touch,
In the spring, with my hands I can touch a tree.*

*In the spring, with my ears
I can hear, I can hear
In the spring, with my ears I can hear a stork.*

Wiosna – cz. 3

*In the spring, with my nose
I can smell, I can smell
In the spring, with my nose I can smell a flower.*

*So take your time to see, to touch, to hear, to smell
the spring around us x2*

N. prosi dzieci, aby wstały z ławek. Ponownie włącza nagranie i zachęca uczniów do wspólnego śpiewania i pokazywania gestów (*Let's sing the spring song.*).

Kiedy dzieci zaznajomią się z piosenką, N. dzieli uczniów na sześć grup i każdej z grup przydziela do zaśpiewania jedną ze zwrotek.

- Zabawa prawda/fałsz: Nauczyciel prosi uczniów, aby odpowiadali *Yes*, jeśli poprawnie nazwie wybraną kartę/flashcard oraz *No*, jeśli skłamię (*Is it a tree? Yes. Is it a bird? No.*).

3. KARTA PRACY 1: ZAKOŃCZENIE ZAJĘĆ

Nauczyciel rozdaje kartę pracy. Zadaniem dzieci jest połączenie obrazka z odpowiednim pytaniem. Nauczyciel czyta pytania, kilka razy prosząc dzieci, by wspólnie z nim powtarzały (jednocześnie gestami przypomina znaczenie pytań).

Happy Spring

1. Draw a line from the question to the picture.

What can you.....?

see

hear

touch

smell

see

hear

touch

smell

KAPITAŁ LUDZKI SZKOŁA MYŚLENIA UNIA EUROPEJSKA EUROPEJSKI FUNDUSZ SPOŁECZNY



Projekt współfinansowany ze środków Unii Europejskiej w ramach Europejskiego Funduszu Społecznego

Wiosna – cz. 4 Spring

CZAS

45 min

**Zapis w dzienniku:
Projekt *Happy Spring* – wykonanie wiosennego kolażu**

**Integracja treści z nauczaniem w zakresie edukacji:
plastycznej, przyrodniczej, społecznej**

Cele operacyjne:

Uczeń:

- rozpoznaje słownictwo związane z wiosną,
- słucha i wykonuje proste polecenia nauczyciela,
- rozwija swoje własne działania twórcze poprzez stworzenie wiosennego kolażu na podstawie instrukcji przedstawionej na filmie.

Kryterium sukcesu:

- będziesz umiał wymienić 3 słowa związane z wiosną,
- wykonasz pracę plastyczną.

Kryteria innowacyjności:





Wiosna – cz. 4

POMOCE DYDAKTYCZNE:

- **do pobrania:**
 - scenariusz „Wiosna” cz. 4 „Spring”,
 - film „Happy Spring Collage”,
 - flashcards z rysunkami na temat wiosny;
- **do przygotowania:**
 - magnesy;
- **dodatkowe pomoce:**
 - karton A4,
 - skrawki papieru,
 - wycinki z gazet i czasopism,
 - folia,
 - papier do pakowania prezentów,
 - wata,
 - materiały takie jak: wstążki, sznurki, koraliki, pióra i kawałki materiału.

Przebieg zajęć:

1. ROZGRZEWKĄ JĘZYKOWA

- N. wita się z dziećmi.
- N. powtarza słownictwo z ostatnich zajęć. N. zachęca dzieci do chóralnego i indywidualnego powtarzania wyrazów, jednocześnie wskazując na flashcards zawieszony na tablicy za pomocą magnesów.



Wiosna – cz. 4

2. ĆWICZENIA PRAKTYCZNE

- N. proponuje dzieciom obejrzenie filmu: *Let's watch!*
- Projekcja filmu z instrukcją – *Jak wykonać wiosenny kolaż?*
Uczniowie oglądają film instruktażowy składający się z 4 elementów:
 1. Prezentacja materiału – co jest potrzebne?
 2. Powtórzenie słownictwa.
 3. Przedstawienie kolejnych etapów pracy.
 4. Prezentacja gotowych prac przez uczniów.
- Po obejrzeniu filmu N. pokazuje potrzebne do wykonania pracy plastycznej przedmioty (*brush, newspaper, magazine, glue*) i nazywa je wspólnie z uczniami.
- N. powtarza polecenia z filmu instruktażowego.
- Uczniowie wykonują pracę plastyczną samodzielnie według własnego pomysłu.

3. ZAKOŃCZENIE ZAJĘĆ

- N. zaprasza na środek klasy chętnego ucznia i wspólnie prezentują pracę plastyczną. Nauczyciel wypowiada przy jednoczesnym pokazaniu gestem:

N.: *I can see a stork.*

U.: *I can see a butterfly.*

N.: *I can smell grass.*

U.: *I can smell a flower.*

N.: *I can touch a tree.*

U.: *I can touch a nest.*

- Uczniowie pracują w parach, pokazują i nazywają poszczególne elementy kolażu. Na zmianę wypowiadają zdania. N. monitoruje pracę dzieci i wspiera w wypadku trudności.
- N. wraz z dziećmi wiesza prace plastyczne w widocznym miejscu w klasie.



Las – cz. 1

CZAS

3 × 45 min

Zapis w dzienniku:

Edukacja przyrodnicza:	Tworzenie mapy skojarzeń ze słowem „las”. Poznawanie charakterystycznych cech ptaków, ssaków i owadów. Grupowanie leśnych zwierząt.
Edukacja muzyczna:	Nauka piosenki pt. „Wycieczka do lasu” metodą ze słuchu.
Edukacja matematyczna:	Zabawy konstrukcyjne w grupach z wykorzystaniem klocków LEGO. Mierzenie i porównywanie wysokości wieży z klocków. Ćwiczenia w określaniu i porównywaniu liczebności zbiorów.

Cele operacyjne:

Uczeń:

- zna charakterystyczne cechy ptaków, ssaków i owadów,
- wymienia i grupuje leśne zwierzęta,
- śpiewa piosenkę pt. „Wycieczka do lasu”,
- konstruuje we współpracy z kolegami wieżę z klocków LEGO,
- mierzy i porównuje wysokość wieży,
- określa i porównuje liczebność zbiorów.

Kryterium sukcesu:

- powiesz, czym charakteryzują się ptaki, ssaki i owady,
- wymienisz po 3 leśne zwierzęta z każdej grupy,
- zaśpiewasz piosenkę pt. „Wycieczka do lasu”,
- policzysz, ile elementów jest w zbiorach i porównasz, gdzie jest ich więcej, a gdzie mniej.

POMOCE DYDAKTYCZNE cz. 1.:

– do pobrania:

- scenariusz zajęć „Las” cz. 1,
- karta pracy 1 „Las” cz. 1,
- karta pracy 2 „Las” cz. 1,
- piosenka pt. „Wycieczka do lasu”,
- prezentacja multimedialna pt. „Mieszkańcy lasu” przedstawiająca charakterystyczne cechy ptaków, ssaków i owadów.

Kryteria innowacyjności:



Las – cz. 1

POMOCE DYDAKTYCZNE cz. 2.:

– do przygotowania:

- zestawy klocków LEGO dla 4 lub 5 grup,
- stoper lub minutnik,
- długa linijka lub inna miarka centymetrowa,
- samoprzylepne karteczki z nazwami leśnych zwierząt – po jednej dla każdego dziecka (powinno być po równo nazw ptaków, ssaków, owadów i innych zwierząt),
- arkusze szarego papieru z napisami: ssaki, ptaki, owady, inne zwierzęta.

Przebieg zajęć:

1. ROZWIĄZANIE ZAGADKI jako wprowadzenie do tematu lekcji

N. proponuje uczniom rozwiązanie zagadki, dzięki której dowiedzą się, czym będą zajmować się na zajęciach.

*Szumią tam drzewa,
śpiewają ptaki,
spotkasz w nim sarnę
i inne zwierzaki.*

2. TWORZENIE MAPY SKOJARZEŃ

N. pyta U., z czym kojarzy im się las i zapisuje te skojarzenia na tablicy, tworząc mapę mentalną.

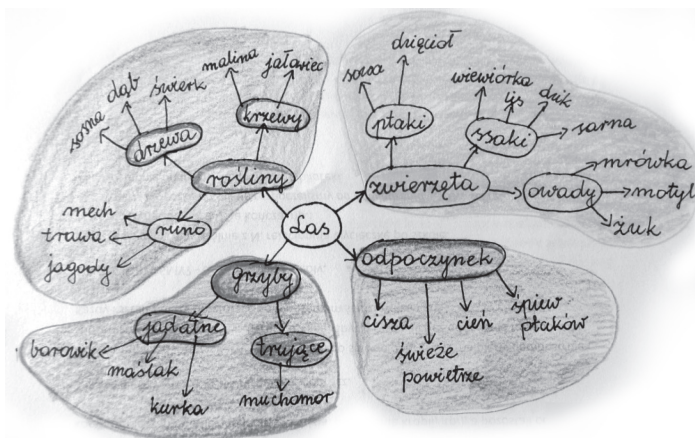

3. NAUKA PIOSENKI pt. „Wycieczka do lasu” (tekst piosenki na końcu scenariusza)

- U. słuchają piosenki.
- Analiza linii melodycznej
 - uczniowie słuchają i cicho nucą melodię piosenki, kreśląc przy tym dłonią przebieg linii melodycznej (wznoszenie, opadanie melodii).
- Analiza treściowa piosenki – zabawa „Powtórz i dodaj wyraz”.
N. pyta U.: *Jakie zwierzęta według piosenki możemy spotkać podczas wycieczki do lasu?* Pierwszy U. odpowiada: *W lesie można spotkać ptaki.* Kolejny U. powtarza to, co powiedział kolega i dodaje swoją nazwę. Zabawa trwa dotąd, aż wymienione zostaną wszystkie zwierzęta z piosenki.
- Nauka śpiewania kolejnych fraz piosenki.
- Śpiewanie piosenki przez U. z dowolną interpretacją ruchową.

Las – cz. 1

4. LEŚNE PORZĄDKI – grupowanie zwierząt

N. pyta U., jakie mają pomysły na to, żeby pogrupować zwierzęta występujące w lesie. U. podają swoje propozycje np.:

- Jakiej są wielkości? (duże, średnie i małe),
- Gdzie mieszkają? (w glebie, w trawie, w dziuplach, w norkach, na drzewach),
- Czym się odżywiają? (roślinożerne, mięsożerne, wszystkożerne),
- Jaki tryb życia prowadzą? (nocny lub dzienny).
- Do jakiej grupy należą? (ssaki, ptaki, owady).

5. PREZENTACJA pt. „Mieszkańcy lasu”

N. pokazuje U. na tablicy interaktywnej prezentację multimedialną zawierającą zdjęcia oraz krótki opis charakterystycznych cech ptaków, ssaków i owadów.

6. WYKRYWACZ BŁĘDÓW – ocena prawdziwości twierdzeń

U. przygotowują czerwoną i zieloną kredkę. N. na tablicy wyświetla kolejne twierdzenia, (uwaga: jeśli są w klasie dzieci słabiej czytające, N. powinien zdania przeczytać głośno). U. przez podniesienie zielonej kredki sygnalizują, że zdanie jest prawdziwe, a czerwonej – że fałszywe.

Zdania: *Jeże mieszkają w norkach.*
Sarny są roślinożerne.
Owady mają 8 nóg.
Ciała ssaków pokryte jest sierścią.
Ptaki wylęgają się z jaj.
Lisy żywią się trawą.

7. WYKONANIE ZADAŃ NA KARTACH PRACY 1 i 2

U. dokonują obliczeń w zakresie 10.

8. JAKIM JESTEM ZWIERZĄTKIEM? – odgadywanie nazwy na podstawie pytań

N. przykleja wszystkim U. samoprzylepne karteczki z nazwą leśnego zwierzęcia. Dzieci chodzą po sali i zadając pytania kolegom, mają za zadanie dowiedzieć się, jakim są zwierzątkiem. Dzieciom, które odgadły, N. przykleja karteczkę z przodu. Mogą one dalej odpowiadać na pytania pozostałych kolegów.

1. Skresli lub dorysuj tyle elementów, żeby we wszystkich okienkach było po 5 zwierzątek.

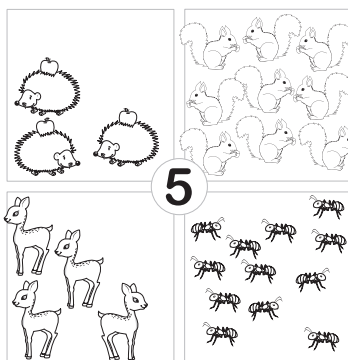

2. Policz i napisz ile jest zwierzątek.



Las – cz. 1

9. ZNAJDŹ SWOJĄ GRUPĘ – grupowanie leśnych zwierząt

N. w różnych miejscach sali rozwiesza szary papier z napisami:

ssaki

ptaki

owady

inne zwierzęta

U. odklejają z ubrania samoprzylepną karteczkę z nazwą zwierzątka z poprzedniej zabawy i uzmysławiają sobie, do której grupy należy ich zwierzątko. Następnie, muszą odnaleźć swoją grupę i przykleić karteczkę w odpowiednim miejscu. Gdy wszyscy przykleją swoje karteczki, U. wraz z N. odczytują nazwy zwierząt z poszczególnych grup i sprawdzają poprawność wykonania zadania.

10. AMBONA DLA LEŚNICZEGO – praca zespołowa z klocków Lego

Powstałe w poprzedniej zabawie grupy zajmują miejsca w kręgach na dywanie. Każdy zespół otrzymuje zestaw klocków Lego. Zadaniem grup jest zbudowanie w ciągu 5 min jak najwyższej wieży – ambony dla leśniczego. (U. sami ustalają strategię budowania). (Uwaga: w razie potrzeby należy przedłużyć czas na budowanie wież).

Po upływie wyznaczonego czasu każda grupa mierzy swoją wieżę. Następnie U. ustawiają wszystkie wieże obok siebie i następują ćwiczenia w porównywaniu – która wieża jest najwyższa, a która najniższa, ustawianie wież od najniższej do najwyższej.

11. UTRWALENIE PIOSENKI pt. „Wycieczka do lasu”.

Śpiewanie piosenki przez całą klasę, grupami i solo przez chętne dzieci.

„Wycieczka do lasu” – piosenka

ref:
Zrób do lasu dziś wycieczkę
porozglądaj się troszeczkę (x2)

Ptaki, ssaki i owady
spotkasz w lesie nie ma rady
Mrówka z piasku robi domek
Osę w dziupli spotkał Tomek

ref:
Zrób do lasu dziś wycieczkę
porozglądaj się troszeczkę (x2)

Jeża raczej nikt nie dotknie
bo kłujący jest okropnie

Rudą kitę ma wiewiórka
i u lisa ruda skórka

ref:
Zrób do lasu dziś wycieczkę
porozglądaj się troszeczkę (x2)

Sowa w nocy pohukuje
nie śpi, tylko obserwuje
Śpiewem ptaków echo niesie
miło jest wędrować w lecie

ref:
Zrób do lasu dziś wycieczkę
porozglądaj się troszeczkę (x2)



Las – cz. 2

CZAS

3 × 45 min

Zapis w dzienniku:

Edukacja polonistyczna:	Układanie dalszego ciągu opowiadania na podstawie ilustracji oraz zdobytych wcześniej wiadomości. Odgrywanie scenek na temat zachowania się w lesie.
Edukacja przyrodnicza:	Poznanie zwyczajów saren.
Edukacja plastyczna:	Malowanie ilustracji do opowiadania.

Cele operacyjne:

Uczeń:

- wymyśla dalszy ciąg opowiadania,
- zna zwyczaje saren,
- wie, jak się zachować, gdy spotka w lesie młode sarny,
- maluje ilustrację do opowiadania,
- zapamiętuje pisownię wyrazów z „ó”.

Kryterium sukcesu:

- wymyślisz dalszy ciąg „Opowiadania o sarence” i namalujesz do niego ilustrację,
- będziesz wiedział, co trzeba zrobić, gdy spotkasz w lesie małą sarnę,
- poprawnie napiszesz wyrazy: *wiewiórka, mrówka, sów, lisów*.

Kryteria innowacyjności:





Las – cz. 2

Przebieg zajęć:

- 1. CO ZNAJDUJE SIĘ W LESIE**
– utrwalenie wiadomości
z poprzedniej lekcji
(Komunikacja)

U. siedzą w kręgu. N. podaje kategorię związaną z lasem, a U. kolejno rozwijają je, aż do wyczerpania pomysłów.
Kategorie: ssaki, ptaki, owady, rośliny, grzyby.

- POMOCE DYDAKTYCZNE:**
- **do pobrania:**
 - scenariusz zajęć „Las” cz. 2,
 - karta pracy 1 „Las” cz. 2,
 - karta pracy 2 „Las” cz. 2,
 - zdjęcie sarenki do opowiadania;
 - **do przygotowania:**
 - instrumenty muzyczne,
 - gazety,
 - folia,
 - patyki.

- 2. LEŚNA HISTORIA – ilustrowanie dalszego ciągu opowiadania**

N. wyświetla na tablicy interaktywnej lub pokazuje zdjęcie małej sarenki i pyta U., czy chcieliby posłuchać opowiadania na jej temat. Opowiada początek historii, a następnie proponuje, aby U. spróbowali wymyślić, co było dalej. Chętne dzieci prezentują swoje pomysły klasie. Później każde dziecko maluje swój pomysł kredkami na kartce. Dzieci, które wcześniej nie zabierały głosu – prezentują swoje opowiadania, ilustrując je wykonaną przez siebie pracą.

Opowiadanie o sarence

*Był piękny majowy poranek w lesie. Sarnia mama właśnie się obudziła, aby nakarmić swoje kilkudniowe maleństwo. Zaraz będzie musiała zostawić je na cały dzień.
– Czyżby nie lubiła się nim zajmować?
– Nic podobnego! – postępuje tak, żeby chronić swoje maleństwo. – Małe sarenki, w odróżnieniu od dorosłych osobników, nie mają zapachu, więc dobrze ukryte w zaroślach, są niewidoczne dla leśnych łowców, takich jak: rysie, wilki lub wałęsające się psy. Mama boi się, że swoim zapachem mogłaby ściągnąć niebezpieczeństwo na dziecko, więc zostawia je w ukryciu i przychodzi tylko na karmienie. Niestety, ludzie nie znają sarnich zwyczajów i gdy podczas spaceru*



Las – cz. 2

po lesie spotkają sarnie niemowlę, myślą, że zostało ono osierocone przez mamę. Chcąc mu pomóc, zabierają je z lasu. Ale wróćmy do naszej sarenki. Ten dzień zaczął się dla niej podobnie jak poprzednie – mama nakarmiła ją, a następnie przeskakując przez zarośla oddaliła się w głąb lasu... Co było dalej?

3. LEŚNE POGODY – zabawa dźwiękonaśladowcza

N. stawia w środku kręgu instrumenty muzyczne oraz różne materiały: gazety, gałązki, folię itp. Dzieli U. na 3 grupy – **ulewę, wicherę i słoneczny dzień**. Każda grupa wybiera dowolne instrumenty i materiały, a następnie na polecenie N., akompaniamentem ilustruje odpowiednią pogodę w lesie.

4. MAŁA POLANA – zabawa integracyjna

N. dzieli klasę na pięcioosobowe grupy. Każda grupa przyjmuje nazwę jakiejś leśnej rodziny (np. sarny, lisy, wiewiórki, jeże, mrówki). N. rozkłada na podłodze tyle samo rozłożonych gazet, ile jest rodzin i opowiada, że przed chwilą była w lesie straszna ulewa, która spowodowała powódź. W całym lesie zostało tylko kilka małych polanek (gazety) i wszyscy mieszkańcy lasu muszą się na nich zmieścić. Rodziny zajmują miejsca na gazetach. N. mówi: *O wzajemne odwiedziny proszę mrówki i jeże* – wymienione grupy muszą zamienić się miejscami i zmieścić się na gazetach. Zabawę należy powtórzyć kilkakrotnie, żeby każda rodzina zmieniła swoją wyspę.

5. WYKONANIE ZADAŃ NA KARTACH PRACY 1 i 2

U. odnajdują w zdaniach ukryte nazwy leśnych zwierząt,

- piszą wyrazy z „ó”. N. wyjaśnia jednocześnie, dlaczego w tych wyrazach występuje właśnie „ó”,

W lesie

1. Zaznacz ukryte w zdaniach nazwy leśnych zwierząt. Napisz je w liniaturze.

Kasia woli sok od herbaty.
Zimą leżą góry śniegu.
Kwoka dla o swoje żółte kureczka.
Tomek woli skakać niż biegać.
Tata kupił mięso, warzywa i ziemniaki.
W pelerynie Kasia chodzi, kiedy pada deszcz.

2. Podpisz obrazki. Wyróżnij w wyrazach „ó”.

1 1
5 5

W lesie

1. Jeź wybrał się w odwiedziny do wiewiórki. Wie, że droga do niej ma długość 10 pól. Zaznacz strzałką jedną z takich dróg.



Las – cz. 2

– zaznaczają drogę od jeża do wiewiórki, zgodnie z instrukcją.

6. ZAŚPIEWANIE PIOSENKI pt. „Wycieczka do lasu”

ref:
*Zrób do lasu dziś wycieczkę
porozglądaj się troszeczkę (x2)*

*Ptaki, ssaki i owady
spotkasz w lesie nie ma rady
Mrówka z piasku robi domek
Osę w dziupli spotkał Tomek*

ref:
*Zrób do lasu dziś wycieczkę
porozglądaj się troszeczkę (x2)*

*Jeża raczej nikt nie dotknie
bo kłujący jest okropnie*

*Rudą kity ma wiewiórka
i u lisa ruda skórka*

ref:
*Zrób do lasu dziś wycieczkę
porozglądaj się troszeczkę (x2)*

*Sowa w nocy pohukuje
nie śpi, tylko obserwuje
Śpiewem ptaków echo niesie
miło jest wędrować w lecie*

ref:
*Zrób do lasu dziś wycieczkę
porozglądaj się troszeczkę (x2)*

7. ZNAMY SARNIE ZWYCZAJE – odgrywanie scenek

U. siadają na dywanie. N. w nawiązaniu do „Opowiadania o sarence” pyta U., czy wiedzą, jak powinni się zachować, jeśli spotkają w lesie małą sarnę. Proponuje im odegranie scenek:

Tomek i jego młodsza siostra Julka wraz z rodzicami wybrali się na wycieczkę do lasu. Rodzice usiedli na przewróconym pniu i rozmawiali, a dzieci spacerowały w pobliżu.

Pierwsza scenka:

Dzieci zauważają małą sarenkę, która spokojnie śpi ukryta w wysokiej trawie. Obok nie ma jej mamy.

Druga scenka:

Dzieci zauważają małą sarenkę, która jest niespokojna, a nieco dalej leży jej mama ze zranioną nogą.

Po odegraniu scenek należy podsumować, jak powinniśmy zachować się w konkretnej sytuacji.

Las – cz. 3

The Forest

CZAS

45 min

Zapis w dzienniku:
Opowiadanie fabularyzowane *Mieszkańcy lasu*.
Wprowadzenie nazw zwierząt mieszkających w lesie

Integracja treści z nauczaniem w zakresie edukacji:
przyrodniczej, plastycznej, muzycznej

Cele operacyjne:

Uczeń:

- rozpoznaje popularne zwierzęta leśne,
- pokazuje gestem charakterystyczne cechy wyglądu i zachowania wybranych zwierząt leśnych,
- dopasowuje nazwę zwierząt do obrazka.

Kryterium sukcesu:

- rozpoznasz i wskażesz 3 wybrane zwierzęta leśne,
- prawidłowo podpiszesz obrazki nazwami zwierząt korzystając z podanego słownictwa;
- dorysujesz zwierzętom leśnym ich domki.

Kryteria innowacyjności:





Las – cz. 3

POMOCE DYDAKTYCZNE:

- **do pobrania:**
 - scenariusz „Las” cz. 3 „The Forest”,
 - flashcards: sarna, wiewiórka, sowa, lis, mrówka, jeź,
 - piosenka „Wycieczka do lasu”;
- **do przygotowania:**
 - magnesy,
 - kreda,
 - magnetofon,
 - woreczek, flashcards z poprzedniej lekcji,
 - skoczny utwór muzyczny;
- **dodatkowe pomoce:**
 - napisy: GOOD, OK., FANTASTIC do oceny koleżeńskiej.

Uwaga: Przed zajęciami, N. przymocowuje w różnych miejscach klasy flashcards ze zwierzętami leśnymi. Wiewiórkę, sowę – wysoko w koronach drzew, sarnę i lisa na wysokości podszytu leśnego, jeża i mrówkę na wysokości runa.

Przebieg zajęć:

1. ROZGRZEWKA JĘZYKOWA

– Powitanie

N. wita się z dziećmi słowami: *Hello*. Zachęca uczniów, by odpowiedzieli *Hello*.

– Przypomnienie słówek z ostatniej lekcji

N. zachęca U. do odśpiewania piosenki, której uczniowie uczyli się ostatnio.

N. zaprasza dzieci do koła. Do woreczka wkłada flashcards z ostatnich zajęć i włącza skoczną muzykę. Uczniowie podają sobie woreczek w rytm muzyki. Na przerwę w muzyce uczeń, który trzyma worek losuje kartę, pokazuje pozostałym i nazywa wylosowany przedmiot.



Las – cz. 3

2. ĆWICZENIA PRAKTYCZNE

– Prezentacja – wprowadzenie nowego materiału. Opowiadanie fabularyzowane.

N. wyjaśnia U., że dziś na lekcji wszyscy wybiorą się na wycieczkę do lasu.

N. zaprasza dzieci, by ustawiły się za nim. Wszyscy śpiewają piosenkę „Wycieczka do lasu” i w rytmicznie, wężykiem poruszają się po całej sali.

N. „oprowadza” uczniów po lesie, opowiada o spotkanych zwierzętach i zachęca uczniów do powtarzania słówek i gestów.

Let's go to the wood. Be quiet. (palec na usta)

You can see animals. (lornetka z dłoni)

*Look! It's **a squirrel**.* (wskaż obrazek wiewiórki)

It's orange. (pokaż całe ciało)

It's got a long tail. (pokaż długi ogon)

It can jump. (skacz)

It loves nuts. (udawaj, że jesz orzechy)

*Look ! It's **an ant**.* (schyl się)

It works very hard. (udawaj, że niesiesz coś ciężkiego)

It's very, very heavy.

It's got six legs. (licz one, two,)

Let's go. Look around. (obróć się)

*It's **an owl**.* (pohukuj)

It's very intelligent. (dotknij głowy)

It can fly. (naśladowanie latanie)

Be careful!!! (podnieś nogi na zmianę)

*It's **a hedgehog**.* (wskaż obrazek)

It's brown. (pokaż całe ciało)

It can be very noisy. (tup głośno nogami)

Sh (palec na usta)

*It's **a deer**.* (wskaż obrazek sarny)

It's very fast. (szybko przesuwamy głowę w geście śledzenia wzrokiem szybko poruszającego się przedmiotu)

Sit down. (przykucnij)

*It's **a fox**.* (wskaż obrazek lisa)

It's clever. (pstryknij palcami)

It can hunt. (rozglądaj się i udawaj że łapiesz zdobycz)



Las – cz. 3

What can you see in the wood? (pokaż kolejne flashcards oraz gesty)

- a squirrel,
- an ant,
- an owl,
- a hedgehog,
- deer.

Now, it's time to come back to our class. Let's go.

U. ustawiają się za nauczycielem i śpiewając piosenkę „Wycieczka do lasu” poruszają się wężykiem po sali. Zajmują swoje miejsca.

– Praktyka. Praca samodzielna.

N. zawiesza na tablicy flashcards. Nazywa wszystkie zwierzęta. U. powtarzają. N. pyta dzieci, czy wiedzą, gdzie mieszkają te wszystkie zwierzęta i jak wyglądają ich domy. N. dorysowuje kredą wszystkim zwierzętom domy. Podpisuje zwierzęta. N. prosi, by U. narysowali w zeszytcie wybrany przez siebie „domek” i uzupełnili zdanie:

A _____ lives here.

Po zakończeniu zadania U. zamieniają się zeszytami i sprawdzają sobie nawzajem poprawność wykonania zadania. Wpisują koleżance/koledze odpowiedni komentarz: *OK, Good, Fantastic.*

3. ZAKOŃCZENIE ZAJĘĆ

- Chętny uczeń wychodzi na środek klasy i gestem pokazuje wybrane zwierzątko. U. odgadują, jakie to zwierze.
- N. żegna się z dziećmi słowami: *Bye.*



Las – cz. 4 The Forest

CZAS

45 min

**Zapis w dzienniku:
Historyjka obrazkowa *Let's Go to the Woods*. Ćwiczenia w czytaniu.**

**Integracja treści z nauczaniem w zakresie edukacji:
przyrodniczej, technicznej**

Cele operacyjne:

Uczeń:

- rozpoznaje wygląd graficzny wyrazu i kojarzy go z wymową,
- powtarza za nauczycielem proste zdania,
- wykonuje książeczkę z historyjką obrazkową zgodnie z instrukcją nauczyciela.

Kryterium sukcesu:

- przeczytasz nazwy zwierząt leśnych z pomocą nauczyciela,
- złożysz samodzielnie książeczkę z historyjką o wycieczce do lasu,
- pokolorujesz zwierzęta leśne.

POMOCE DYDAKTYCZNE:

- **do pobrania:**
 - scenariusz „Las” cz. 4 „The Forest”,
 - flashcards: sarna, wiewiórka, sowa, lis, mrówka, jeż;
 - karty pracy 1, 2, 3 „Las” cz. 4 „The Forest”;
- **do przygotowania:**
 - magnesy;
- **dotychczasowe pomoce:**
 - klej,
 - nożyczki,
 - kredki.

Kryteria innowacyjności:





Las – cz. 4

Przebieg zajęć:

1. ROZGRZEWKA JĘZYKOWA

– Powitanie

N. wita się z dziećmi słowami: *Hello*. Zachęca uczniów, by odpowiedzieli *Hello*.

– Przypomnienie słówek z ostatniej lekcji

N. zaprasza dzieci, by usiadły na dywanie przed nim. Za pomocą flashcards i gestów przypomina uczniom opowiadanie „Wycieczka do lasu”.

Mówi:

Do you remember the story „Let’s Go to the Woods”? It was a story about a squirrel, an ant, an owl, a hedgehog, a deer, and a fox (N. pokazuje kolejne karty i zachęca U., by powtarzali nazwy zwierząt).

2. ĆWICZENIA PRAKTYCZNE

– Opowiadanie fabularyzowane

U. wstają i ilustrują ruchem opowiadanie.

*Let’s go to the wood. By quiet.
You can see animals.
Look! It’s **a squirrel**.
It’s orange.
It’s got a long tail.
It can jump.
It loves nuts.*

*Look ! It’s **an ant**.
It works very hard.
It’s very, very heavy.
It’s got six legs.*

*Let’s go. Look around.
It’s **an owl**.
It’s very intelligent.
It can fly.*

*By carefull !!!
It’s **a hedgehog**.
It’s brown.
It can be very noisy.*

*Sh
It’s **a deer**.
It’s very fast.*

*Sit down.
It’s **a fox**.
It’s clever.
It can hunt.*

Las – cz. 4

3. KARTY PRACY 1, 2, 3

U. wracają do ławek. N. rozdaje karty pracy – historyjkę obrazkową „Let’s go to the woods”. U. wycinają kolejne strony opowiadania, składają książeczkę i wklejają odpowiednie podpisy do obrazków. N. przyczepia na tablicy nazwy zwierząt w takiej kolejności, w jakiej występują w opowiadaniu.

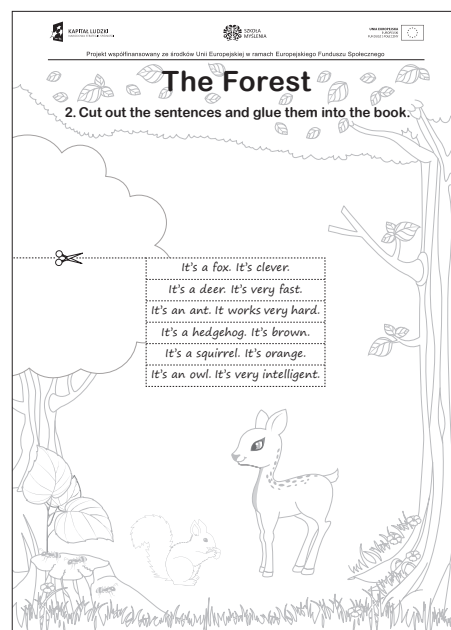
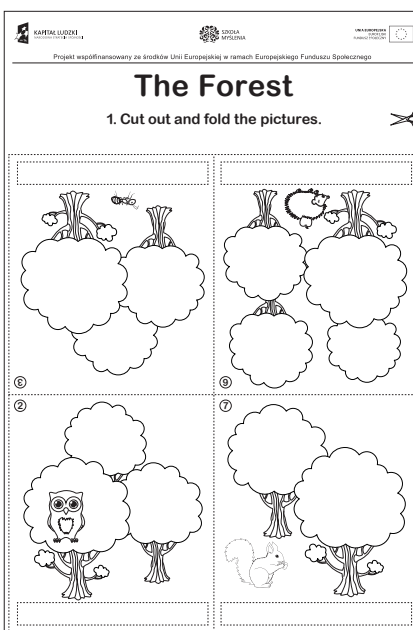
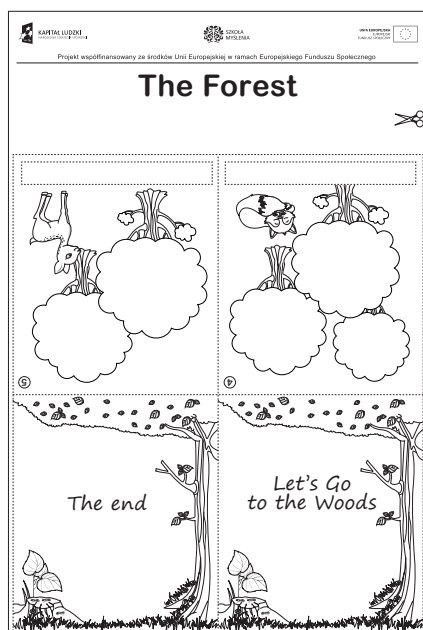

– Ćwiczenia w czytaniu

N. prosi uczniów, by powtarzali kolejne zdania z historyjki. U. wskazują palcem kolejne, czytane zdania i powtarzają za N.

N. przydziela kolejnym rzędom jedną stronę do czytania. U. siedzący w rzędzie pierwszym czytają głośno tekst ze strony pierwszej, kolejny rząd czyta stronę drugą itd.

N. zaprasza ośmiu chętnych uczniów na środek sali. Uczniowie kolejno odczytują tekst (każdy jedną stronę). Pozostali uczniowie śledzą tekst w swoich książeczkach.

N. zaprasza sześcioro uczniów i rozdaje im flashcards ze zwierzętami. U. stają tyłem do klasy. Wskazane przez N. dzieci odczytują kolejne strony z historyjki. U. z kartami odwracają się przodem do klasy, gdy usłyszą tekst o zwierzęciu, którego ilustrację



Las – cz. 4

trzymają. Każde ze zwierząt musi być pokazane na takiej wysokości, w jakiej mieszka (sowa, wiewiórka – wysoko; lis, sarna – na wysokości ramion, jeź, mrówka – karty oparte o podłogę)

4. ZAKOŃCZENIE ZAJĘĆ

U. kolorują zwierzęta w swoich książeczkach. Chętni uczniowie mogą pokolorować całą książeczkę.

N. żegna się z dziećmi słowami: *Goodbye*.



Las – cz. 5 The Forest

CZAS

45 min

**Zapis w dzienniku:
Zabawy i gry dydaktyczne utrwalające słownictwo związane
z lasem.**

**Integracja treści z nauczaniem w zakresie edukacji:
przyrodniczej, matematycznej, społecznej, muzycznej**

Cele operacyjne:

Uczeń:

- bierze aktywny udział w zaproponowanych zabawach,
- rozpoznaje zwierzęta wymieniane przez nauczyciela, dobiera odpowiednie obrazki,
- przelicza zwierzęta, tworzy zbiory, układa obrazki zgodnie z instrukcją,
- włącza się do śpiewania piosenki,
- zgodnie współpracuje z rówieśnikami.

Kryterium sukcesu:

- będziesz brał czynny udział we wszystkich zaproponowanych zabawach,
- zbudujesz z klocków domek dla wybranego zwierzęcia,
- policzysz zwierzęta w zakresie 6.

POMOCE DYDAKTYCZNE:

- **do pobrania:**
 - scenariusz „Las” cz. 5 „The Forest”
 - flashcards ze zwierzętami leśnymi,
 - karty pracy 1 i 2 „Las” cz. 5 „The Forest”,
 - piosenka „Come to the Woods”;
- **do przygotowania:**
 - magnesy,
 - 3 łąki na muchy,
 - zestawy klocków LEGO,
 - zestaw klocków PATYCZAKI;
- **dodatkowe pomoce:**
 - nożyczki.

Kryteria innowacyjności:

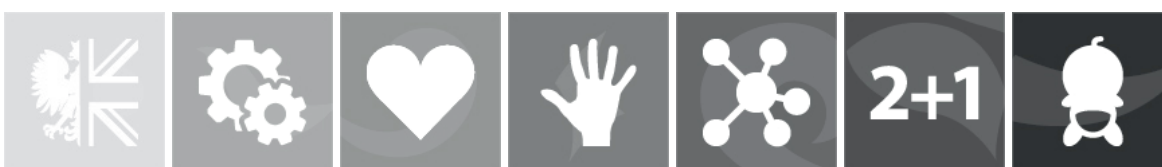



Las – cz. 5

Przebieg zajęć:

1. ROZGRZEWKĄ JĘZYKOWA

– Powitanie

N. wita się z dziećmi słowami: *Hello*. Zachęca uczniów, by odpowiedzieli *Hello*.

– Przypomnienie słówek z ostatniej lekcji

N. prosi, by dzieci odliczyły po angielsku do 3 i zapamiętały swoje numery. Każda z trzech grup siada w rzędzie na dywanie przed tablicą. N. przypina do tablicy flashcards ze zwierzętami leśnymi. Pierwsi w rzędzie uczniowie otrzymują łapki na muchy. Stają przed tablicą w tej samej odległości. N. głośno wypowiada nazwę zwierzęcia. U. kłapią łapkami w odpowiedni obrazek. Punkt otrzymuje drużyna, której łapka jako pierwsza trafiła w odpowiedni obrazek. Następnie łapę otrzymują kolejne dzieci z rzędu. N. zapisuje liczbę punktów zdobytych przez drużyny na tablicy.

2. ĆWICZENIA PRAKTYCZNE

– Nauka piosenki „Come to the woods”

N. włącza nagranie piosenki „Come to the woods”. Prosi uczniów, by uważnie słuchali słów piosenki i podnosili do góry ręce, gdy usłyszą nazwę zwierzątka leśnego.

N. prosi uczniów, by wstali i powtórzyli za nim kolejne zwrotki i refren piosenki. Kolejne wersy N. ilustruje ruchem.

U. próbują zaśpiewać piosenkę wraz z nagraniem.

*Come to the woods,
Come with me!
Be very quiet
What can you see?*

*A squirrel, a squirrel
Up the tree
And a fox
Not far from me.*

*Come to the woods,
Come with me!
Be very quiet
What can you see?*

*An ant, an ant
Can you see?
And a hedgehog
Under the tree*

*Come to the woods,
Come with me!
Be very quiet
What can you see?*

*An owl, an owl
Up the tree
And a deer
Not far from me.*

*Come to the woods,
Come with me!
Be very quiet
What can you see?*



Las – cz. 5

3. KARTY PRACY 1, 2: Zabawy i gry dydaktyczne

N. rozdaje karty pracy „Zwierzęta leśne”.
U. rozcinają ilustracje zwierząt i kartoniki z cyframi.

- **Zabawa „Zbuduj domek dla zwierzaka”**
N. zaprasza uczniów, którzy mają już komplet gotowych obrazków, by na dywanie zbudowali z klocków LEGO domek dla wybranego zwierzaka. Z gotową pracą U. wracają do ławek.

N. wydaje polecenia:

Take a squirrel. Put it in.

Take an owl. Put it in.

Take a fox. Put it in.

Take out an owl.

Take out a squirrel.

Take a hedgehog. Put it in.

Take out a fox.

- **Zabawa „Policz zwierzęta w lesie”**
N. rozdaje U. PATYCZAKI. U. układają na ławkach drzewa. Następnie N. prosi, by U. umieścili w ułożonym przez siebie lesie zwierzątka. N. wydaje polecenia:

Put 5 squirrels, 2 deer, 4 foxes and 1 owl.

How many squirrels have you got?

Show me a number.

How many deer have you got?

Show me a number.

How many foxes have you got? Show me a number.

How many owls have you got? Show me a number.

U. zabierają wszystkie obrazki ze swojego lasu i samodzielnie umieszczają ilustracje według własnego pomysłu.

N. zadaje pytania:

Let's count your animals.

Who's got 6 foxes? (U. mówią Bingo jeśli liczba zwierząt się zgadza.)

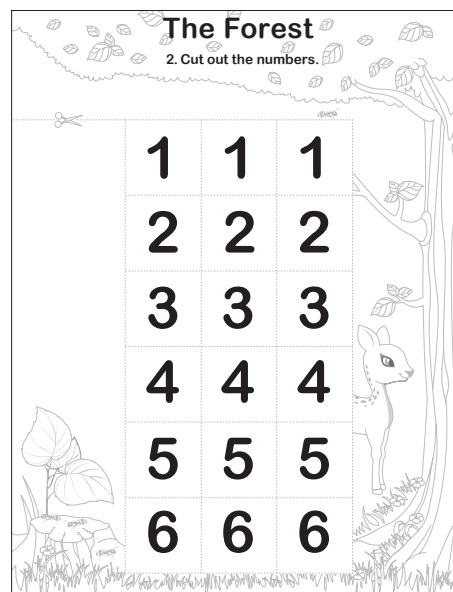
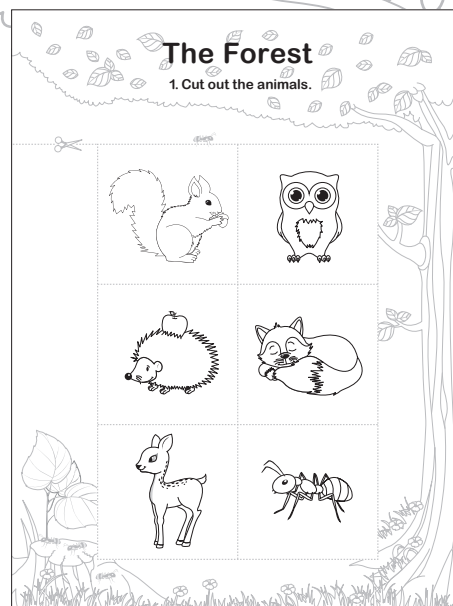



Las – cz. 5

*Who's got 2 ants?
Who's got 3 hedgehogs?
Who's got 5 owls?*

- **Zabawa „Postuchaj i wykonaj zadanie”**

U. wybierają sobie ilustrację jednego zwierzaka i ustawiają się w wybranym miejscu klasy.

N. wydaje polecenia:

*Who's got a squirrel – jump 6×!
Who's got a fox - stamp your feet 5×!
Who's got an owl – wave your arms 3×!
Who's got a deer – clap your hands 4×!
Who's got a hedgehog – turn around 1×!
Who's got an ant – touch the ground 2×!*

- **Gra „Dopasuj liczbę zwierząt”**

Każdy uczeń ma w ręku dwie ilustracje zwierzątek.

N. klaszcze w dłonie, puka w ławkę itd. U. liczą dźwięki i dobierają się w grupy tak, by liczba usłyszanych dźwięków była taka sama, jak liczba zwierzątek. N. pyta wybraną grupę: *How many animals have you got?*

- **Zabawa „Zwierzyniec”**

U. siedzą w ławkach. Każdy wybiera jedno zwierzątko. N. mówi: *I'm going to the wood. I can see an animal. It's a fox.*

Uczniowie, którzy mają w ręku usłyszane zwierzę zamieniają się miejscami.

4. ŚPIEWANIE PIOSENKI

N. włącza nagranie piosenki „Come to the woods”. U. śpiewają piosenkę, ilustrując ruchem kolejne wersy.

5. ZAKOŃCZENIE ZAJĘĆ

U. sprzątają po zajęciach. N. żegna się z dziećmi słowami: *Bye.*

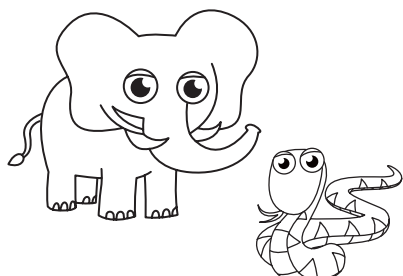

Zoo – cz. 1

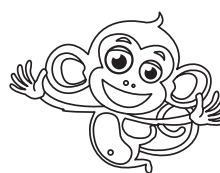

CZAS

3 × 45 min

Zapis w dzienniku:

Edukacja polonistyczna:	Nazywanie zwierząt przedstawionych na obrazkach. Analiza dźwiękowa nazw zwierząt.
Edukacja przyrodnicza:	Poznanie zwierząt żyjących w ogrodach zoologicznych.
Edukacja techniczna:	Zbudowanie z klocków Lego ogrodu zoologicznego.

Cele operacyjne:

Uczeń:

- potrafi rozpoznać i nazwać na podstawie obrazków zwierzęta żyjące w zoo,
- potrafi naśladować ruchy i głosy zwierząt,
- potrafi usłyszeć głoskę na początku i końcu wyrazu.

Kryterium sukcesu:

- poznasz zwierzęta żyjące w ogrodach zoologicznych,
- zapiszesz nazwy 5 zwierząt mieszkających w zoo,
- wspólnie z kolegami zbudujecie z klocków lego ogród zoologiczny.

Kryteria innowacyjności:



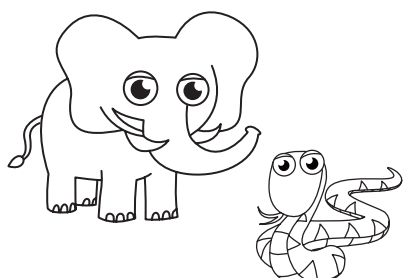

Zoo – cz. 1



POMOCE DYDAKTYCZNE:

- **do pobrania:**
 - scenariusz „Zoo” cz. 1,
 - karty pracy 1, 2 „Zoo” cz. 1,
 - karta pracy 3 „Zoo” cz. 1,
 - film „Wycieczka do zoo”,
 - flashcards: lew, żyrafa, małpa, tygrys, wąż, słoń;
- **dodatkowe pomoce:**
 - klocki Lego,
 - figurki zwierząt.

Przebieg zajęć:

1. ZABAWA INTEGRACYJNA: „WITAM ZWIERZĄTKA, KTÓRE...”

Dzieci wcześniej otrzymują kartoniki ze zwierzętami (kartoniki wycięte z kart pracy 1, 2). N. podaje komendę: *Witam zwierzątko, które...*. Dziecko, które ma kartonik ze zwierzęciem o charakterystycznych cechach wstaje i kłania się innym dzieciom. Przykładowe komendy *Zwierzątko, które: są w paski, mają futerko w cętki, lubią wodę, mają trąbę, mają długą szyję, lubią banany.*

2. ZAPOZNANIE UCZNIÓW Z TEMATEM I CELAMI LEKCJI

- Projekcja filmu pt. „Wycieczka do ZOO” – oglądanie filmu video, zapoznanie z nazwami niektórych zwierząt egzotycznych.
- Rozmowa na temat obejrzanego filmu.
 - Jakie zwierzęta można spotkać w ogrodzie zoologicznym?
 - W jakich warunkach żyją te zwierzęta?
- Wspólne rozwiązanie problemu – Czy potrzebne są ogrody zoologiczne?

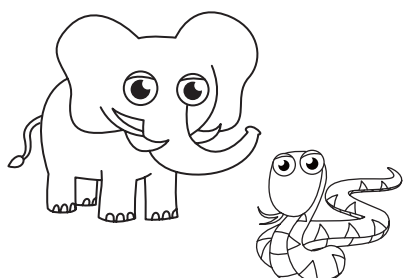

Zoo – cz. 1



3. ZABAWA DYDAKTYCZNA „PAPUGI”

Dzieci dobierają się parami. Jedno dziecko gra rolę hodowcy, a drugie mówiącej papugi. Potem zmiana ról. Hodowca zaczyna mówić wyrazy, papuga po nim powtarza.

4. KARTY PRACY 1, 2: ZAPAMIĘTANIE NAZW ZWIERZĄT WEDŁUG KOLEJNOŚCI METODĄ OPOWIADANIA

Karta pracy ze zwierzętami do wycięcia: lew, tygrys, żyrafa, wąż, małpa, słoń, bocian, pająk.

- N. opowiadając historyjkę obrazkową o zoo rozkłada obrazki zwierząt w jednym szeregu na dywanie.

Lew jechał w odwiedzinach do **żyrafy**. Żyrafa miała zaczarowaną **małpkę**, Małпка lubiła przytulać się do **tygrysa**. Tygrys mruczał bardzo mocno, bo bał się **węża**. Wąż głośno syczał, bo zobaczył dużego **słonia**. Słoń miał na szyi korale, które dostał od **bociana**. Bocian stąpając dostojnie prawie nadepnął na **pająka**. Pająk ledwo uszedł z życiem..

- N. rozdaje dzieciom karty pracy, aby mogły wyciąć dla siebie takie same obrazki. N. czyta ponownie opowiadanie. Dzieci układają według kolejności zwierzęta 1 – 10, następnie według kolejności mówią z pamięci zwierzęta.

5. ANALIZA DŹWIĘKOWA NAZW ZWIERZĄT

N. wymienia nazwy zwierząt. Dzieci wymieniają głoskę słyszaną w nagłosie i wygłosie nazw zwierząt.

6. KARTA PRACY 3

Uczeń ma za zadanie odnaleźć elementy, które nie pasują do danego zwierzątka. N. czyta polecenie: *Obejrzyj obrazki, czy*

KAPITAŁ LUDZKI
NARODOWA STRATEGIA SPÓJNOŚCI



SZKOŁA
MYŚLENIA

UNIA EUROPEJSKA
EUROPEJSKI
FUNDUSZ SPOŁECZNY

Projekt współfinansowany ze środków Unii Europejskiej w ramach Europejskiego Funduszu Społecznego

Zoo

1. Obejrzyj obrazki. Czy wszystko jest takie jak być powinno? Zaznacz elementy, które nie pasują do całości.

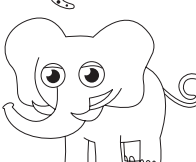

Zoo – cz. 1

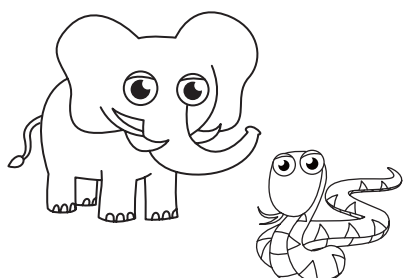

wszystko jest takie, jak być powinno? Zaznacz elementy, które nie pasują do całości. Uczniowie samodzielnie uzupełniają kartę pracy.

7. POLOWANIE NA ZEBRY – ZABAWA RUCHOWA, BIEŻNA

Dzieci – zebry poruszają się w różnych kierunkach. N. podaje hasło: *IDZIE LEW* – dzieci po usłyszeniu komendy zastygają w bezruchu, a N. – lew wychodzi na łowy, może jednak upolować tylko to zwierze, które się poruszy.

8. KARTA PRACY 3

Uzupełnianie tekstu z lukami (zwrócenie uwagi na poprawność ortograficzną).

2. Uzupełnij tekst podanymi wyrazami.
Wstaw w każdą lukę jeden wyraz.

W zoo mieszka _____ wysoka,

a w basenie pływa _____.

Są tam także _____ i groźne _____,

a w klatce _____ zły.

• tygrys • hipopotamy • lwy • żyrafa • foka

9. PRACA W GRUPACH – „NASZE ZOO”

Nauczyciel dzieli uczniów na pięcioosobowe grupy. Zadaniem uczniów jest przygotowanie projektu własnego zoo, wykorzystując klocki Lego oraz figurki zwierząt. Kiedy zadanie jest już wykonane, każda z grup prezentuje swój projekt przed całą klasą.

10. „KTO SPAMIĘTA TE WSZYSTKIE ZWIERZĘTA?” – PODSUMOWANIE WIEDZY O ZWIERZĘTACH ŻYJĄCYCH W ZOO

Rozmowa na temat wybranych zwierząt, utrwalenie zdobytych wiadomości.

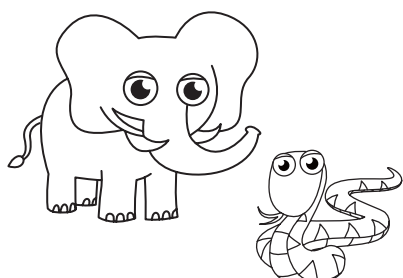

Zoo – cz. 2



CZAS

3 × 45 min

Zapis w dzienniku:

Edukacja polonistyczna:	Wypowiedzi dzieci na temat zwierząt żyjących w zoo.
Edukacja matematyczna:	Przeliczanie zwierząt. Tworzenie zbiorów.
Edukacja plastyczna:	Malowanie farbami na temat: „Zwierzątko, którym chciałbym opiekować się w zoo”.

Cele operacyjne:

Uczeń:

- potrafi rozpoznać i nazwać na podstawie obrazków zwierzęta żyjące w zoo,
- uważnie słucha poleceń nauczyciela,
- przelicza elementy zbiorów.

Kryterium sukcesu:

- rozpoznasz zwierzęta mieszkające w zoo,
- będziesz wiedział, na czym polega opieka nad zwierzętami w zoo.

Kryteria innowacyjności:



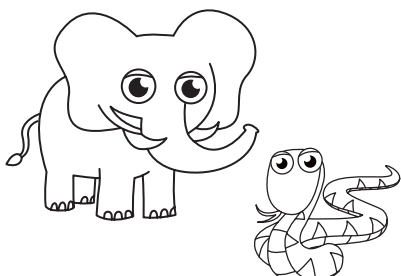

Zoo – cz. 2



Przebieg zajęć:

1. „WITAM CIĘ” – ZABAWA NA POWITANIE

Dzieci siedzą w kręgu, podają do siebie piłkę, witają się i mówią koledze/koleżance coś miłego. Nauczycielka wita dzieci, mówi im, czym będą się zajmować na zajęciach.

2. „MOWA ZWIERZĄT” - ZABAWA ORTOFONICZNA

Dzieci siedzą w luźnej gromadce. Nauczyciel pokazuje im obrazek przedstawiający poznane zwierzęta dzieci naśladują jego mowę np.

Lew – ryczy – aauu

Słoń – trąbi – uuuu

Wąż – syczy – sssy

3. ZABAWA W KALAMBURY

Dzieci podzielone są na grupy. Jedna z grup (osoby zwiedzające ogród zoologiczny) na chwilę opuszcza sale. W tym czasie N. rozdziela grupom rolę danych zwierzątek i wyznacza ich miejsce. Grupa zwiedzająca wchodzi do sali (Zoo), staje przed każdą

POMOCE DYDAKTYCZNE:

- **do pobrania:**
 - scenariusz „Zoo” cz. 2,
 - karty pracy 1, 2, 3 „Zoo” cz. 2,
 - flashcards ze zwierzakami;
- **do przygotowania:**
 - papier dekoracyjny z motywami „Papierowe zwierzaczki”,
 - wycinanki,
 - plastelina;
- **dodatkowe pomoce:**
 - skakanki lub sznurek,
 - skoczna muzyka.

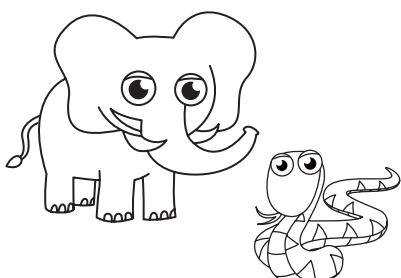

Zoo – cz. 2

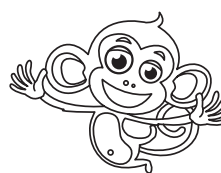

grupą zwierzątek i odgaduje, jakie to zwierzątka siedzą w jakiej klatce (klatki można wydzielić z ławek lub krzeseł). Zabawa trwa, dopóki każda z grup nie będzie grupą zwiedzającą. W klatkach, w Zoo mogą za każdym razem przebywać różne zwierzątka.

4. **NAUCZYCIEL UMIESZCZA FLASHCARDS ZWIERZĄT NA TABLICY**, a następnie podaje polecenie: *Zamknijcie oczy* i odpina jedną z ilustracji. Zadaniem uczniów jest odgadnąć obrazek, który znikł z tablicy.
5. **NAUCZYCIEL NASTAWIA MUZYKĘ**, kiedy muzyka przestaje grać nauczyciel wydaje polecenia, np. *jesteś małpą*. Zadaniem dzieci jest naśladować ruchem, gestem i mimiką zachowanie danego zwierzaka. Nauczyciel ponownie nastawia muzykę, kiedy przestaje grać wydaje kolejne polecenia, np. *jesteś słoniem*.
6. **TWORZENIE ZBIORÓW ZWIERZĄT**
N. podaje polecenie: *Na podłodze znajdują się pętle, będą to wybiegi dla zwierząt. Wylosujcie kartkę z narysowanym zwierzęciem i przypnijcie sobie taśmą. Stańcie w pętlach tak, aby w każdej znajdowały się takie same zwierzęta.*
 - Jakie zwierzęta znajdują się w pierwszym zbiorze? (drugim?, trzecim?, czwartym?)
 - Ile ich jest?
 - Których zwierząt jest najwięcej?
7. **EKSPRESJA SŁOWNNA: CO BY POWIEDZIAŁY ZWIERZĘTA, GDYBY POTRAFIŁY MÓWIĆ?**
Swobodne wypowiedzi uczniów do zadanego problemu.
8. **KARTY PRACY 1, 2, 3: MAPA ZOO**
 - N. czyta polecenia do kart pracy. U. mają za zadanie umieścić zwierzęta na mapie zoo według instrukcji.
 - Wyobraź sobie, że jesteś opiekunem zwierząt w ogrodzie zoologicznym. Twoje zwierzaki podpowiadają ci w jakich warunkach chciałyby mieszkać. Umieść rysunki zwierząt w odpowiednie miejsca na mapie zoo.

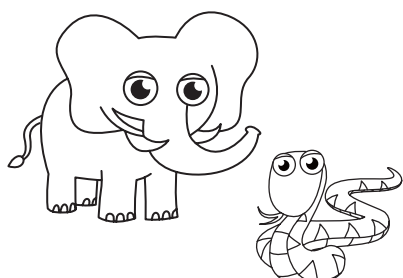

Zoo – cz. 2



KAPITAŁ LUDZKI SZKOŁA MYŚLENIA UNIA EUROPEJSKA EUROPEJSKI FUNDUSZ SPOŁECZNY

Projekt współfinansowany ze środków Unii Europejskiej w ramach Europejskiego Funduszu Społecznego

Zoo

1. Wyobraź sobie, że jesteś opiekunem zwierząt w ogrodzie zoologicznym. Twoje zwierzaki podpowiadają ci w jakich warunkach chciałaby mieszkać.

JESTEM WYSOKA I GDY SŁONKO ŚWIECI, LUBIĘ PATRZEĆ Z GÓRY NA WSZYSTKIE DZIECI.

MY SŁONIE LUBIMY MIEĆ DOSTĘP DO WODY, BO CZASEM PRYSKAMY SIĘ WODĄ DLA OCHŁODY.

MY LWY LUBIMY, KIEDY SŁONCE ŚWIECI, WŚRÓD WYSOKICH TRAW MIEĆ CZAS NAM LEĆ.

MY MAŁPKI KOCHAMY HUŚTAĆ SIĘ NA LINACH I WCIAŻ ŚNIMY O ŻÓŁCIUTKICH BANANACH.

SSSSSSSSSS, CICHOO CICHUTKO POWIEM WAM W SEKRECIE, ŻE CHOWAM SIĘ POD SKAŁĄ W TAK UPALNYM LECIE.

KAPITAŁ LUDZKI SZKOŁA MYŚLENIA UNIA EUROPEJSKA EUROPEJSKI FUNDUSZ SPOŁECZNY

Projekt współfinansowany ze środków Unii Europejskiej w ramach Europejskiego Funduszu Społecznego

Zoo

2. Wytnij i wklej w odpowiednie miejsce obrazki zwierząt na mapie zoo.

KAPITAŁ LUDZKI SZKOŁA MYŚLENIA UNIA EUROPEJSKA EUROPEJSKI FUNDUSZ SPOŁECZNY

Projekt współfinansowany ze środków Unii Europejskiej w ramach Europejskiego Funduszu Społecznego

Zoo

9. ZABAWA RUCHOWA: „OPIEKUJMY SIĘ ZWIERZĄTKIEM”

Dzieci dobierają się parami – jedno jest zwierzęciem, drugie opiekunem. Opiekun „modeluje” postać wybranego zwierzęcia, a następnie za pomocą gestów pokazuje, jak opiekuje się nim. Następnie zmiana ról.

10. PRACA PLASTYCZNA NA TEMAT: „ZWIERZĄTKO, KTÓRYM CHCIAŁBYM OPIEKOWAĆ SIĘ W ZOO”

- N. rozdaje farby oraz papier dekoracyjny z motywami – papierowe zwierzaczki, wycinanki, plastelinę.
- Dzieci mają za zadanie namalować zwierzaczka, którym chciałyby opiekować się w zoo, wykorzystując jak najwięcej materiałów plastycznych.

11. PODSUMOWANIE ZAJĘĆ

Dzieci odpowiadają na pytania, czego się nauczyły, co im podobało się podczas wspólnych zajęć, co było trudne.

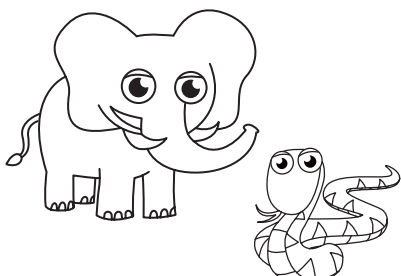

Zoo – cz. 3 The ZOO



CZAS

45 min

**Zapis w dzienniku:
Welcome to the Zoo!/Witaj w Zoo**

**Integracja treści z nauczaniem w zakresie edukacji:
językowej, plastycznej, muzycznej**

Cele operacyjne:

Uczeń:

- wykorzystuje posiadaną wiedzę,
- słucha i wykonuje bardzo proste polecenia nauczyciela,
- rozwija umiejętności czytania, spostrzegania, kolorowania,
- rozróżnia i rozumie znacznie słów oznaczających zwierzęta.

Kryterium sukcesu:

- będziesz umiał nazwać zwierzęta w języku angielskim,
- będziesz umiał odczytać nazwę zwierzęcia w języku angielskim,
- zaśpiewasz piosenkę w języku angielskim.

Kryteria innowacyjności:

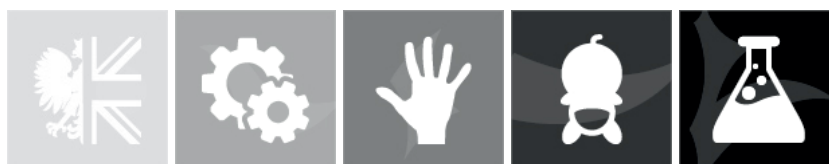

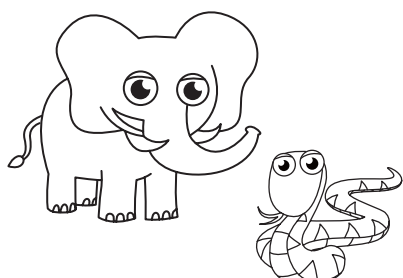

Zoo – cz. 3

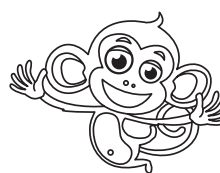

POMOCE DYDAKTYCZNE:

- **do pobrania:**
 - scenariusz „Zoo” cz. 3 „The ZOO”,
 - karta pracy 1, „Zoo” cz. 3 „The ZOO”,
 - flashcards zwierzęta w zoo,
 - piosenka „Welcome to the Zoo”;
- **do przygotowania:**
 - magnesy do przymocowania kart obrazkowych na tablicy,
 - photocopy z szablonami zwierząt;
- **do przygotowania:**
 - odtwarzacz CD.

Przebieg zajęć:

1. ROZGRZEWKĄ JĘZYKOWA

Nauczyciel wita się z uczniami: *Hello! Hello to you!* I zadaje pytanie: *What's your name?*, jednocześnie zachęca do podania odpowiedzi. Następnie wita się z kilkoma wybranymi uczniami słowami: *Hello!*, oczekując poprawnej odpowiedzi.

2. WPROWADZENIE NAZW ZWIERZĄT

Przed zajęciami nauczyciel wkłada flashcards z obrazkami zwierząt do torby, następnie zaglądając do torby zdziwionym głosem wzbudza zainteresowanie klasy i powoli wyjmując flashcards – w taki sposób, aby dzieci mogły dostrzec wyłaniający się rysunek. Uczniowie zgodnie z instrukcjami nauczyciela powtarzają słownictwo: *What's this? It's a lion. (Lion)*. Następnie nauczyciel prezentuje, jakie odgłosy wydają zwierzęta: *What noise does a lion make? Roar!*

3. GRA PODAJ ZWIERZAKA

Nauczyciel dzieli klasę na dwie grupy. W miarę możliwości można posadzić uczniów na podłodze i poprosić, aby usiedli w kole. *Please sit in the circle!* Następnie nauczyciel, podając jedną z flashcards do ucznia siedzącego obok, mówi: *lion roars*.

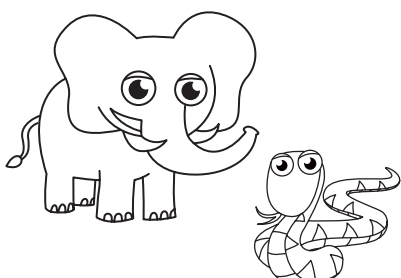

Zoo – cz. 3



Postępujemy tak z pozostałymi kartami. Nauczyciel zwraca uwagę, aby karty zatoczyły koło w obu grupach i wszystkie dzieci wypowiedziały nazwę zwierzęcia i głos, który wydaje.

4. PIOSENKA “Welcome to the Zoo”

*Welcome to the Zoo! It is for me It is for you!
Elephant, elephant where are you?
I am here! Waiting for you!*

*Welcome to the Zoo! It is for me It is for you!
Zebra, zebra where are you?
In the Zoo! In the Zoo!*

*Welcome to the Zoo! It is for me It is for you!
Monkey, monkey where are you?
I am here, waiting for you!*

*Welcome to the Zoo! It is for me It is for you!
Snake, snake where are you?
I am here, waiting for you!
Welcome Welcome to the Zoo! It is for me, it is for you!*

Nauczyciel pomaga dzieciom głośno powtórzyć słowa piosenki. Następnie nauczyciel dzieli klasę na małe grupy. Każda grupa wybiera zwierzę, którym chce być. Dzieci słuchają piosenki jeszcze raz, odpowiadają na pytania z piosenki w momencie, gdy pytanie dotyczy zwierzęcia, którego wybrali.

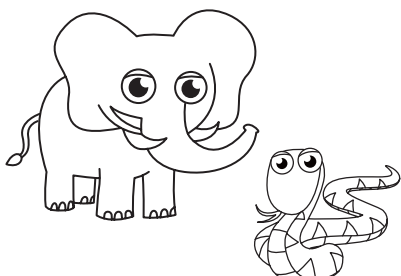

Zoo – cz. 3

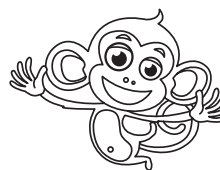

5.

KARTA PRACY 1: ZOO

Zadaniem dzieci jest przeprowadzenie żyrafy po kołach znajdujących się wśród innych figur do Zoo. Uczniowie kolorują koła na zielono.

KAPITAŁ LUDZKI
NARODOWA STRATEGIA SPÓJNOŚCI

SZKOŁA
MYŚLENIA

UNIA EUROPEJSKA
EUROPEJSKI
FUNDUSZ SPOLECZNY

Projekt współfinansowany ze środków Unii Europejskiej w ramach Europejskiego Funduszu Społecznego

The Zoo

2. Colour the circles green and help the giraffe find its way to the Zoo.

ZOO

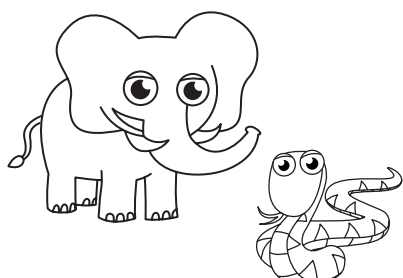

Zoo – cz. 4 The ZOO



CZAS

45 min

Zapis w dzienniku: Welcome to the Zoo!

**Integracja treści z nauczaniem w zakresie edukacji:
językowej, plastycznej, przyrodniczej**

Cele operacyjne:

Uczeń:

- wykorzystuje posiadaną wiedzę,
- słucha i wykonuje bardzo proste polecenia nauczyciela,
- rozwija umiejętności czytania, spostrzegania, kolorowania,
- rozróżnia i rozumie znacznie słów oznaczających zwierzęta.

Kryterium sukcesu:

- będziesz umiał nazwać zwierzęta w języku angielskim,
- będziesz umiał odczytać nazwę w języku angielskim,
- powiesz wierszyk w języku angielskim.

POMOCE DYDAKTYCZNE:

- **do pobrania:**
 - scenariusz „Zoo” cz. 4 „The ZOO”,
 - karty pracy 1, 2, „Zoo” cz. 4 „The ZOO”,
 - karty pracy 3, „Zoo” cz. 4 „The ZOO”,
 - piosenka „Welcome to the Zoo”,
 - flashcards ze zwierzętami;
- **do przygotowania:**
 - magnesy do przymocowania flashcards na tablicy,
 - kartki z narysowanymi figurami geometrycznymi (kilka kół, kwadratów, prostokątów, trójkątów).

Kryteria innowacyjności:



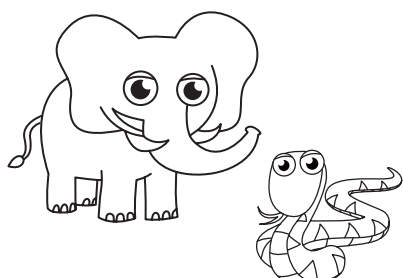

Zoo – cz. 4



Przebieg zajęć:

1. ROZGRZEWKA JĘZYKOWA

Nauczyciel wita się z uczniami: *Hello! Hello to you!* I zadaje pytanie: *What's your name?*, jednocześnie zachęca do podania odpowiedzi. Następnie wita się z kilkoma wybranymi uczniami słowami: *Hello!* oczekując poprawnej odpowiedzi.

2. PIOSENKA

Nauczyciel pomaga dzieciom głośno powtórzyć słowa piosenki. Nauczyciel prosi, aby dzieci wybrały zwierzę, którym chcą być, ale inne niż na wcześniejszych zajęciach. Następnie nauczyciel zadaje pytania z piosenki. Dzieci słuchają piosenki jeszcze raz, odpowiadają na pytania z piosenki w momencie, gdy pytanie dotyczy zwierzaka, którego wybrali.

“Welcome to the Zoo”

*Welcome to the Zoo! It is for me It is for you!
Elephant, elephant where are you?
I am here! Waiting for you!*

*Welcome to the Zoo! It is for me It is for you!
Zebra, zebra where are you?
In the Zoo! In the Zoo!*

*Welcome to the Zoo! It is for me It is for you!
Monkey, monkey where are you?
I am here, waiting for you!*

*Welcome to the Zoo! It is for me It is for you!
Snake, snake where are you?
I am here, waiting for you!
Welcome Welcome to the Zoo! It is for me, it is for you!*

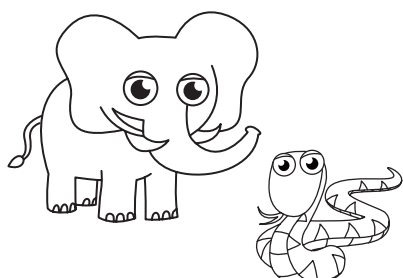

Zoo – cz. 4

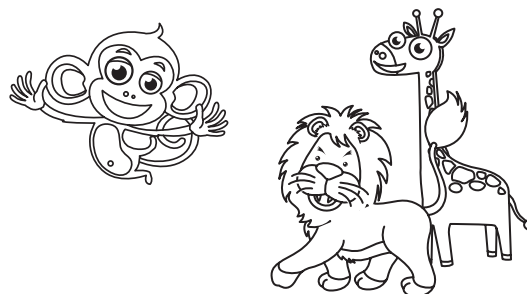

3. ZABAWA “ANIMALS WALK” CHODZIMY JAK ZWIERZAKI

Nauczyciel prosi, aby uczniowie stanęli w jednym końcu sali, a następnie pokazuje, na czym polega zabawa. Trzymając w rękach flashcard z lwem mówi głośno: *Walk like a Lion* – a potem przechodzi kawalek na czworakach, warcząc jak lew. Wszyscy powtarzają ćwiczenie. Następnie można wybrać jeszcze jedno zwierzę – *Stomp like an Elephant!* / *Move like a Monkey!*

4. ZABAWA: MONKEYS GO TO THE TRIANGLE!

Przed zabawą (lub przed lekcją) nauczyciel rozmieszcza w różnych miejscach karki z narysowanymi figurami geometrycznymi. Nauczyciel jeszcze raz prosi uczniów, aby wybrali zwierzęta, którymi chcą być. Wyrzykowo nauczyciel prosi uczniów, aby za pomocą charakterystycznych gestów zaprezentowali, jakimi zwierzęciem są. Nauczyciel pyta inne dzieci: *What animal is he/she?*

Następnie nauczyciel prosi, aby wszystkie lwy znalazły trójkąt – *Lions go to triangles! Good! Now, snakes go to squares!*

5. KARTA PRACY 1, 2: ZNAJDŹ PARĘ

Nauczyciel rozdaje karty pracy, na których widnieją kontury zwierząt. Należy pamiętać, aby dzieci wycięły podwójną liczbę kart, tak aby były dwa wizerunki lwa, żyrafy itd. Nauczyciel prosi o pokolorowanie zwierząt. Na oddzielnych kartkach U. wpisują angielskie nazwy zwierząt. Nauczyciel dopilnowuje, aby każda drużyna miała identyczną liczbę kart i podpisów.

Nauczyciel prosi, aby dzieci ułożyły swoje karty rysunkami do dołu. Celem gry jest znalezienie par zwierząt. Osoba, która odkryje parę, czyli np. dwa

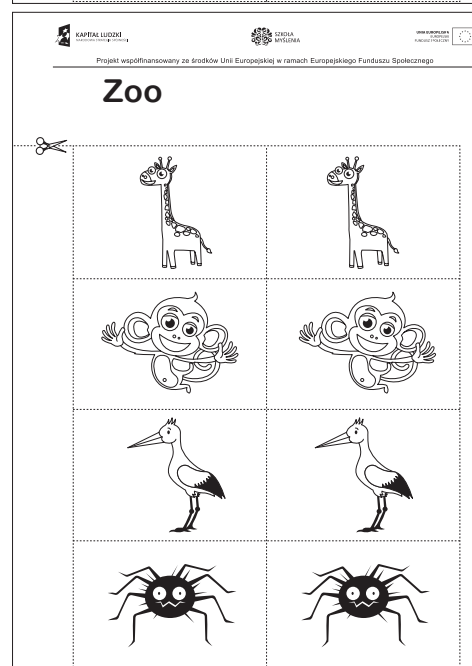
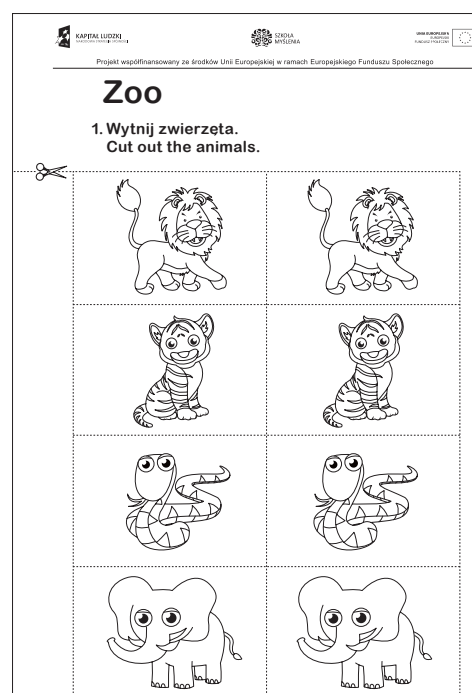

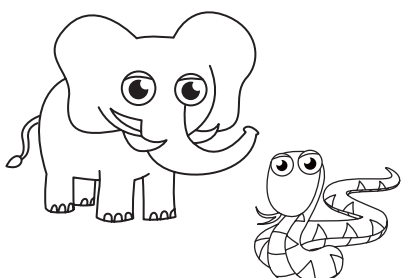

Zoo – cz. 4



lwy, otrzymuje punkt i zabiera karty ze stołu. Gra toczy się do momentu, aż wszystkie karty zostaną zebrane, a osoba mająca największą liczbę par wygrywa. Można powtórzyć grę, ale tym razem rozkładamy tylko jeden zestaw zwierząt wraz z kartami z napisanymi nazwami zwierząt. Nauczyciel prosi, aby uczniowie odkrywając karty szukali par kart – rysunek i zapis słowny.

6. KARTA PRACY 3: *The Zoo*

Zadaniem dzieci jest odszukanie liter porzucanych w alejkach na terenie zoo. Dzieci „zbierają” napotkane litery, aby przekonać się, do jakiego zwierzaka prowadzi dana alejka. Uczniowie wpisują nazwy zwierząt.

KAPITAŁ LUDZKI
NARODOWA STRATEGIA SPÓJNOŚCI

SZKOŁA
MYŚLENIA

UNIA EUROPEJSKA
EUROPEJSKI
FUNDUSZ SPOŁECZNY

Projekt współfinansowany ze środków Unii Europejskiej w ramach Europejskiego Funduszu Społecznego

The Zoo

1. Find the letters and glue the animals at the end of each path.

Path 1 (top-left): S, N, A, K, E
 Path 2 (top-right): K, E, N, O, M, T, A, N
 Path 3 (bottom-left): N, E, O, L, E
 Path 4 (bottom-right): P, H, I, L

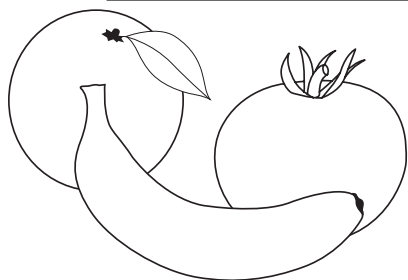

Warzywa i owoce – cz. 1

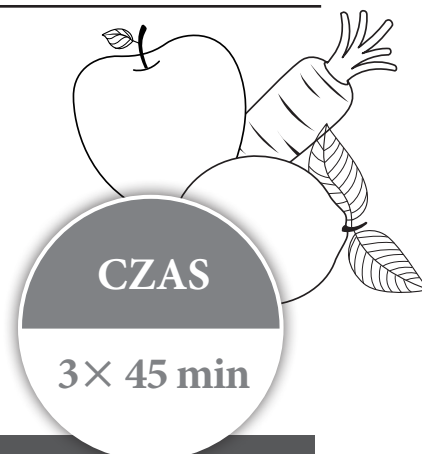

Zapis w dzienniku:

Edukacja polonistyczna:	Rozwijanie umiejętności wypowiedziania się na dany temat (opisywanie, określanie cech, porównywanie).
Edukacja matematyczna:	Doskonalenie umiejętności dodawania w zakresie 10, kształtowanie umiejętności układania i rozwiązywania zadań tekstowych, grupowanie obiektów, klasyfikowanie (klasyfikowanie obiektów zgodnie z podaną cechą).
Edukacja społeczna:	Wielozmysłowe rozpoznawanie i nazywanie wybranych warzyw.
Edukacja przyrodnicza:	Nazywanie warzyw.
Edukacja muzyczna:	Nauka piosenki pt. „Warzywa”.

Cele operacyjne:

Uczeń:

- nazywa warzywa,
- potrafi liczyć w zakresie 10,
- umie współdziałać w grupie podczas pracy i zabawy,
- potrafi zaśpiewać piosenkę „Warzywa”.

Kryterium sukcesu:

- zapamiętasz słowa piosenki,
- rozwiążesz zadania tekstowe,
- rozpoznasz różne warzywa za pomocą zmysłów.

POMOCE DYDAKTYCZNE cz. 1.:

– do pobrania:

- scenariusz „Warzywa i owoce” cz. 1,
- karta pracy 1 „Warzywa i owoce” cz. 1,
- karta pracy 2 „Warzywa i owoce” cz. 1,
- piosenka pt „Warzywa”;

Kryteria innowacyjności:



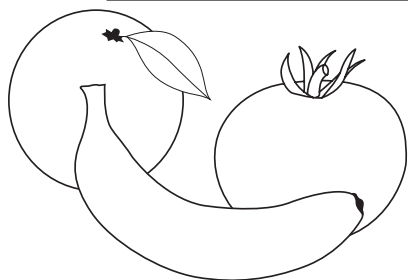

Warzywa i owoce – cz. 1

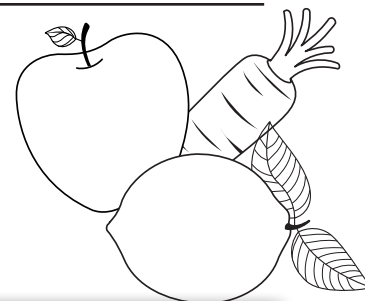

Przebieg zajęć:

1. DZIECI SIEDZĄ W KOLE
N. trzyma w ręku miękki przedmiot, np. maskotka (magiczny, bo ciągnie się za nim niewidzialna nić), rzuca nim do sąsiada i mówi np. *Bardzo lubię marchewki. Rzucam do np. Asi, która najbardziej lubi szpinak.* Asia łapie przedmiot i potwierdza lub zaprzecza temu zdaniu. Następnie mówi, jakie warzywo lubi i rzuca do kolejnej osoby, tworząc zamknięte niewidzialną nicią koło.

2. CO LUBIĘ?
Dzieci opowiadają o warzywach, które lubią najbardziej.

3. ZABAWY Z WARZYWAMI

Zabawa w rozpoznawanie warzyw za pomocą zmysłu dotyku i węchu. Przed przystąpieniem do zabawy nauczyciel tłumaczy dzieciom, że otaczający nas świat możemy rozpoznawać różnymi zmysłami (wzrokiem, węchem, smakiem i słuchem).

– Uczniowie siadają w kręgu, jedno dziecko ma zawiązane oczy, dostaje do ręki warzywo. Jego zadaniem jest rozpoznanie go.

– **„Jakie to warzywo?” – smakowanie warzyw.**

Nauczyciel po umyciu warzyw kroi je na desce i daje dzieciom do smakowania. Każde dziecko próbuje warzywo i podaje jego nazwę. Następnie powtarzamy to ćwiczenie, ale dla utrudnienia zasłaniaamy dziecku oczy. (Dzieci próbują tylko te warzywa, które nadają się do spożycia na surowo).

– **„Gdzie jest druga połowa?”**

Nauczyciel kroi warzywa na dwie połowy, miesza je, zadaniem dziecka jest odnalezienie obydwu połówek danego warzywa.

4. DEBATA ZA I PRZECIW NA TEMAT „CZY DZIECI POWINNY JEŚĆ DUŻO WARZYW?”
Swobodne wypowiedzi dzieci na zadane pytanie.

POMOCE DYDAKTYCZNE cz. 2:

– **dotatkowe pomoce:**

• do zabaw wielozmysłowych potrzebne są różne warzywa:

1) zapach: np. cebula, czosnek, koperek, pietruszka, por, ogórek, marchewka (pokrojone),

2) smak: np. marchewka, ugotowany ziemniak, ogórek, rzodkiewka, papryka, sałata (pokrojone),

3) dotyk: np. ziemniak, papryka, burak, cebula, pomidor, rzodkiewka, kalafior, sałata, brokuły (w całości),

• worek na warzywa, opaski na oczy (chusty, szale), szarfy lub krążki w czterech kolorach: żółtym, zielonym, czerwonym, białym,

• marchewka dla każdego ucznia;

– **dotatkowe pomoce:**

• kartoniki z narysowanymi warzywami,

• miękki przedmiot np. maskotka.

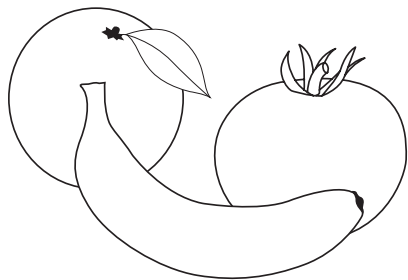

Warzywa i owoce – cz. 1

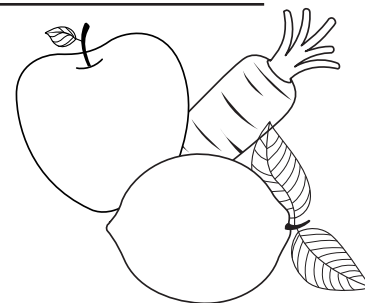

5. WYŚLUCHANIE PIOSENKI PT. „WARZYWA”

Warzywa

*Warto często jeść warzywa
Bo są smaczne oraz zdrowe
Usmażone na oliwie
Gotowane lub surowe*

*Ref.
Szpinak, burak i fasola
Rzepa, ziemniak i rukola
Te warzywa dobrze znamy
I ze smakiem zajadamy*

*Groch, sałata i rzodkiewka
Chrzan, pietruszka i marchewka
Te warzywa dobrze znamy
I ze smakiem zajadamy*

*Znajdziesz w nich witamin wiele
Gdy wypełnisz nimi brzusek
Można jadać warzyw krocie
I nie martwić się o tuszę*

Ref.

6. ROZMOWA NA TEMAT TREŚCI PIOSENKI

Określenie nastroju piosenki oraz udzielenie odpowiedzi na pytanie: *Do czego w piosence zachęcane są wszystkie dzieci?* (Do spożywania warzyw, ponieważ mają one wiele witamin).

7. NAUCZYCIEL ROZDAJE UCZNIOM OBRAZKI

Odtwarza piosenkę z magnetofonu i prosi uczniów o ustawienie się w kolejności zgodnej z treścią refrenu piosenki.

Uczniowie siadają w kole, kładą obrazki na podłogę i śpiewają piosenkę o warzywach. Nauczyciel zaprasza uczniów do zabawy przy piosence: każdy uczeń śpiewa tylko jedno kolejne słowo związane z warzywem. Uczniowie mogą też klaskać w rytm piosenki.

Uczeń 1 śpiewa: *szpinak*
Uczeń 2 *burak*
Uczeń 3 *i fasola*
Uczeń 4 *rzepa*
Uczeń 5 *ziemniak*
Uczeń 6 *i rukola*

8. ZABAWA RUCHOWA

Kolorowe warzywa – nauczyciel rozkłada krążki/szarfy w 4 kolorach: żółtym, zielonym, czerwonym, białym. Dzieci spacerują po dywanie, na hasło „cebulki” szukają krążków w żółtym kolorze i siadają przy nich po turecku. Na hasło „kolorowe warzywa” dzieci znów spacerują po dywanie. Gdy nauczyciel poda hasło „szczypior”, dzieci szukają krążków w zielonym kolorze i siadają przy nich po turecku (itd.).

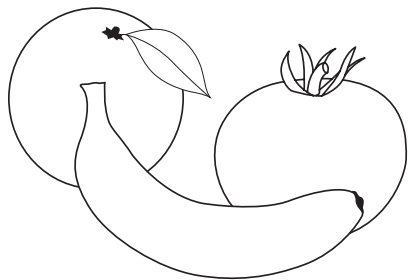

Warzywa i owoce

– cz. 1

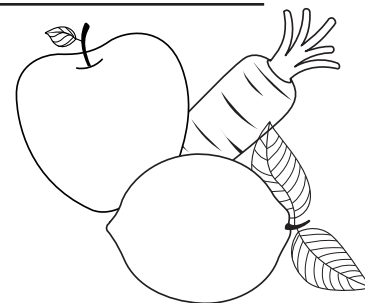

9. LICZENIE W ZAKRESIE 10

Układanie i rozwiązywanie zadań tekstowych z wykorzystaniem zgromadzonych warzyw. N. podaje kilka przykładów, a następnie dzieci układają zadania. Podając treść uczniowie operują okazami zgromadzonymi w koszu.

- *Do kosza włożę 3 brukselki i 6 buraków. Ile warzyw włożyłam do kosza?*
- *Mama do zupy obrała 4 marchewki, 1 pietruszkę, 1 selera. Ile warzyw użyła mama?*
- *Kupiłam na straganie 1 rzodkiewkę, 6 pomidorów, 2 cebule. Ile warzyw kupiłam na straganie?*
- *Mama włożyła Jasiowi do plecaka 2 pomidory i 3 cebule. Ile warzyw mama włożyła Jasiowi do plecaka?*
- *Na podwieczorek zjadłem 1 ogórka i 2 pomidory. Ile warzyw zjadłem na podwieczorek?*

10. KARTA PRACY 1: Na karcie jest narysowana sytuacja tematyczna. Taka sama sytuacja jest przedstawiana na tablicy. Policz, ile i podpisz. *Ile jest? $9 - 6 = ?$*

Dziecko ma za zadanie samodzielnie obliczyć różnicę i podpisać cyframi. Po wytłumaczeniu na tablicy, dzieci uzupełniają swoje karty pracy.

11. ROZMOWA NA TEMAT WARZYW UKIERUNKOWANA PYTANIAMI NAUCZYCIELA

- Jakie (inne) warzywa znacie?
 - Jakie warzywa lubicie?
 - Czy często spożywacie warzywa?
 - Dlaczego ludzie powinni jeść dużo warzyw?
 - Jakie potrawy można przyrządzić z warzyw?
- Swobodne wypowiedzi uczniów na zadawane pytania.

12. KARTA PRACY 2: Uczeń układa wyrazy z rozsypanki sylabowej – praca indywidualna *ce/bu/lla, se/ller, ko/per, ka/pus/ta, mar/chew/ka, pie/tru/szka*.

13. ZABAWY NA ZAKOŃCZENIE: Marchewkowa zabawa słowna „prawda czy fałsz”:

N. rozdaje marchewki – dla każdego ucznia jedną – i zadaje pytania skierowane do całej klasy. Kto stwierdzi, że odpowiedź jest prawdziwa gryzie marchewkę, jeżeli fałszywa odpowiada głośno słowo nie.

- *Czy to prawda, że ziemniaki rosną w sadzie?*
- *Czy to prawda, że jedzenie warzyw jest zakazane?*
- *Czy to prawda, że cebula jest zdrowa?*
- *Czy to prawda, że marchewka nie ma witamin?*
- *Czy to prawda, że groszek jest zielony?* itd.

14. POŻEGNANIE

Dzieci stoją w kręgu i śpiewają piosenkę pt. „Warzywa”.

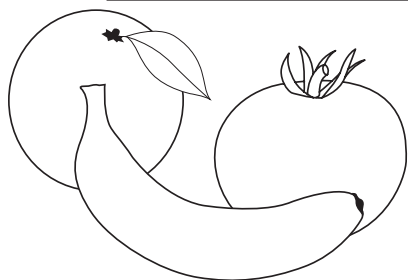

Warzywa i owoce – cz. 2

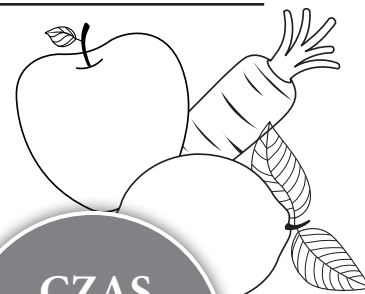

CZAS

3 × 45 min

Zapis w dzienniku:

Edukacja polonistyczna:	Wypowiedzi dzieci na temat owoców naszych sadów i owoców egzotycznych.
Edukacja społeczna:	Wartości odżywcze i higiena spożywania owoców – mycie, obieranie.
Edukacja przyrodnicza:	Nazywanie owoców.
Edukacja techniczna:	Wykonanie sałatki owocowej.

Cele operacyjne:

Uczeń:

- rozumie konieczność jedzenia owoców,
- rozpoznaje i nazywa owoce naszych sadów i owoce egzotyczne,
- umie wykonać sałatkę owocową,
- potrafi współpracować w grupie.

Kryterium sukcesu:

- wykonasz sałatkę owocową,
- rozpoznasz różne owoce za pomocą zmysłów.

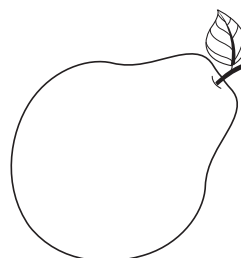

Kryteria innowacyjności:



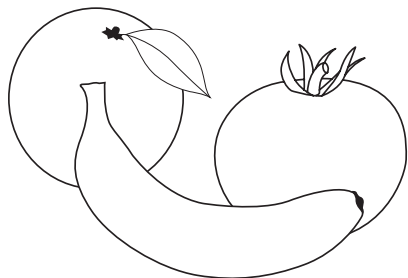

Warzywa i owoce – cz. 2

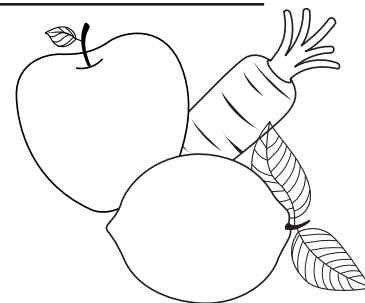

POMOCE DYDAKTYCZNE:

- **do pobrania:**
 - scenariusz „Warzywa i owoce” cz. 2,
 - karta pracy 1 „Warzywa i owoce” cz. 2;
- **do przygotowania:**
 - przybory potrzebne do wykonania sałatki owocowej (noże, tacki, miski, itp.),
 - różnorodne owoce,
 - film „Sałatka owocowa”.

Przebieg zajęć:

1. ZABAWA WPROWADZAJĄCA W TEMAT „POWITANIE”

Dzieci siedzą w kręgu. N. pozdrawia dzieci:

- *Witam wszystkich, którzy zjedli dzisiaj gruszkę.* (Dzieci, które to zrobiły, wstają).
- *Witam wszystkich, którzy zjedli dzisiaj jakiś inny owoc.*
- *Witam wszystkich, którzy lubią jabłka*
- *Witam wszystkich, którzy codziennie jedzą owoce.*
- *Witam wszystkich, którzy piją soki owocowe.*
- *Witam wszystkich, którzy myją owoce przed jedzeniem.*

2. N. WNOSI DO SALI KOSZ PEŁEN OWOCÓW.

Rozmowa z dziećmi na temat zawartości kosza. Nazywanie i rozpoznawanie owoców.
Higiena spożywania owoców – mycie rąk i owoców pod bieżącą wodą przed jedzeniem.

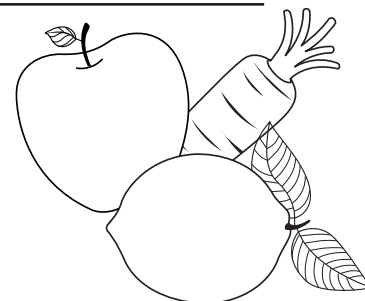
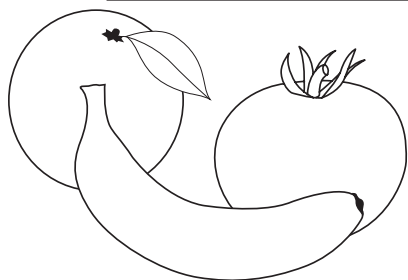

Warzywa i owoce – cz. 2

3. BURZA MÓZGÓW

Dlaczego dzieci powinny jeść owoce? Nauczyciel zapisuje na tablicy odpowiedzi, a później je odczytuje:
zdrowe, mają dużo witamin, smaczne, można zastąpić nimi słodczyce, itd.

Nauczyciel podsumowuje wszystkie odpowiedzi, a następnie podaje dodatkowe wiadomości na temat wartości odżywczych owoców.

4. OGLĄDANIE FILMU PT. „SAŁATKA OWOCOWA”

Rozmowa na temat owoców, które przedstawione były w filmie. Rozmowa z dziećmi nt. Jakie owoce dzieci lubią najbardziej?

SAŁATKA OWOCOWA

*Dziś przedstawiamy owocowy zawrót
głowy
czyli coś dobrego i zdrowego.
Przygotuj się do zadania –
owocowego przepisu rymowania.
Owoce umyj, przygotuj miseczkę,
weź nóż ostrożnie, deskę i łyżeczkę.
Truskawki pokrój i włóż do miseczki
za nimi wsyp kwaśne porzeczki.
Jabłko obierz, pokrój śmiało
dodaj banana hm....(będzie apetycznie
wyglądało).
Soku z cytryny wyciśnij troszeczkę,
gruszkę pokrój w drobną kosteczkę.*

*Garść czereśni dodaj do całości,
niech winogrono w misce także
zagości.
Słodką brzoskwinię pokrój w paseczki,
dojrzałe borówki wrzuć do miseczki.
Kilka cząstek pomarańczy smaku
doda wykwintnego,
a morele i wisienki koloru pięknego.
Na sam koniec mili moi
kto arbuza nam pokroi?
Poprosimy o pomoc kogoś dorosłego
może skroi nam arbuza soczystego.
Wszystkie owoce dokładnie mieszamy
i ze smakiem sałatkę zjadamy 😊*

5. KARTA PRACY 1

Uczniowie indywidualnie rozwiązują krzyżówkę z nazwami owoców, które widziały w filmie.

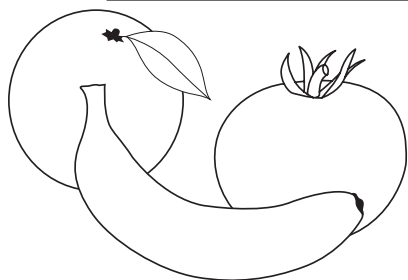

Warzywa i owoce – cz. 2

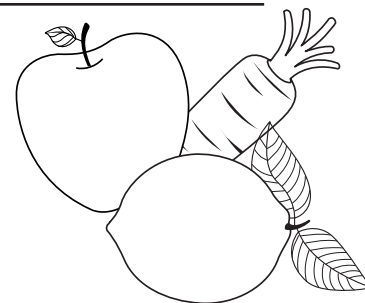

6. WYKONANIE SAŁATKI OWOCOWEJ ZGODNIE Z PRZYGOTOWANYM PRZEPISEM

- Omówienie zasad współdziałania w zespole.
- Zachowanie higieny w czasie przyrządzania sałatki.
- Zachowanie zasad bezpiecznego postępowania się ostrymi narzędziami.
- Degustacja sałatki przez całą klasę.

7. ZABAWA – „ZAPAMIĘTAJ RUCH”

N. pokazuje cztery owoce i ustala do nich odpowiedni ruch (pomarańcza – podskoki w miejscu, cytryna – klaskanie, gruszka – głośne tupanie, jabłko – przysiad). Dzieci maszerują po sali, nauczycielka pokazuje dany owoc, a dzieci wykonują ustaloną czynność.

8. ZDROBNIENIA – DZIECI WYMYŚLAJĄ ZDROBNIENIA DO NAZW OWOCÓW

9. ROZRÓŻNIANIE OWOCÓW PRZY POMOCY ZMYŚŁÓW – „Owocowa zgaduj-zgadula”

Rozpoznawanie owoców po dotyku, zapachu i smaku.

Dzieci mają przy tym zadaniu zawiązane oczy chusteczką. Na głos wypowiadają nazwę owoców, które rozpoznają podczas degustacji.

10. ZABAWA „POMARAŃCZA”

Dzieci siedzą w kole w siadzie skrzyżnym. W rytm muzyki podają sobie pomarańcze z rąk do rąk. W momencie wyłączenia muzyki odpada dziecko trzymające owoc. Zabawa trwa tak długo aż zostanie tylko jedno dziecko.

11. UCZNIOWIE KOŃCZĄ ZDANIE: „Warto jeść dużo owoców bo...”



Projekt współfinansowany ze środków Unii Europejskiej w ramach Europejskiego Funduszu Społecznego

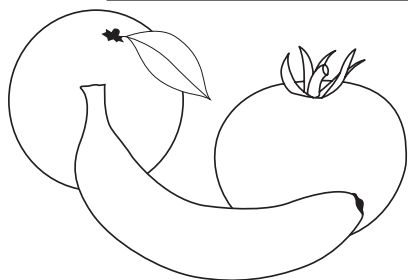

Warzywa i owoce – cz. 3 Vegetables

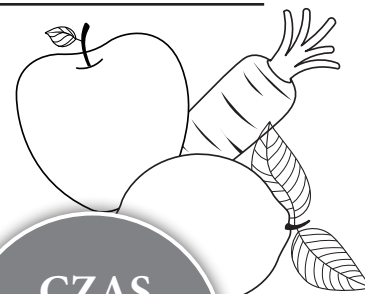

CZAS

45 min

**Zapis w dzienniku:
Vegetables are good for you**

**Integracja treści z nauczaniem w zakresie edukacji:
językowej, plastycznej, promuzycznej**

Cele operacyjne:

Uczeń:

- wykorzystuje posiadaną wiedzę,
- słucha i wykonuje bardzo proste polecenia nauczyciela,
- rozwija umiejętności czytania, spostrzegania, kolorowania
- rozróżnia i rozumie znacznie słów oznaczających warzywa
- rozumie, że warzywa są zdrowe.

Kryterium sukcesu:

- będziesz umiał nazwać warzywa w języku angielskim,
- będziesz umiał odczytać nazwę w języku angielskim,
- powiesz wierszyk w języku angielskim.

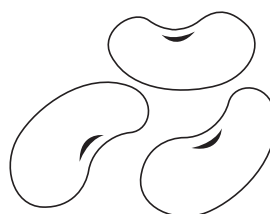

Kryteria innowacyjności:



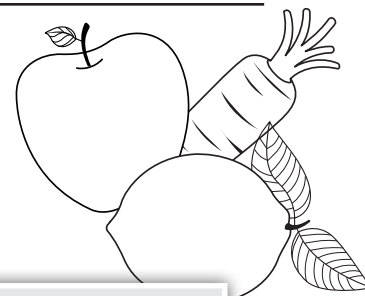

Warzywa i owoce – cz. 3

POMOCE DYDAKTYCZNE:

- **do pobrania:**
 - scenariusz „Warzywa i owoce” cz. 3 „Vegetables”,
 - karta pracy 1 „Warzywa i owoce” cz. 3 „Vegetables”,
 - karta pracy 2 „Warzywa i owoce” cz. 3 „Vegetables”,
 - flashcards ze zwierzętami z zoo,
 - flashcards z warzywami;
- **do przygotowania:**
 - magnesy do przymocowania kart obrazkowych na tablicy,
 - plastikowy pojemnik na warzywa,
 - prawdziwe warzywa – *carrot, tomato, beans, onion, lettuce* i inne dostępne,
 - magnesy.

Przebieg zajęć:

1. ROZGRZEWKA JĘZYKOWA

Nauczyciel wita się z uczniami: *Hello! Hello to you!* I zadaje pytanie: *What's your name?*, jednocześnie zachęca do podania odpowiedzi. Następnie wita się z kilkoma wybranymi uczniami słowami: *Hello!*, oczekując poprawnej odpowiedzi.

Następnie nauczyciel rozkłada flashcards ze zwierzętami na biurku. Nauczyciel wskazuje parę uczniów, która podchodzi do biurka. Uczniowie podnoszą do góry te karty, których nazwę słyszą. *Ok, show me the lion! Where is the lion?* Można powtórzyć ćwiczenie poprzez zmianę ułożenia kart napisami do góry. Nauczyciel prosi również inne pary o wskazanie zwierząt.

2. WPROWADZENIE NAZW WARZYW

Przed zajęciami nauczyciel wkłada warzywa do torby, następnie zaglądając do niej powoli wyjmując warzywa – w taki sposób, aby dzieci mogły dostrzec wyłaniające się warzywo. Uczniowie zgodnie z instrukcjami nauczyciela powtarzają słownictwo: *What's this? It's a carrot. What colour is it? Orange! Good!* Następnie nauczyciel prezentuje inne przygotowane warzywa.

Następnie nauczyciel rozkłada flashcards z warzywami na podłodze. Wypowiada głośno nazwę warzywa i podając wybranemu dziecku magnes prosi o przytwierdzenie

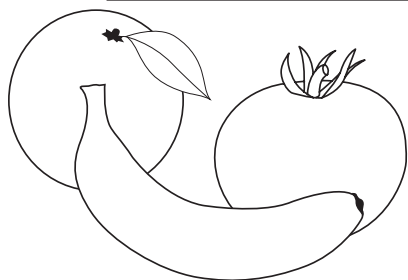

Warzywa i owoce – cz. 3

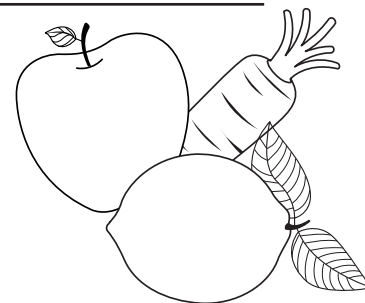

odpowiedniej karty na tablicę. Gdy karta jest przymocowana, nauczyciel prosi uczniów o powtórzenie nazwy warzywa.

3. KARTA PRACY 1: Zadaniem dzieci jest odszukanie i policzenie porzrzuconych warzyw. U. liczą i kolorują porzrzucone warzywa.

4. WIERSZYK

*Red are tomatoes,
Tomatoes are red
Are they good for you? Are they bad?
They are good for me, never bad!*

*Beans are white but it is all right!
White or red never bad! Vegetables are
never bad!*

Nauczyciel pomaga dzieciom głośno powtórzyć słowa wierszyka. Uczniowie powtarzają. Nauczyciel wskazując pozostałe karty pyta uczniów: np.: *Carrots are they good? Are they bad?* Nauczyciel pomaga dzieciom odpowiedzieć na pytanie. *Carrots. Are good!*

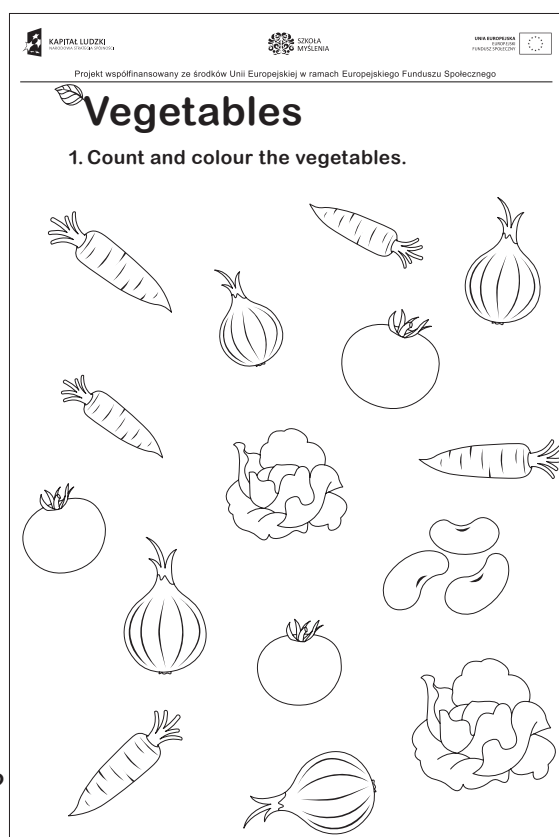

5. ZABAWA: WHAT VEGETABLE IS IT!

Nauczyciel prosi uczniów, aby dwójka z nich na ochotnika wyszła na środek. Nauczyciel ma w pojemniku wcześniej przygotowane kawałki pokrojonych warzyw. Uczniowie mają zakryte oczy. Nauczyciel wyciąga kawałki warzyw. Uczniowie próbują i odgadują nazwę. Nauczyciel dopilnowuje, aby wszyscy mieli szansę odgadnąć warzywa po smaku.

6. ZABAWA: CARROTS GO TO ORANGE!

Przed lekcją nauczyciel rozmieszcza w różnych miejscach kartki z narysowanymi kolorami. Nauczyciel prosi uczniów, aby wybrali warzywa, którymi chcą być lub

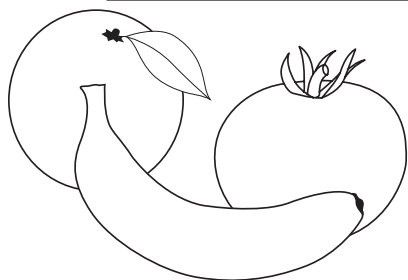

Warzywa i owoce – cz. 3

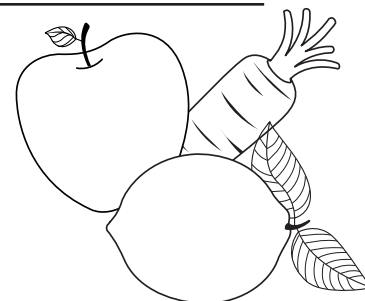

sam decyduje, jakimi warzywami są. Nauczyciel pyta dzieci: *What vegetable are you?* Następnie nauczyciel prosi, aby wszystkie pomidory znalazły kolor czerwony – *Tomatoes go to red! Good! Now, potatoes go to green!*

7. ZABAWA JELLY BEANS

Nauczyciel rozdaje dzieciom kartony z konturami fasoli. Następnie pyta, ile słodkich *beans* zmieści się w ich fasoli. Dzieci liczą fasolki. Nauczyciel pyta: *How many?* Następnie nauczyciel prosi, aby ułożyły ze swoich *Jelly Beans* różne geometryczne kształty: *Make a triangle!* Można podzielić uczniów na grupy/zespoły.

8. KARTA PRACY 2

Wariant 1: U. sami rysują warzywa w koszykach i wpisują odpowiednią liczbę.
Wariant 2: N. mówi wybraną liczbę warzyw, np, 5 *carrots*. U. wpisują liczbę w kratkę i rysują odpowiednią liczbę warzyw.

KAPITAŁ LUDZKI
NARODOWA STRATEGIA SPÓJNOŚCI

SZKOŁA
MYŚLENIA

UNIA EUROPEJSKA
EUROPEJSKI
FUNDUSZ SPOŁECZNY

Projekt współfinansowany ze środków Unii Europejskiej w ramach Europejskiego Funduszu Społecznego

Vegetables

2. Draw the vegetables and write how many there are in each basket.

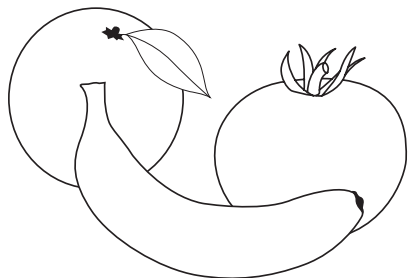

Warzywa i owoce

– cz. 4

Fruits

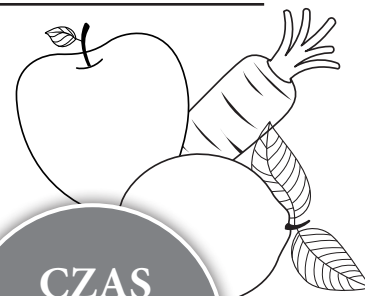

CZAS

45 min

Zapis w dzienniku:

Integracja treści z nauczaniem w zakresie edukacji:
językowej, plastycznej, przyrodniczej

Cele operacyjne:

Uczeń:

- wykorzystuje posiadaną wiedzę,
- słucha i wykonuje bardzo proste polecenia nauczyciela,
- rozwija umiejętności czytania, spostrzegania, kolorowania,
- rozróżnia i rozumie znaczenie słów oznaczających owoce.

Kryterium sukcesu:

- umiał nazwać owoce w języku angielskim,
- umiał odczytać nazwę w języku angielskim,
- dowiesz się ile nasion jest w cytrynie.

Kryteria innowacyjności:

POMOCE DYDAKTYCZNE:

- **do pobrania:**
 - scenariusz „Warzywa i owoce” cz. 4 „Fruits”
 - karta pracy 1 „Warzywa i owoce” cz. 4 „Fruits”,
 - karta pracy 2 „Warzywa i owoce” cz. 4 „Fruits”,
 - flashcards z owocami;
- **do przygotowania:**
 - magnesy do przymocowania kart obrazkowych do tablicy,
 - plastikowy pojemnik na owoce,
 - papierowe talerzyki,
 - plastikowe łyżeczki,
 - prawdziwe owoce (kilka różnych),
 - pokrojone na pół jabłka i cytryny (po jednym przekrojonym owocu na dwójkę uczniów).

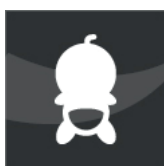

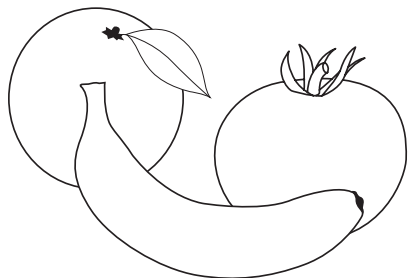

Warzywa i owoce – cz. 4

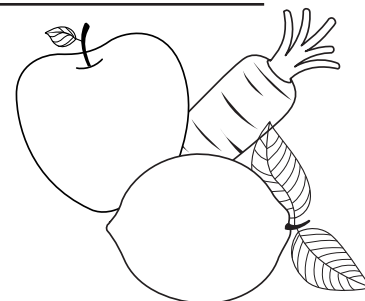

Przebieg zajęć:

1. ROZGRZEWKA JĘZYKOWA

Nauczyciel wita się z uczniami: *Hello! Hello to you!* I zadaje pytanie: *What's your name?*, jednocześnie zachęca do podania odpowiedzi. Następnie wita się z kilkoma wybranymi uczniami słowami: *Hello!*, oczekując poprawnej odpowiedzi.

Następnie nauczyciel rozkłada flashcards z warzywami na podłodze. Nauczyciel wskazuje uczniów, których zadaniem jest przeskoczyć od jednej planszy do drugiej, wypowiadając nazwę warzywa. Nauczyciel pokazuje, jak należy wykonać ćwiczenie. Można powtórzyć ćwiczenie poprzez zmianę ułożenia kart napisami do góry. Nauczyciel prosi również inne dzieci o odczytanie nazw warzyw.

2. WPROWADZENIE NAZW OWOCÓW

Nauczyciel prezentuje zdjęcia na tablicy owoców i wypowiada głośno ich nazwy oraz nazwy kolorów. *It is a lemon! A lemon is yellow.* Nauczyciel pomaga dzieciom

powtórzyć nowe słownictwo. Następnie, za pomocą magnesów, przymocowuje do tablicy karty z nazwami owoców i czyta razem z dziećmi. Najpierw nauczyciel pokazuje słowa, a potem obrazki.

Nauczyciel z uprzednio przygotowanego pojemnika wyjmuje owoce. Uczniowie zgodnie z instrukcjami nauczyciela powtarzają słownictwo odpowiadając na pytania: *What's this? It's an orange. What colour is it? Orange! Good!* Po uzyskaniu poprawnej odpowiedzi nauczyciel prezentuje inne przygotowane owoce.

3. KARTA PRACY 1

Policz owoce. Napisz, ile ich jest i pokoloruj obrazek.

KAPITAŁ LUDZKI
NARODOWA STRATEGIA SPÓJNOŚCI

SZKOŁA
MYŚLENIA

UNIA EUROPEJSKA
EUROPEJSKI
FUNDUSZ SPOŁECZNY

Projekt współfinansowany ze środków Unii Europejskiej w ramach Europejskiego Funduszu Społecznego

Fruits

1. Find, count and write. Colour the pictures.

How many lemons?

How many oranges?

How many apples?

How many bananas?

Colour the lemons green, the oranges yellow, the apples red, the bananas blue.

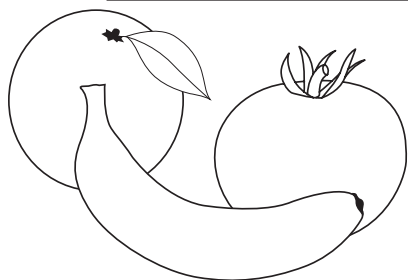

Warzywa i owoce – cz. 4

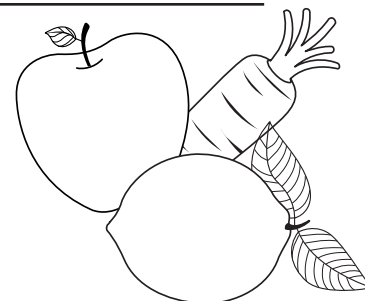

4. ZABAWA: JAKI TO OWOC!

Nauczyciel prosi uczniów, aby dwójka z nich na ochotnika wyszła na środek. Nauczyciel ma w pojemniku prawdziwe owoce, np. cytrynę, grejpfruta, jabłko, banana. Uczniowie mają zakryte oczy. Nauczyciel wyciąga po kolei owoce i podstawia pod nos uczniów. Prosi, aby uczniowie powąchali owoc. Nauczyciel pyta ucznia o rodzaj owocu. *What is it? A lemon? An apple? Yes, an apple!* Uczniowie wachają i odgadują nazwę. Przy mniejszej grupie dzieci można pozwolić, aby wszyscy spróbowali odgadnąć owoc przy pomocy węchu.

5. ZABAWA: ILE NASION W ŚRODKU

Zadaniem dzieci jest policzenie, ile nasion znajduje się w danym owocu. Najpierw nauczyciel demonstruje zadanie ze swoim owocem, np. jabłkiem: *I cut my apple like this.* (pokazuje dwie połówki owocu) *Ok. let's count the seeds!* Nauczyciel przy pomocy łyżeczki wydobywa nasiona. *One, Two Three Four!* Upewnia się, że dzieci rozumieją zadanie. Następnie nauczyciel każdej parze wręcza przekrojony owoc wraz z talerzykiem i łyżeczkami. Uczniowie pracują w parach.

Nauczyciel zapisuje pytanie na tablicy: **HOW MANY SEEDS?** Nauczyciel podchodzi do ławek i pyta: *How many seeds? 5? 6?* Gdyby było więcej czasu, można podać uczniom inny owoc, aby sprawdziły, czy np. w środku cytryny jest więcej, czy mniej nasion.

6. KARTA PRACY 2

Zakreśl kółkiem owoce i podkreśl warzywa. Wypowiedz głośno ich nazwy.

KAPITAŁ LUDZKI NARODOWA STRATEGIA SPÓJNOŚCI SZKOŁA MYŚLENIA UNIA EUROPEJSKA EUROPEJSKI FUNDUSZ SPOŁECZNY

Projekt współfinansowany ze środków Unii Europejskiej w ramach Europejskiego Funduszu Społecznego

Fruits

2. Name the fruits and circle them.
Underline the vegetables and say what they are.



Wakacje – cz. 1

CZAS

3 × 45 min

Zapis w dzienniku:

Edukacja polonistyczna:	Tworzenie inscenizacji ruchowych w teatrze cieni.
Edukacja plastyczna:	Tworzenie plakatów z wykorzystaniem zdjęć. Ozdabianie i podpisywanie elementów plakatu.
Edukacja społeczna:	Zabawa integracyjna „Do plecaka zapakuję...”.
Edukacja matematyczna:	Gry logiczne i rachunkowe z wykorzystaniem kostek.
Edukacja muzyczna:	Nauka i śpiewanie piosenki „Wakacje”.

Cele operacyjne:

Uczeń:

- twórczo współpracuje w zespole w celu stworzenia wakacyjnego plakatu,
- uważnie słucha wypowiedzi innych osób w zabawie integracyjnej,
- śpiewa piosenkę wakacyjną,
- rozumie zasady i uczestniczy w grach matematycznych z kostkami.

Kryterium sukcesu:

- poznasz zasadę rozmieszczenia oczek na kostce do gry,
- stworzysz plakat wakacyjny.

Kryteria innowacyjności:





Wakacje – cz. 1

Przebieg zajęć:

1. NAWIĄZANIE DO POPRZEDNICH ZAJĘĆ, ICH TEMATU I ZAPAMIĘTANYCH WIADOMOŚCI

2. PIOSENKA WAKACYJNA:

- wysłuchanie nagrania piosenki: *Wakacje*
- chwila rozmowy na temat treści piosenki: o czym opowiada, o jakich aktywnościach wakacyjnego wypoczynku mówi, które z nich są dzieciom bliskie, gdzie się je wykonuje.
- wspólne śpiewanie refrenu z wyklaskiwaniem rytmu.

Wakacje

*Z koleżanką i z kolegą
dziś pogramy w chowanego
Z pieskiem, kotem oraz kurką
będę biegać po podwórku*

*ref
Wolny czas i wszystko z głowy
na to uczeń jest gotowy (x2)*

*Z przyjaciółmi w las pójdziemy
Wspólnie namiot rozbijemy
Będę w niebie liczyć dziury
podskakiwać aż pod chmury*

POMOCE DYDAKTYCZNE:

- **do pobrania:**
 - scenariusz: „Wakacje” cz. 1,
 - karta pracy 1 „Wakacje” cz. 1,
 - karta pracy 2 „Wakacje” cz. 1,
 - piosenka *Wakacje*,
 - film *Teatr cieni*;
- **do przygotowania:**
 - duży arkusz papieru,
 - kleje,
 - pocztówki,
 - zdjęcia i ilustracje z gazet przedstawiające góry, jeziora lub morze,
 - kostki do gry,
 - miarki krawieckie,
 - spinacze do bielizny,
 - lampka,
 - ekran lub prześcieradło do teatru cieni;
- **dodatkowe pomoce:**
 - kamera.

*ref
Wolny czas i wszystko z głowy
na to uczeń jest gotowy (x2)*

*Pływać, zwiedzać, biegać, skakać
wolny czas w kapelusz łąpać
Duzo śmiechu, mało smutku
i truskawki rwać w ogródku*

*ref
Wolny czas i wszystko z głowy
na to uczeń jest gotowy (X2)*



Wakacje – cz. 1

3. WAKACYJNE PLAKATY:

- Kilka dni wcześniej dzieci losują miejsce wakacyjnego pobytu, o którym będą tworzyć plakat. Uczniowie gromadzą w domu i przynoszą do klasy zdjęcia, pocztówki, rysunki, foldery z biur podróży czy kolorowe gazetki przedstawiające przyporządkowane im miejsce: GÓRY, JEZIORA lub MORZE.
- Klasa dzieli się na trzy grupy tematyczne i na dużym arkuszu papieru poszczególne grupy tworzą plakat przedstawiający wszelkie walory danego miejsca. Dzieci zapisują tytuł plakatu, przyklejają przyniesione zdjęcia i pocztówki. Mogą też dorysowywać własne obrazki, opisywać i podpisywać elementy plakatu. Ma on prezentować i reklamować miejsce wakacyjnego odpoczynku. Może być w formie mapy myśli.
- Gotowe plakaty każdy zespół prezentuje przed całą klasą – dzieci powinny podzielić się zadaniami do prezentacji: co, kto powie i przedstawi. Grupa może również do prezentacji przygotować rymowankę, pantomimę, dramę, hasło reklamowe, itp.

4. POMYŚL NA DESZCZOWE LATO:

- Oglądanie filmu przedstawiającego zabawy z cieniem pt. *Teatr cieni*.
- Rozmowa na temat obejrzanego filmu, wyciąganie wniosków, jak można wykorzystać przedstawiony pomysł do zabaw wakacyjnych w razie niepogody.
- Zabawy z cieniem: ustawienie ekranu lub rozciągnięcie prześcieradła. Omówienie z dziećmi miejsca, w którym powinno znajdować się źródło światła, a następnie ustawienie lampki.
- Chętne dzieci, indywidualnie lub w zespołach, tworzą krótkie inscenizacje ruchowe i prezentują je za pomocą teatru cieni. N. nagrywa scenki kamerą.

1. Nazwij i podpisz cienie przedstawione na obrazkach.



w



c



s



l



d



n

5. KARTA PRACY 1

U. rozpoznają kształty i podpisują obrazki.

6. MATEMATYKA NA WAKACYJNĄ NIEPOGODĘ, CZYLI GRY Z KOSTKAMI

- **Tajemnica kostki:** N. pyta dzieci, czy wiedzą, jak są rozłożone oczka na ściankach kostek. Uczniowie mogą przez badanie i obserwację kostki dociekać rozwiązania zagadki. Jeśli jej



Wakacje – cz. 1

nie rozwiążą, N. wyjaśnia, że oczka są rozłożone tak, aby na przeciwległych ścianach suma oczek wynosiła 7 (jeżeli z jednej strony jest 1 oczko, to po przeciwnej stronie jest 6, itd.).

- „**Kto bliżej 20?**” – dzieci w parach na zmianę rzucają dwiema kostkami jednocześnie i sprawdzają, kto w każdej kolejce był bliżej sumy oczek na kostkach wynoszącej 20. Taka osoba zdobywa punkt. Po określonej serii rzutów osoby w parach zliczają swoje punkty.
- „**Kto szybciej do 100?**” – dzieci w parach mają dwa różnokolorowe spinacze do bielizny, którymi będą przesuwac się na miarce krawieckiej. Kolejno na zmianę rzucają jednocześnie dwiema kostkami i zaczynając od zera przesuwają się na miarce o wyrzuconą łączną sumę oczek. Wygrywa ten, kto szybciej dotrze do punktu 100.

7. POMYSŁ NA WYCIECZKĘ.

Wycieczka do lasu. Rozmowa jak należy zachować się w lesie.

8. KARTA PRACY 2: U. zakreślają rysunki zwierząt, które można spotkać w polskim lesie.

9 „DO PLECAKA ZAPAKUJĘ...”

Zabawa integracyjna z elementem ćwiczenia pamięci.

- Dzieci siedzą w kole.
- Pierwsza osoba wypowiada zdanie: *Do plecaka zapakuję...* i dopowiada jeden przedmiot z wakacyjnego ekwipunku. Następne osoby powtarzają zdanie, wszystkie wymienione już przedmioty „włożone do plecaka” przez kolegów i dokładają własny. Elementy ekwipunku nie mogą się powtarzać.

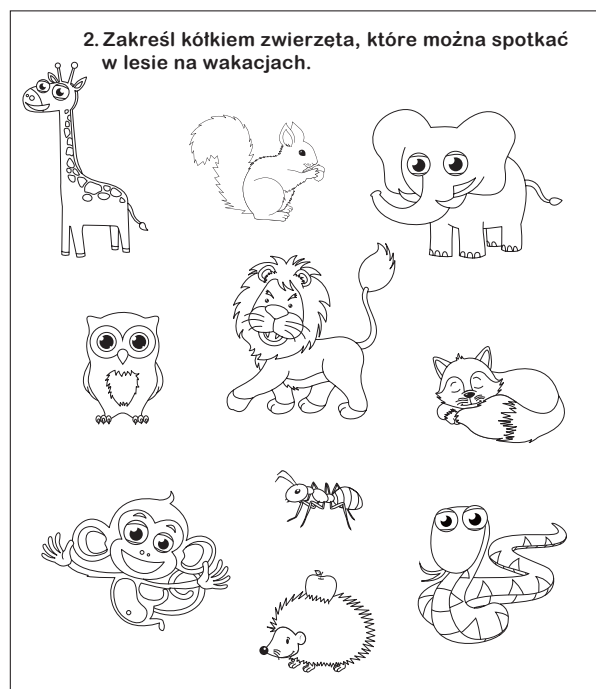

10. WSPÓLNE ZAŚPIEWANIE PIOSENKI: WAKACJE.

11. WSPÓLNE OGLĄDANIE FILMÓW ZAREJESTROWANYCH PRZEZ N. Z WYSTĘPAMI DZIECI W TEATRZE CIENI

12. PODSUMOWANIE ZAJĘĆ



Wakacje – cz. 2

My Holidays

CZAS

45 min

**Zapis w dzienniku:
Revision of words connected with food. Making a holiday sandwich.**

**Integracja treści z nauczaniem w zakresie edukacji
przyrodniczej i technicznej.**

Cele operacyjne:

Uczeń:

- rozróżnia i rozumie znaczenie słów oznaczających warzywa i inne produkty spożywcze,
- wykorzystuje posiadaną wiedzę,
- rozwija umiejętność czytania i spostrzegania,
- słucha i wykonuje bardzo proste polecenia nauczyciela.

Kryterium sukcesu:

- będziesz potrafił nazwać warzywa w języku angielskim,
- będziesz potrafił odczytać nazwę warzyw w języku angielskim,
- będziesz potrafił wykonywać polecenia wydane w języku angielskim,
- wykonasz kanapkę.

Kryteria innowacyjności:





Wakacje – cz. 2

POMOCE DYDAKTYCZNE:

- **do pobrania:**
 - scenariusz „Wakacje” cz. 2 „My Holidays”,
 - karta pracy 1 „Wakacje” cz. 2 „My Holidays”,
 - film „Make a Sandwich”,
 - flashcards z owocami,
 - flashcards z warzywami;
 - **do przygotowania:**
 - talerzyki papierowe lub serwetki – po jednym talerzu/serwetce dla każdego ucznia,
 - plastikowy nóż dla każdego ucznia,
 - masło w czterech oddzielnych porcjach – po jednej porcji dla każdej grupy,
 - chleb tostowy w ilościach jedna kromka dla każdego dziecka.
- Po jednym talerzyku dla każdej grupy:
- pokrojone małe kawałki wędliny (*ham*)
 - pokrojone małe kawałki sera (*cheese*),
 - pokrojone kawałki warzyw: pomidora, sałaty, marchewki, drobnej cebulki lub innych dostępnych warzyw.

UWAGA: N. prosi, by wszyscy uczniowie umyli ręce przed rozpoczęciem zajęć lub przed aktywnością sporządzania kanapek.

Przebieg zajęć:

1. ROZGRZEWKA JĘZYKOWA

N. powtarza z uczniami nazwy owoców i warzyw trzymając w ręku flashcards i przekładając je jedna za drugą. U. powtarzają angielskie nazwy za nauczycielem i za drugim razem starają się zgadnąć jaka będzie następna karta.

N. ponownie miesza karty – zasłania część karty (można wyciąć dziurkę w papierze z bloku technicznego tak, by rysunek nie prześwitywał) i prosi, by uczniowie zgadywali jaki to owoc lub warzywo.

Wakacje – cz. 2

2. KARTA PRACY 1: UCZNIOWIE ODCZYTUJĄ NAZWY WARZYWA

N. rozdaje karty pracy i prosi uczniów, by po kolei wymienili warzywa pokazane na obrazkach. U. zwracają uwagę na pisownię słów i wykreślają słówka w literowej tabelce.

Nauczyciel tłumaczy słowo *sandwich* – może pokazać gotową kanapkę i zapytać *What's this?*

N. wskazuje zadanie w karcie pracy i pokazując gestem kółko prosi o zakreślenie warzywa, które uczniowie chcieliby położyć na swojej kanapce.

3. WHAT CAN YOU DO DURING HOLIDAYS?

N. pisze słowo HOLIDAYS na tablicy i razem z uczniami zbiera pomysły na wakacje. Uczniowie zgłaszają pomysły po polsku, N. zapisuje angielskie nazwy na tablicy, np.: *go to the forest, play games, make a shadow theatre, etc.*

4. OGLĄDANIE FILMU PT. MAKE A SANDWICH

N. prezentuje pomysł na zagospodarowanie wolnego czasu w deszczowy dzień i zaprasza do oglądania filmu. N. zatrzymuje fragmenty filmu i prosi uczniów o powtórzenie nazw produktów i poleceń wydawanych w filmie.

5. ROBIENIE KANAPEK

- N. dzieli klasę na 4 grupy i sadza dzieci wokół połączonych ławek – wspólnego stołu.
- N. rozdaje każdemu dziecku: papierowy talerzyk i plastikowy nóż. Mówi za każdym razem: *A plate for you. Here you are.* i zachęca każde dziecko, by powiedziało *Thank you.*

KAPITAŁ LUDZKI
NARODOWA STRATEGIA SPÓJNOŚCI

SZKOŁA
MYŚLENIA

UNIA EUROPEJSKA
EUROPEJSKI
FUNDUSZ SPOŁECZNY

Projekt współfinansowany ze środków Unii Europejskiej w ramach Europejskiego Funduszu Społecznego

My Holidays

1. Find the words and cross them out.

L	Y	B	E	A	N	S
E	S	Z	G	Z	T	J
T	D	O	N	I	O	N
T	R	H	U	C	M	F
U	W	J	L	S	A	K
C	A	R	R	O	T	D
E	T	N	X	P	O	B

TOMATO

CARROT

BEANS

Circle the vegetables you want to have on your sandwich.



Wakacje – cz. 2

- N. daje każdej grupie pojemnik lub talerzyk z masłem. Uczniowie powtarzają słowo *butter*.
- N. postępuje podobnie ze wszystkimi pokrojonymi warzywami rozłożonymi na talerzykach. Uczniowie powtarzają słowa: *a tomato, a carrot, an onion, lettuce, etc.*
- N. rozdaje kromki chleba tostowego (*A slice of bread for you. Here you are.*)
- N. wydaje polecenie i pokazuje co należy zrobić:
 - *take a knife,*
 - *take some butter,*
 - *put the butter on the bread.*
- N. wydaje polecenie: *Make a sandwich* i rysuje na tablicy jakie można wykonać wzory przy pomocy produktów zebranych na stołach, np.: *a face (eyes, a nose, a mouth, some hair), a boat, a house, etc.*
- U. wykonują i prezentują swoje kanapki

6. DEGUSTACJA KANAPEK

U. próbują swoich kanapek i głośno chwają: *It's delicious! It's yummy!*