



MULTIMEDIALNE  
PRZEDSZKOLE  
PROGRAM EDUKACJI PRZEDSZKOLNEJ



POKL 3.3.4 „Multimedialne przedszkole - program edukacji przedszkolnej”

# Zeszyt ćwiczeń dla dziecka część 3 i 4

Multimedialne przedszkole  
- program edukacji przedszkolnej.  
Ze - przedszkolakiem izerskim szlakiem



KAPITAŁ LUDZKI  
NARODOWA STRATEGIA SPÓJNOŚCI

UNIA EUROPEJSKA  
EUROPEJSKI  
FUNDUSZ SPOŁECZNY



Projekt jest współfinansowany ze środków Unii Europejskiej w ramach Europejskiego Funduszu Społecznego

# Zeszyt ćwiczeń dla dziecka

część 3

Pokoloruj znak, który przedstawia drogę dla pieszych.

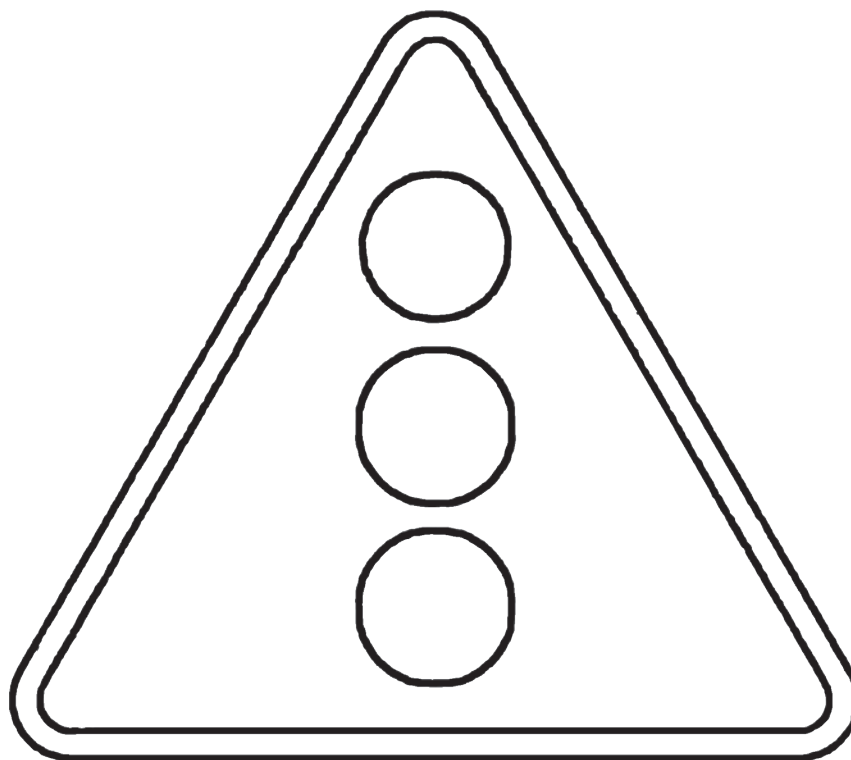

Narysuj, gdzie dzieci spędziły wakacje. Przedmioty w kółkach pomogą Ci w tym zadaniu.  
W ostatnim okienku narysuj, gdzie ty byłeś(aś) na wakacjach.

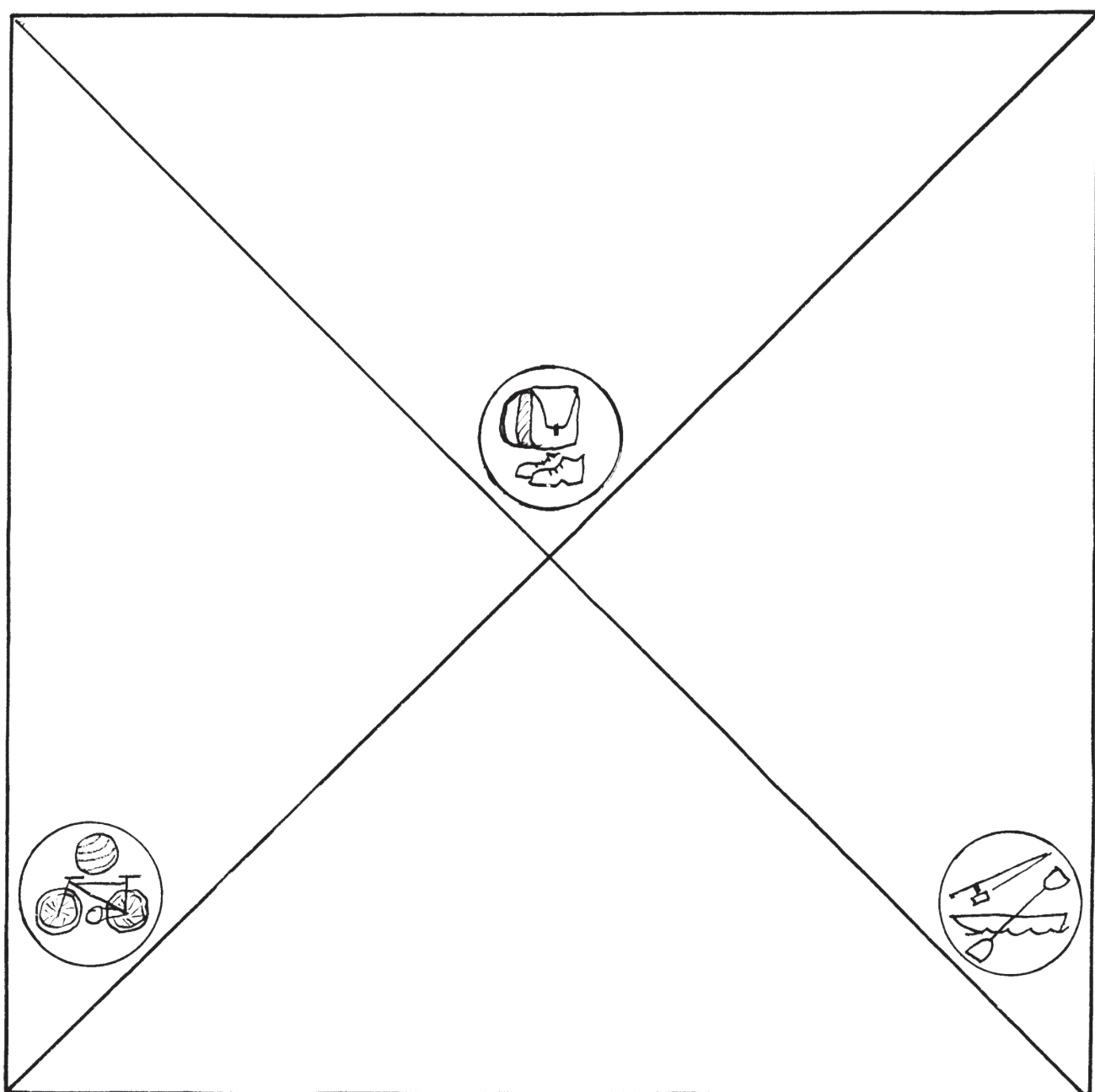



Pomóż Kasi dojść do domu. Narysuj trasę ołówkiem.



W pustym kwadracie po lewej stronie narysuj przedmiot węższy, a z prawej szerszy niż ten, który znajduje się w środkowym kwadracie.

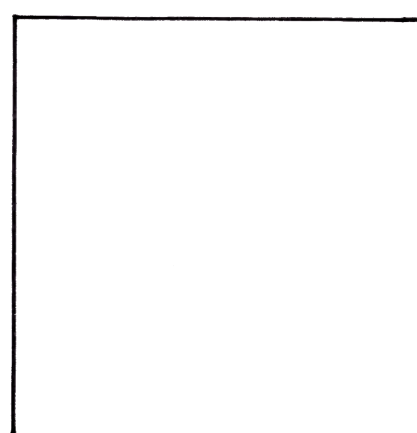
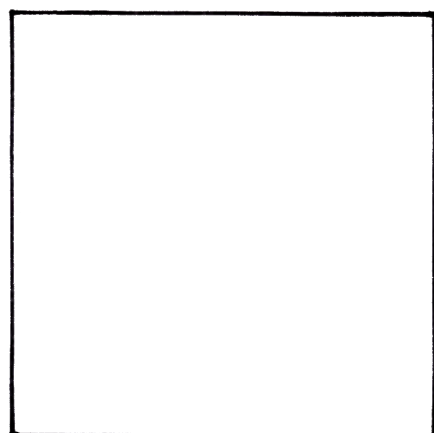
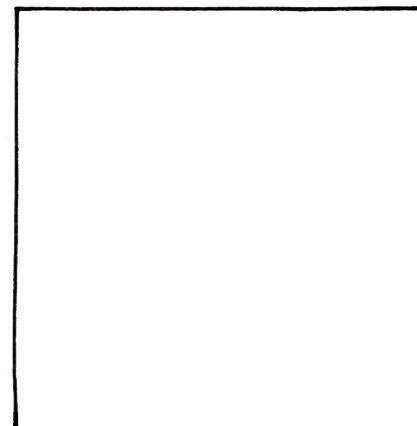
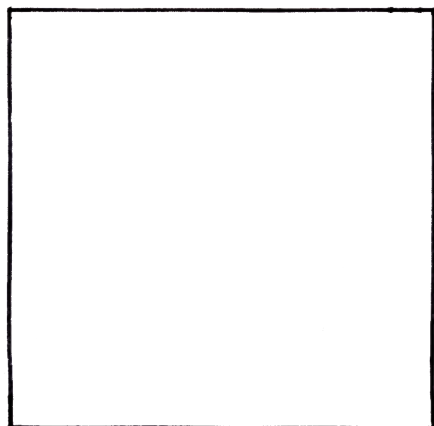

Narysuj i opowiedz, co lubisz robić z babcią i dziadkiem?

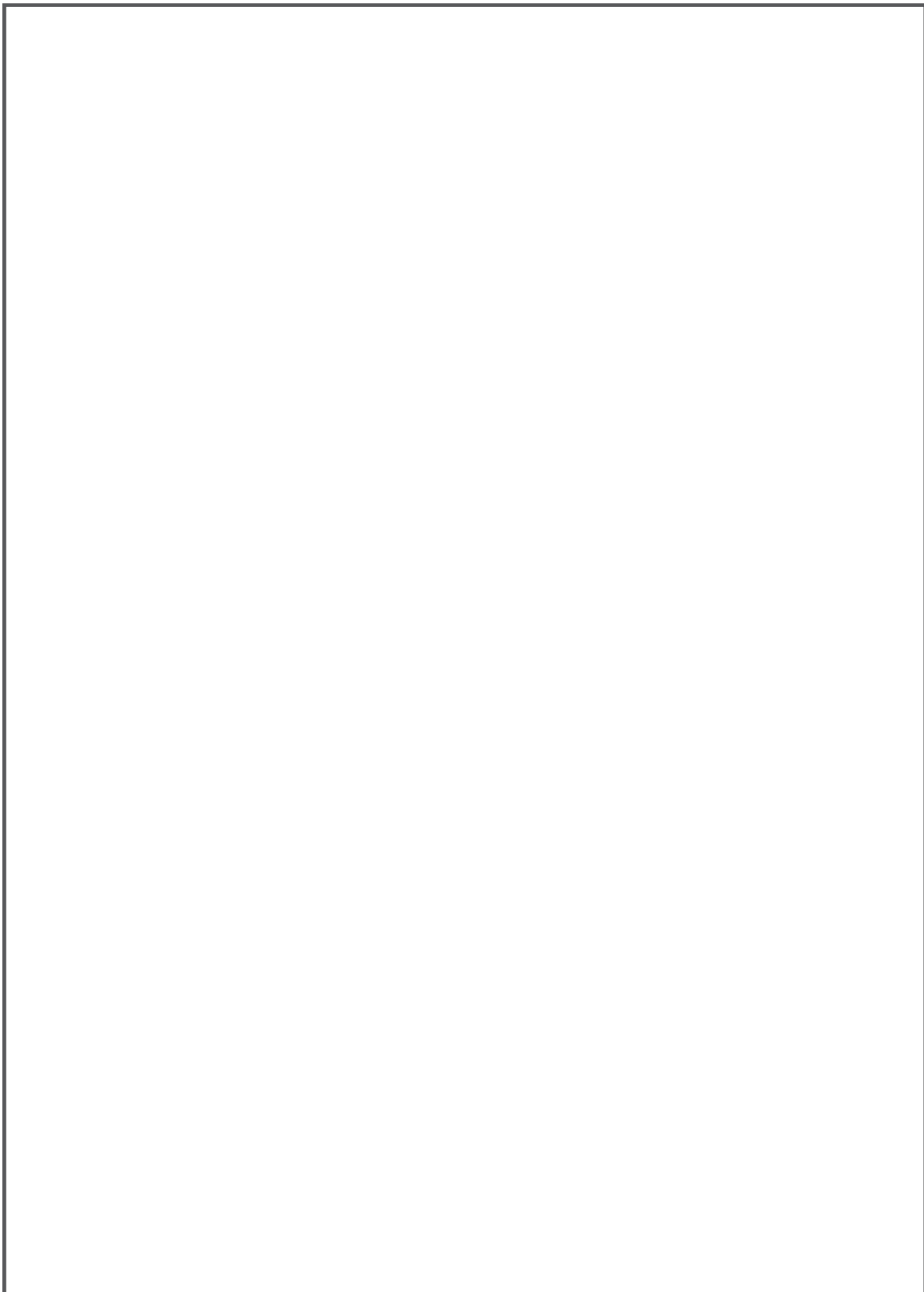
A large, empty rectangular box with a thin black border, intended for a child to draw and write about their favorite activities with their grandparents.

Dokończ rysunek po śladzie. Uzupełnij go swoimi pomysłami i pokoloruj.

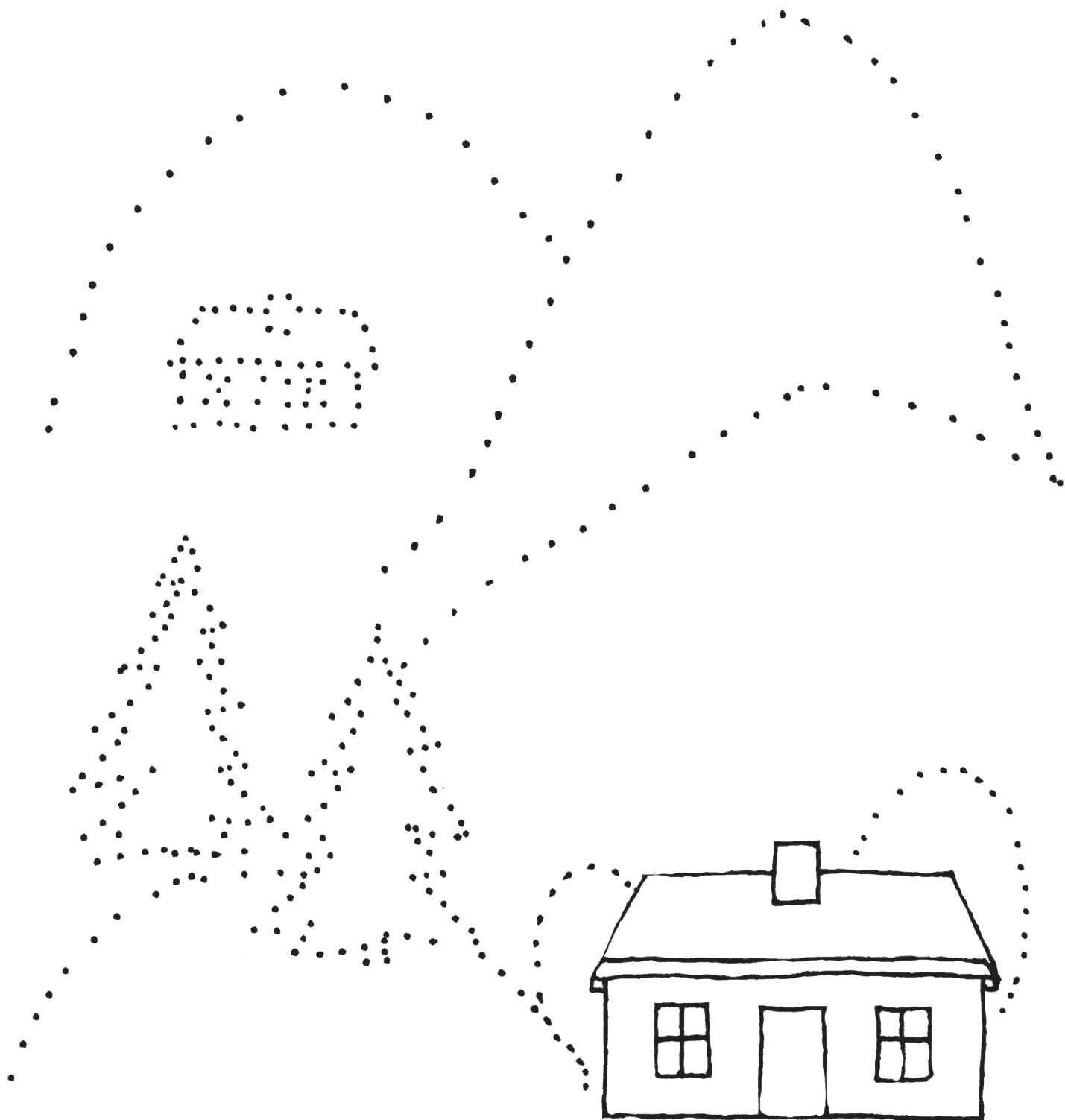



Pomóż podróżnikowi wyjść z labiryntu.

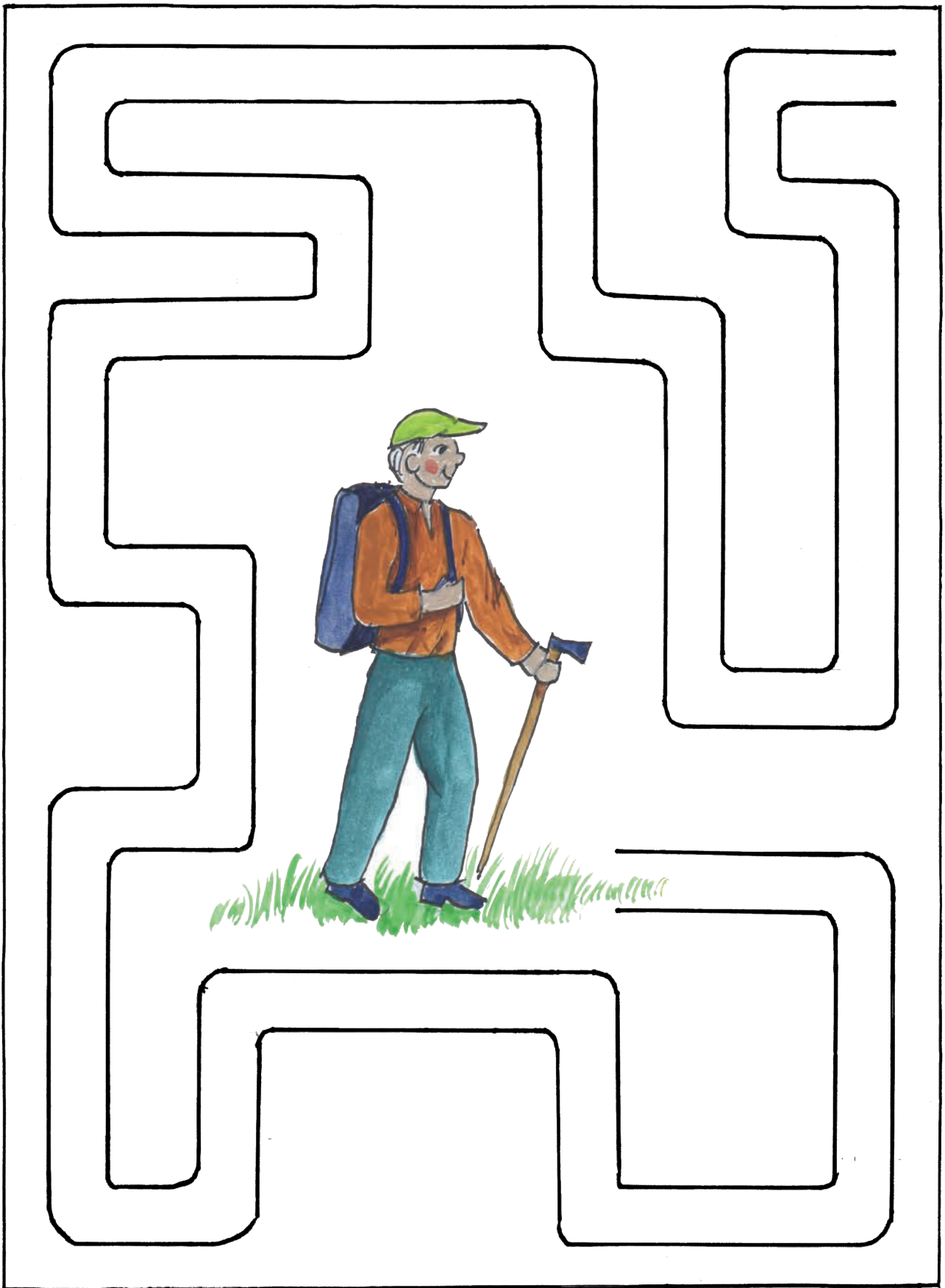

Zaprojektuj dekorację urodzinowego tortu dla Kasi. Jakich ozdób użyjesz?

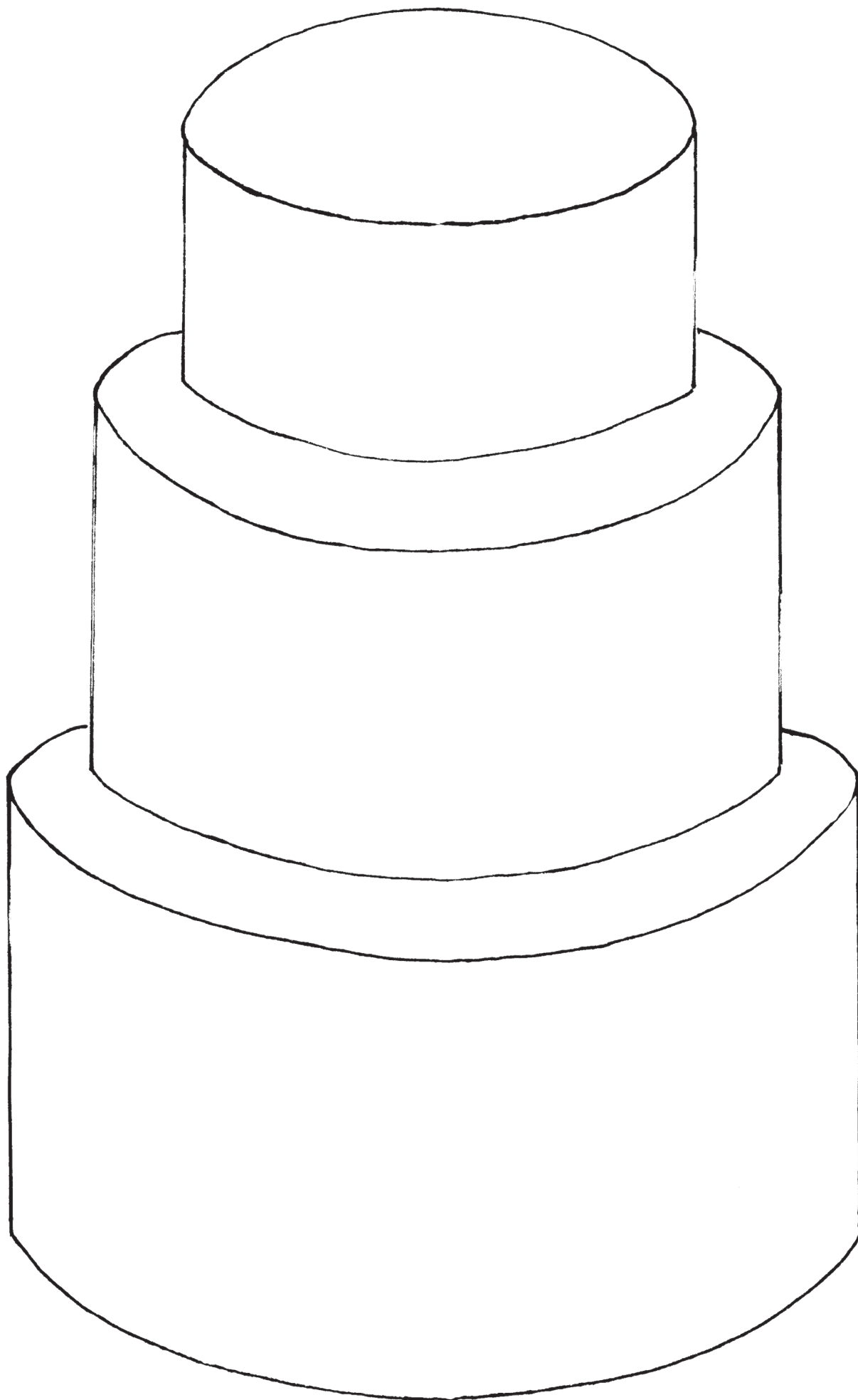



Narysuj, co widzisz?

Myszka chodzi po łące.

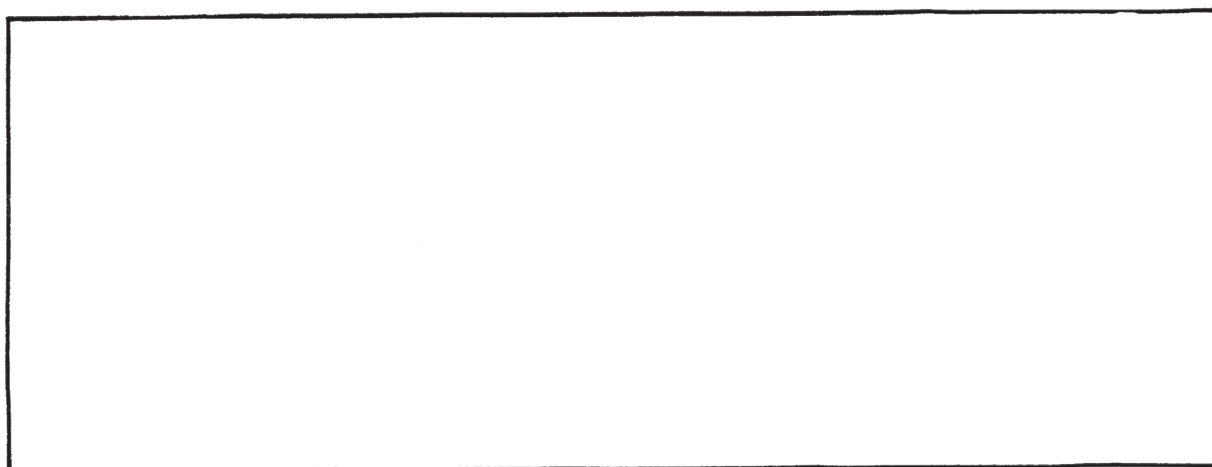

Ptak, który leci nad łąką.

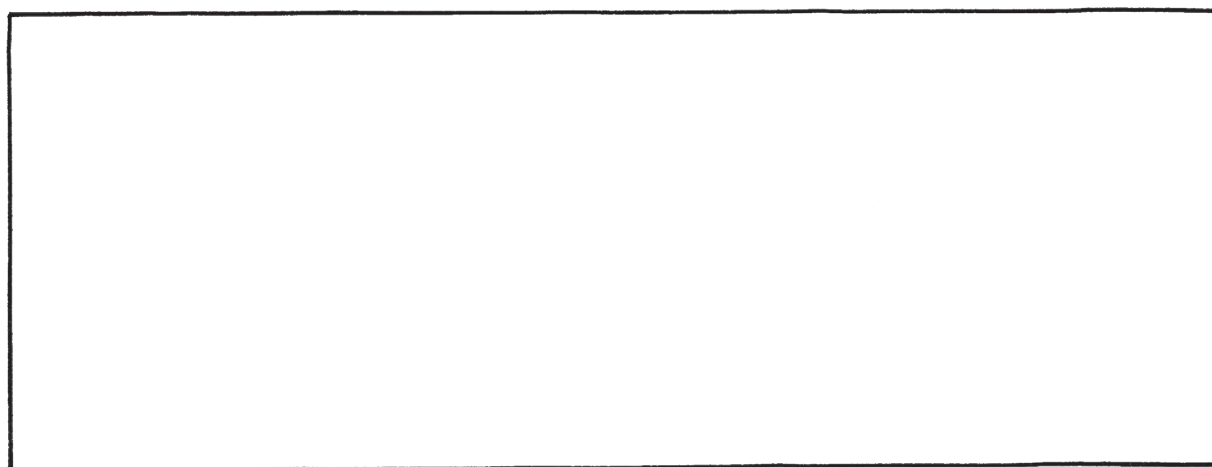

Ty, kiedy chodzisz po łące.

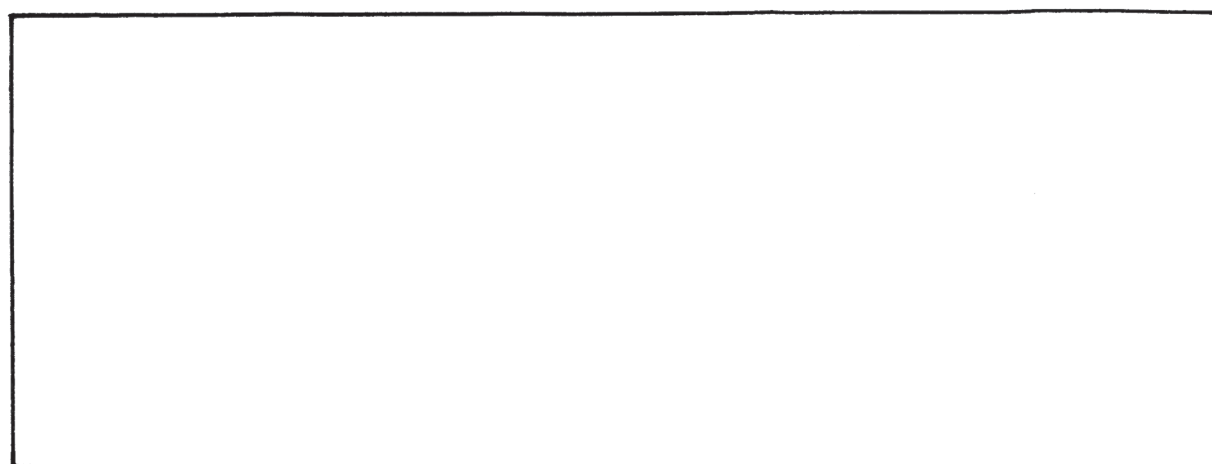



Dorysuj nogi bajkowej stonodze.

Naprawdę stonoga wygląda tak:

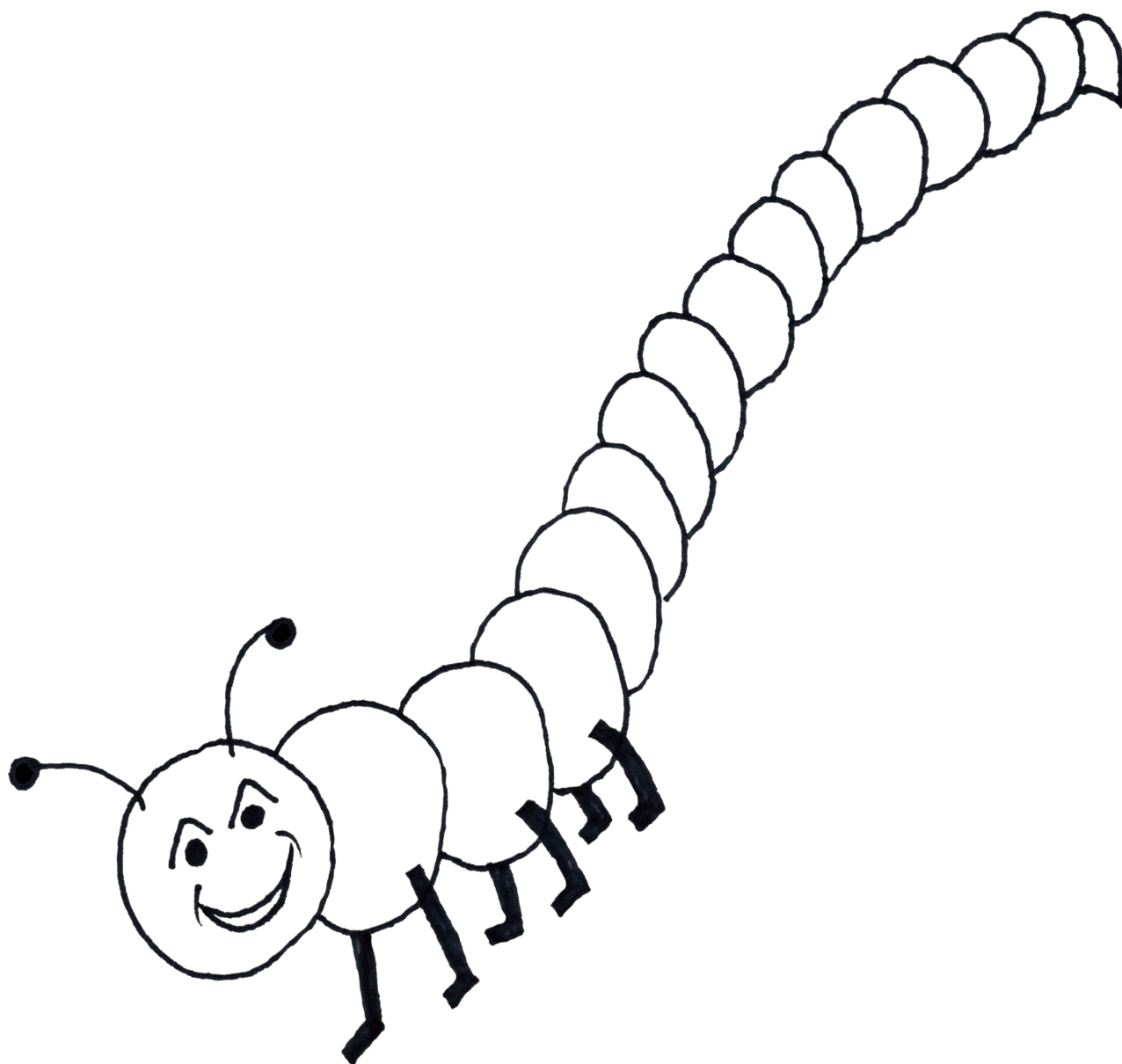

Dokończ wielkanocną pisanekę. Pokoloruj ją.

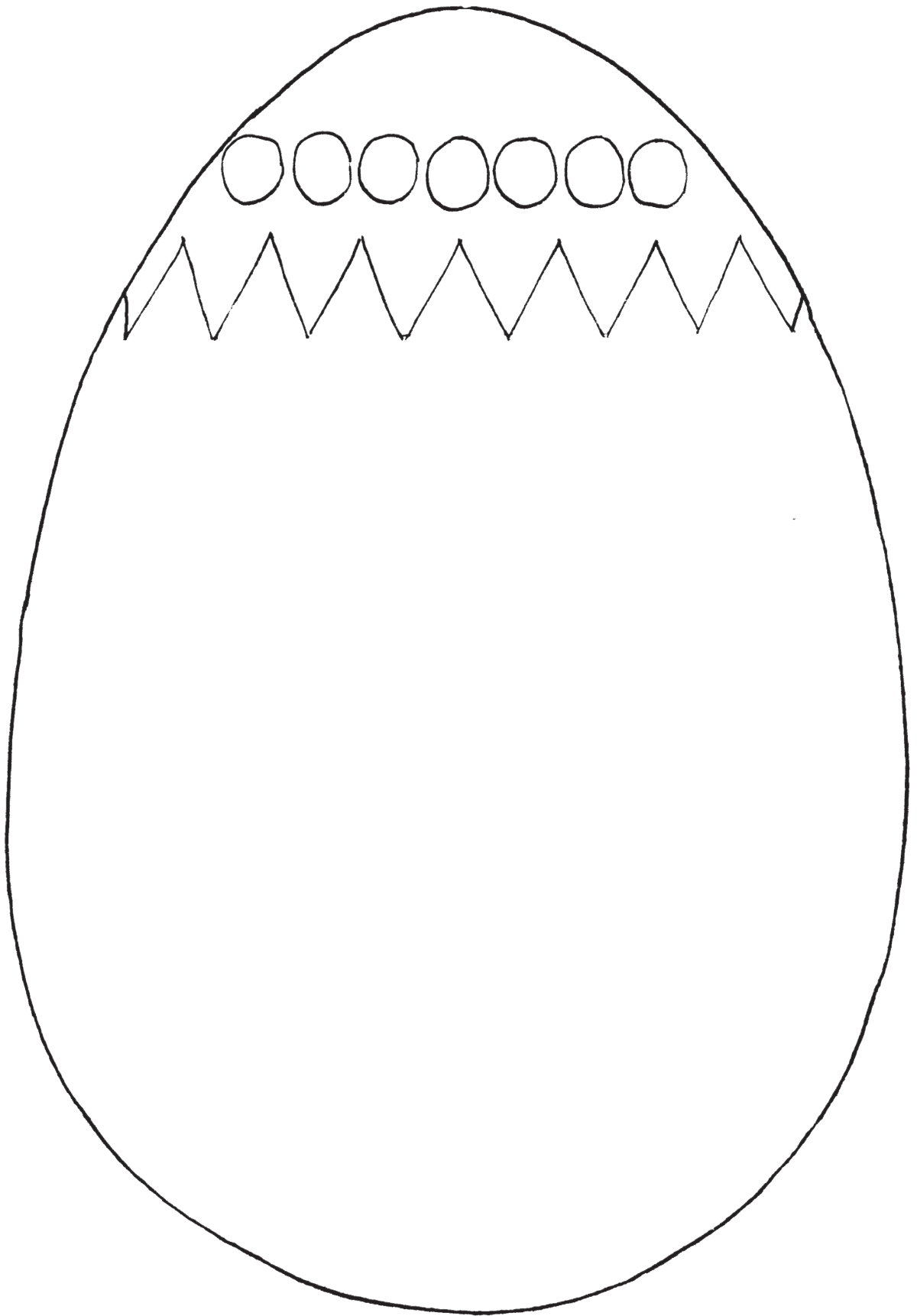

Zaprojektuj świąteczną bombkę. Pokoloruj ją.

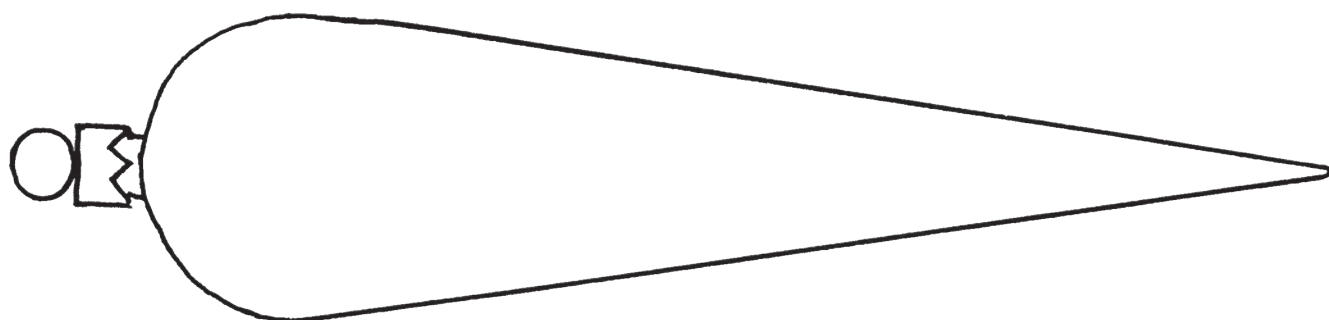
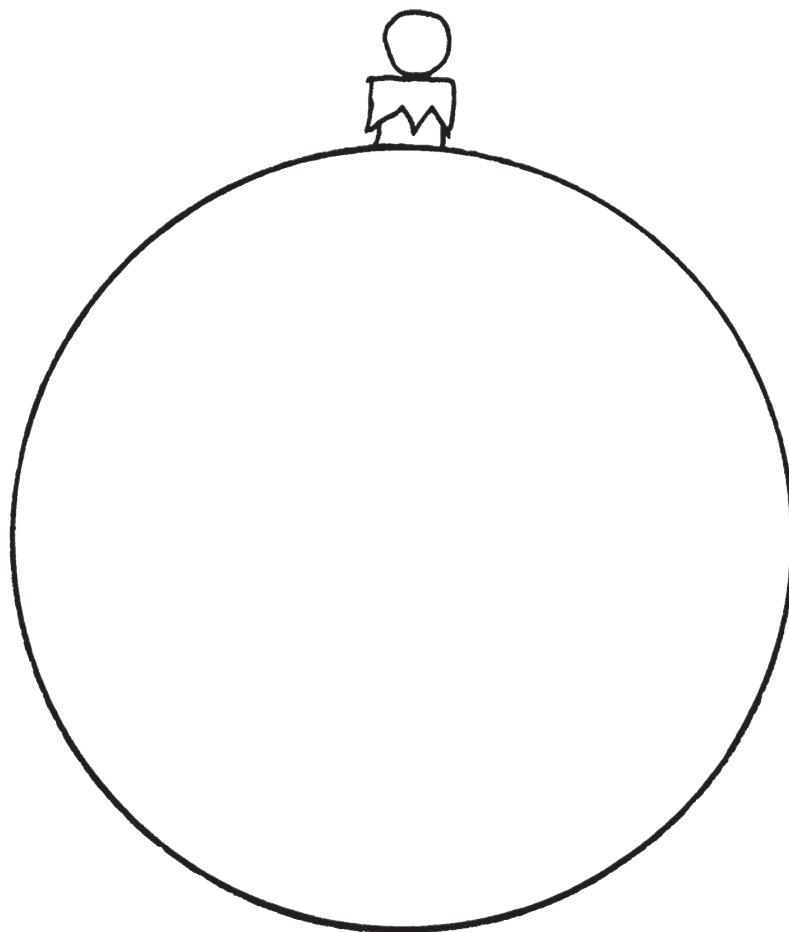

Połącz odpowiednią ilość przedmiotów z cyfrą.

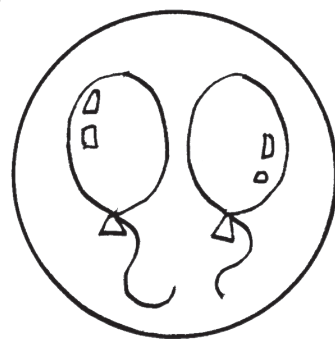
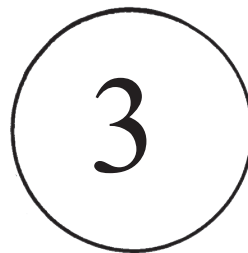
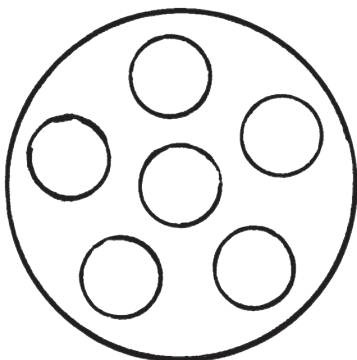
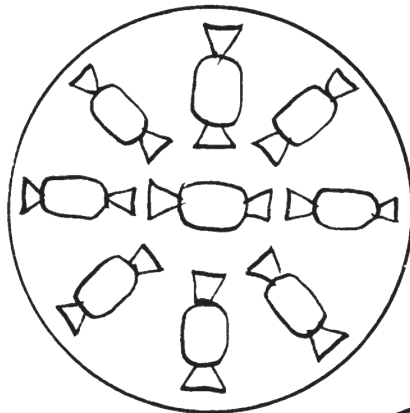
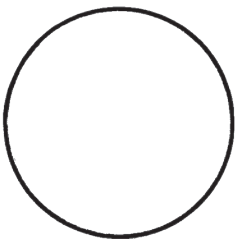
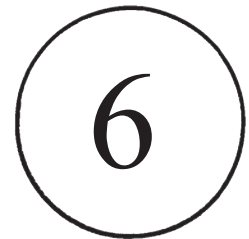
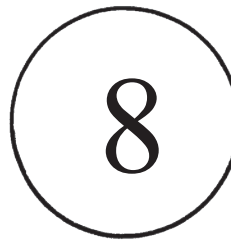
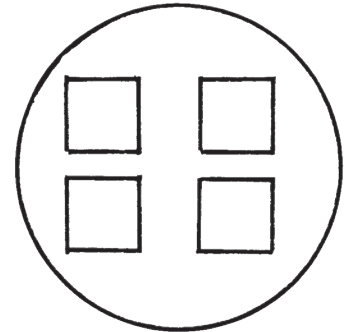
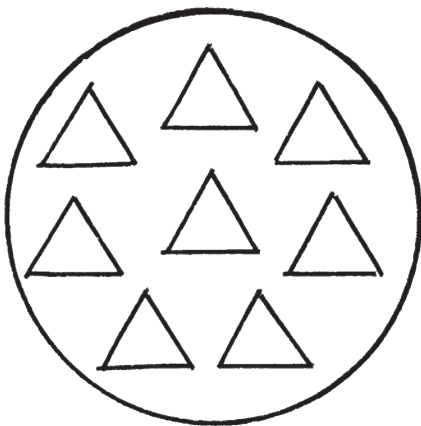
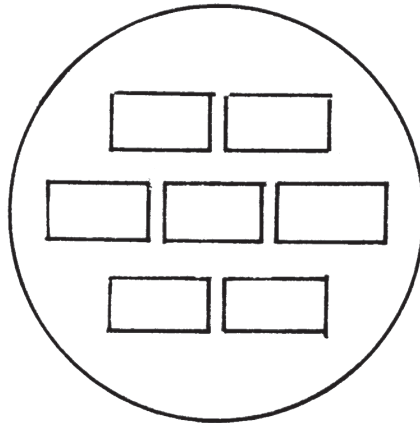
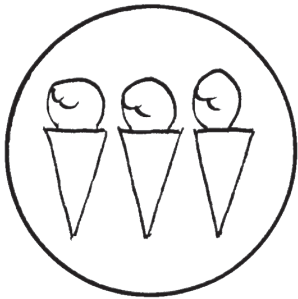



Dorysuj według podanego wzoru.

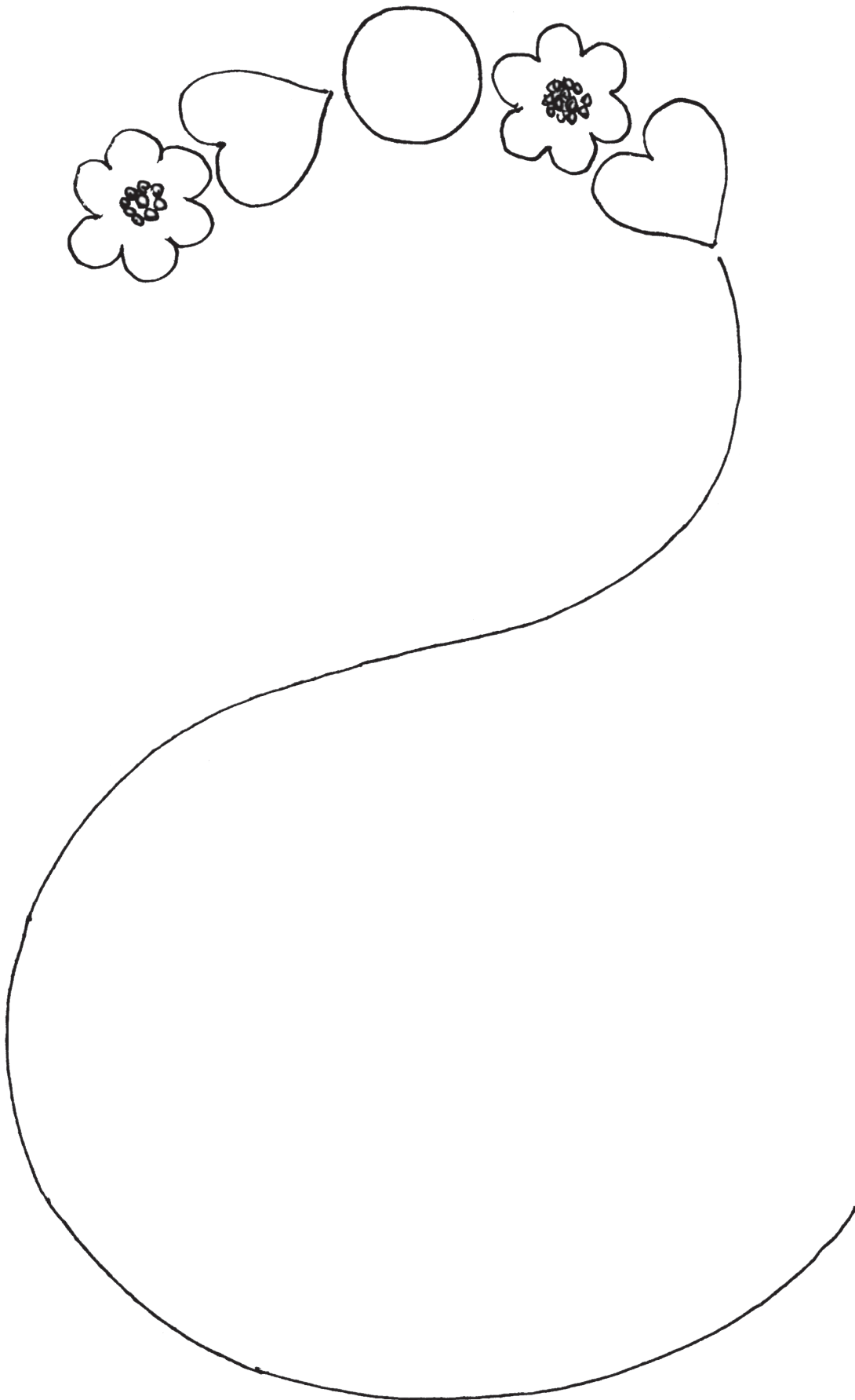

Wymień cechy wspólne dla wszystkich dzieci. Powiedz, czym się różnią.



Narysuj samolot lecący w górze i rower jadący na dole.  
Narysuj turystę wspinającego się na szczyt góry i turystę, który opuszcza się na linie w dół.

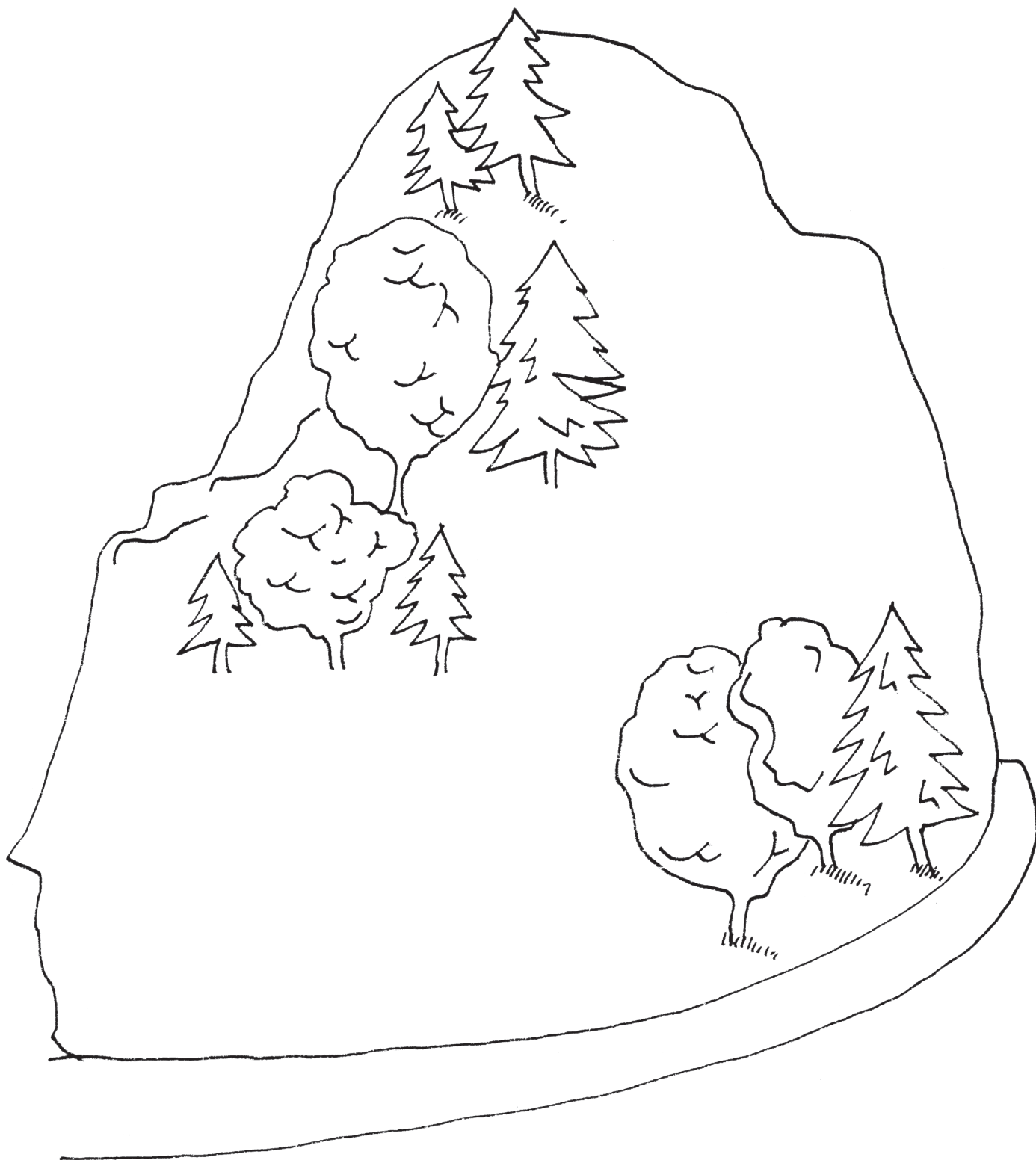

Dorysuj kość leżącą przed każdym psem, a miseczkę za każdym psem.

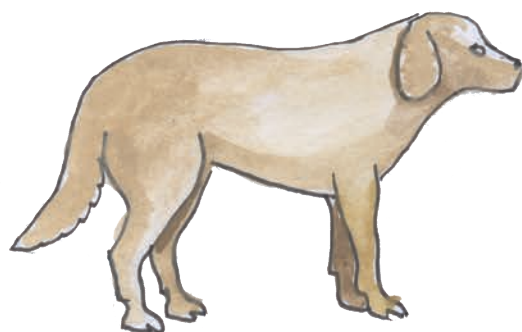
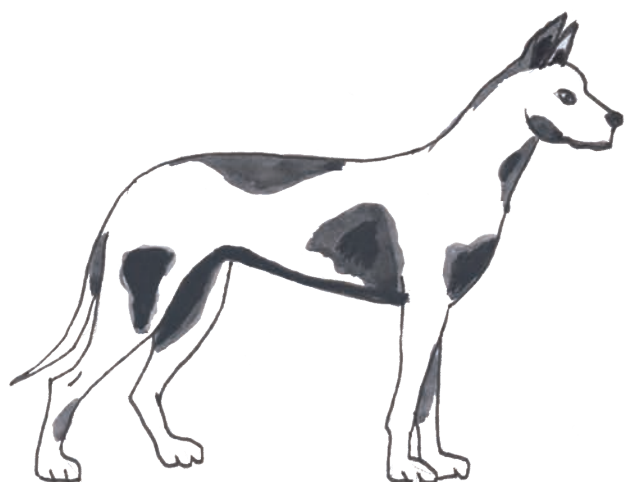



Nazwij obrazki i pokoloruj je. W ramce obok dorysuj coś, co się z nimi rymuje.

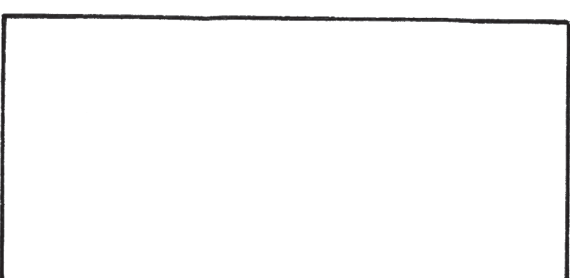
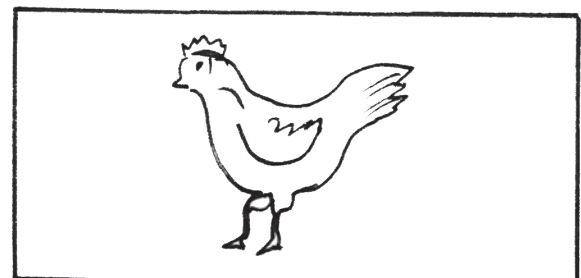
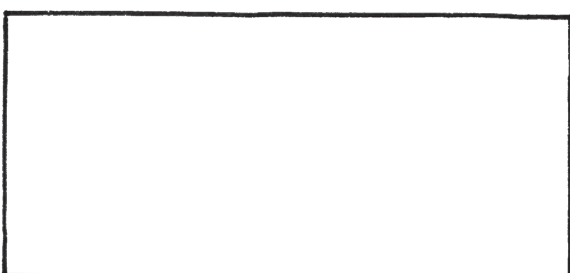
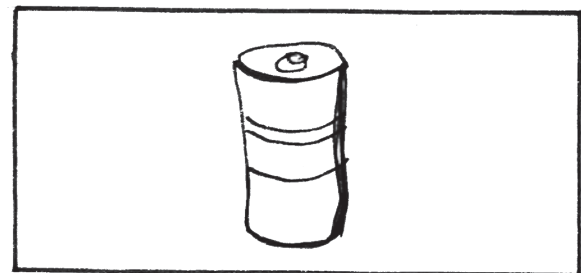
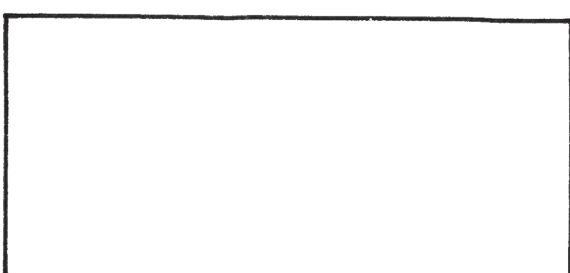
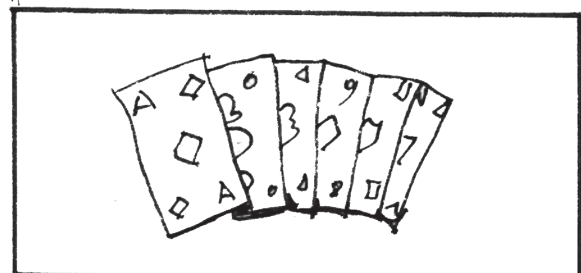
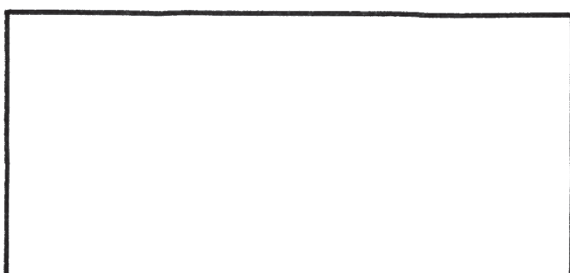
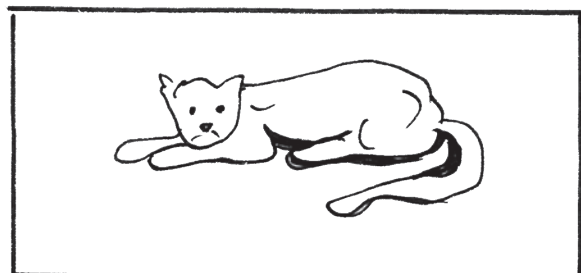
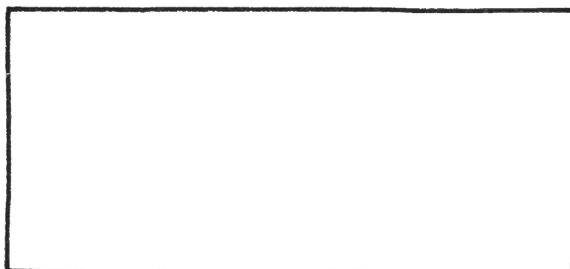
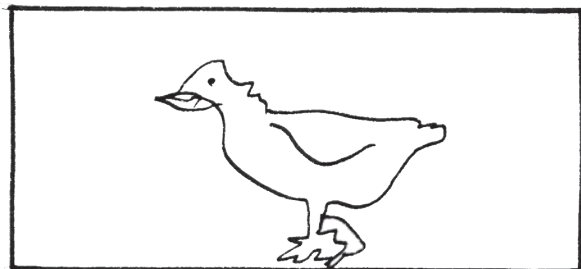
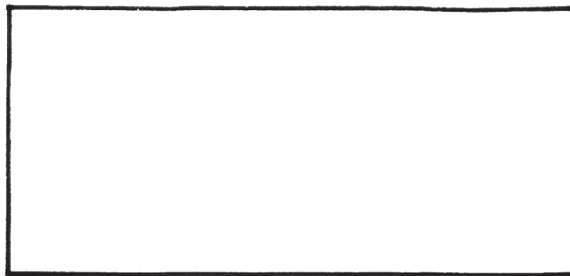
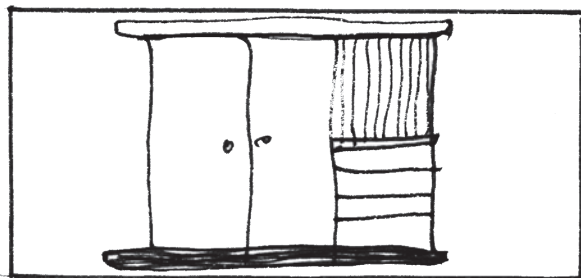

Połącz w pary obrazki, których nazwy zaczynają się tą samą głoską.  
Czy potrafisz dorysować jeszcze jeden przedmiot do każdej pary?

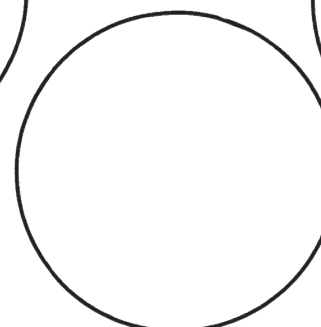
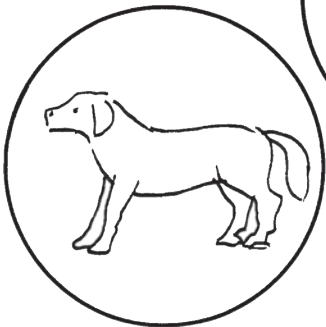
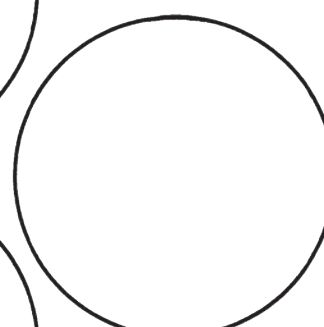
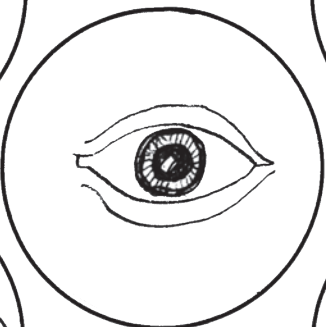
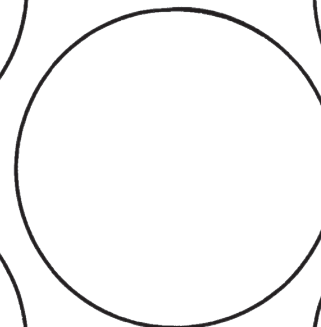
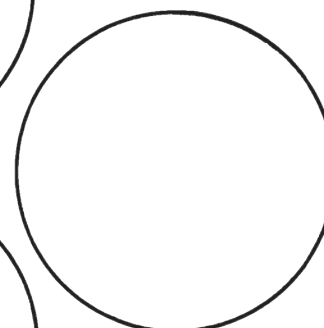
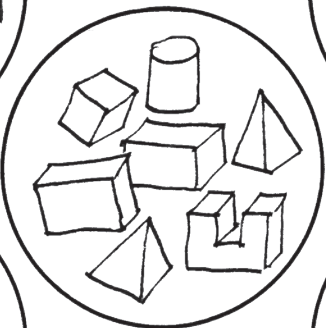
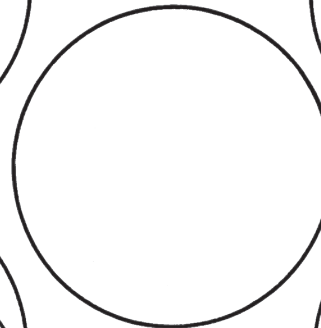
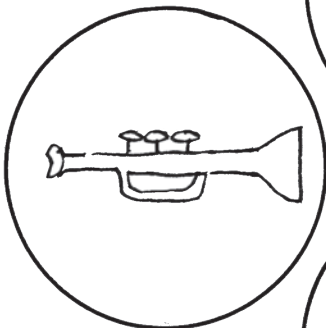
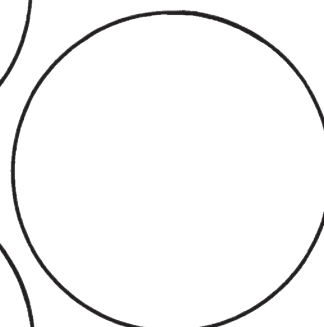
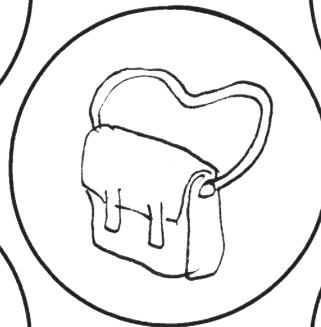
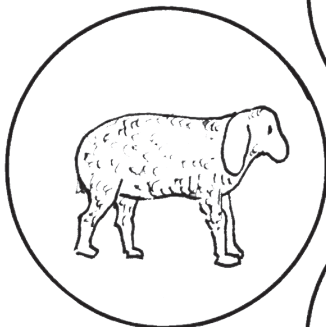
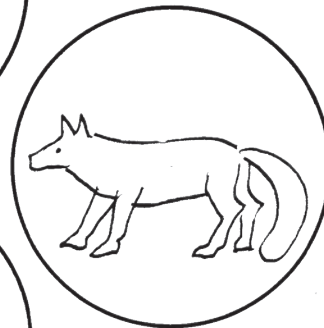
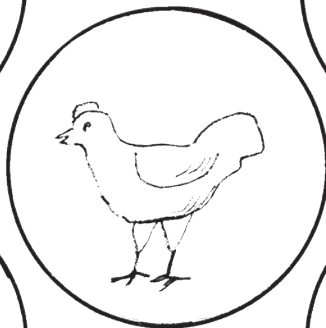
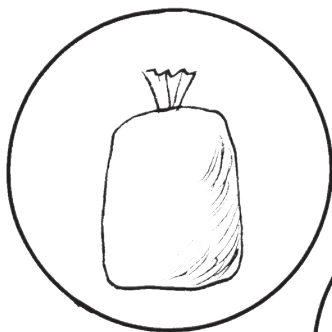

Połącz liniami przedmioty które tworzą pary.



Znajdź pięć szczegółów, którymi różnią się te dwa obrazki.

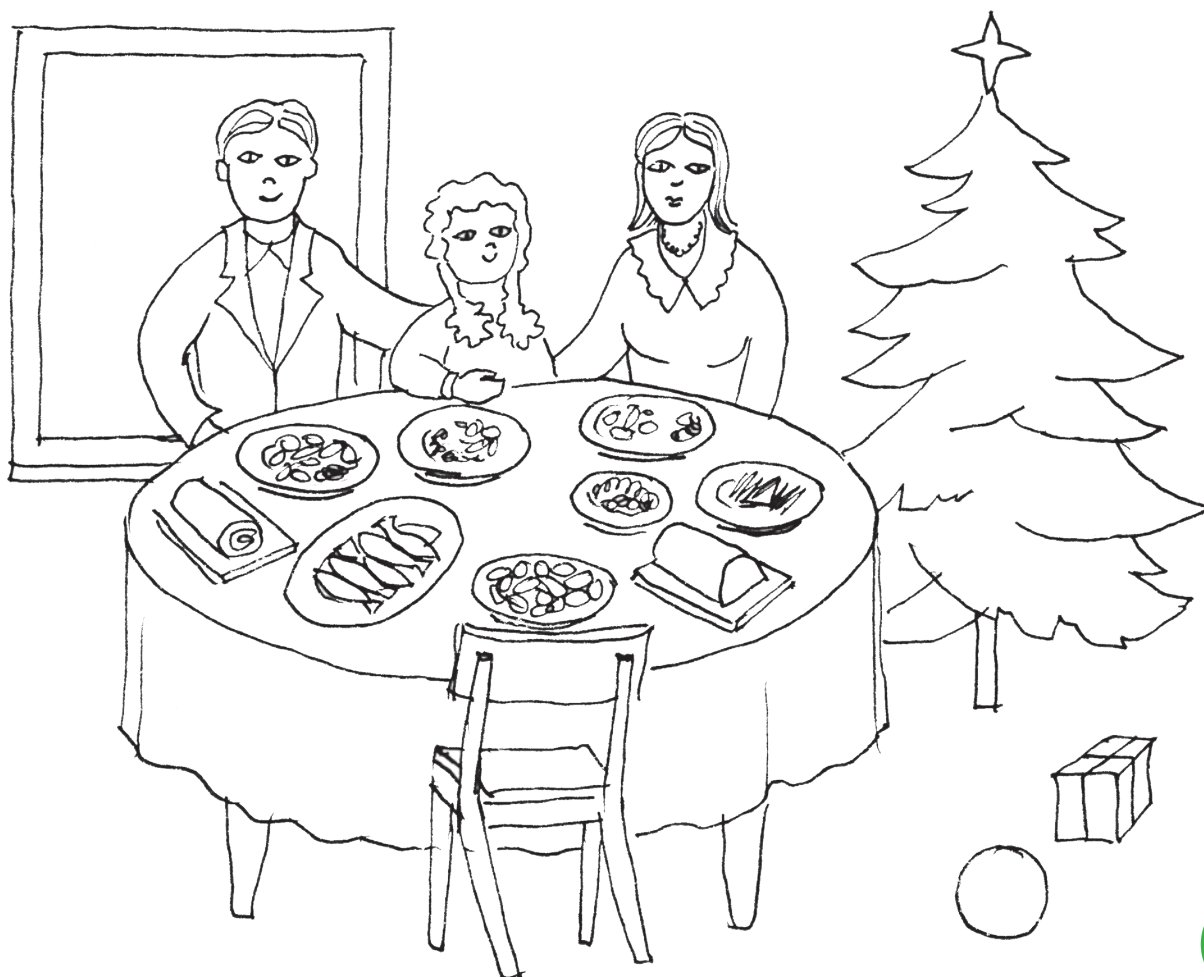



Otocz czerwoną pętlą to co lata, zieloną to co pływa, a niebieską to co jeździ.

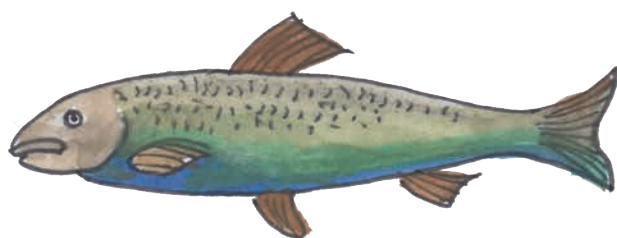
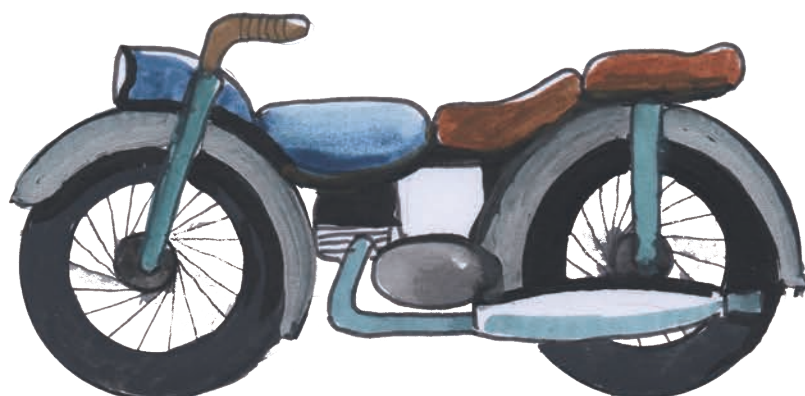
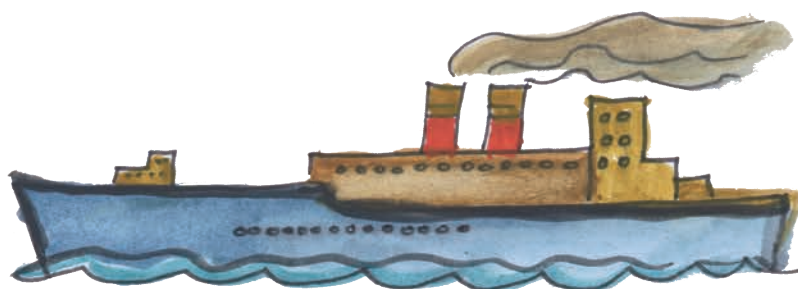
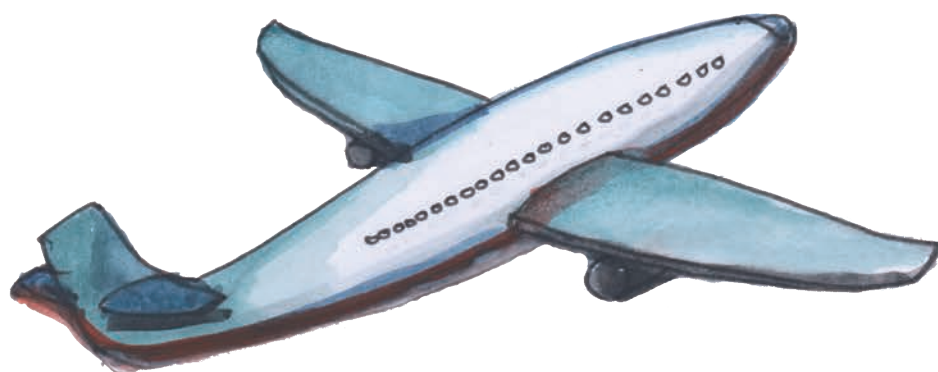

Pokoloruj tylko warzywa.

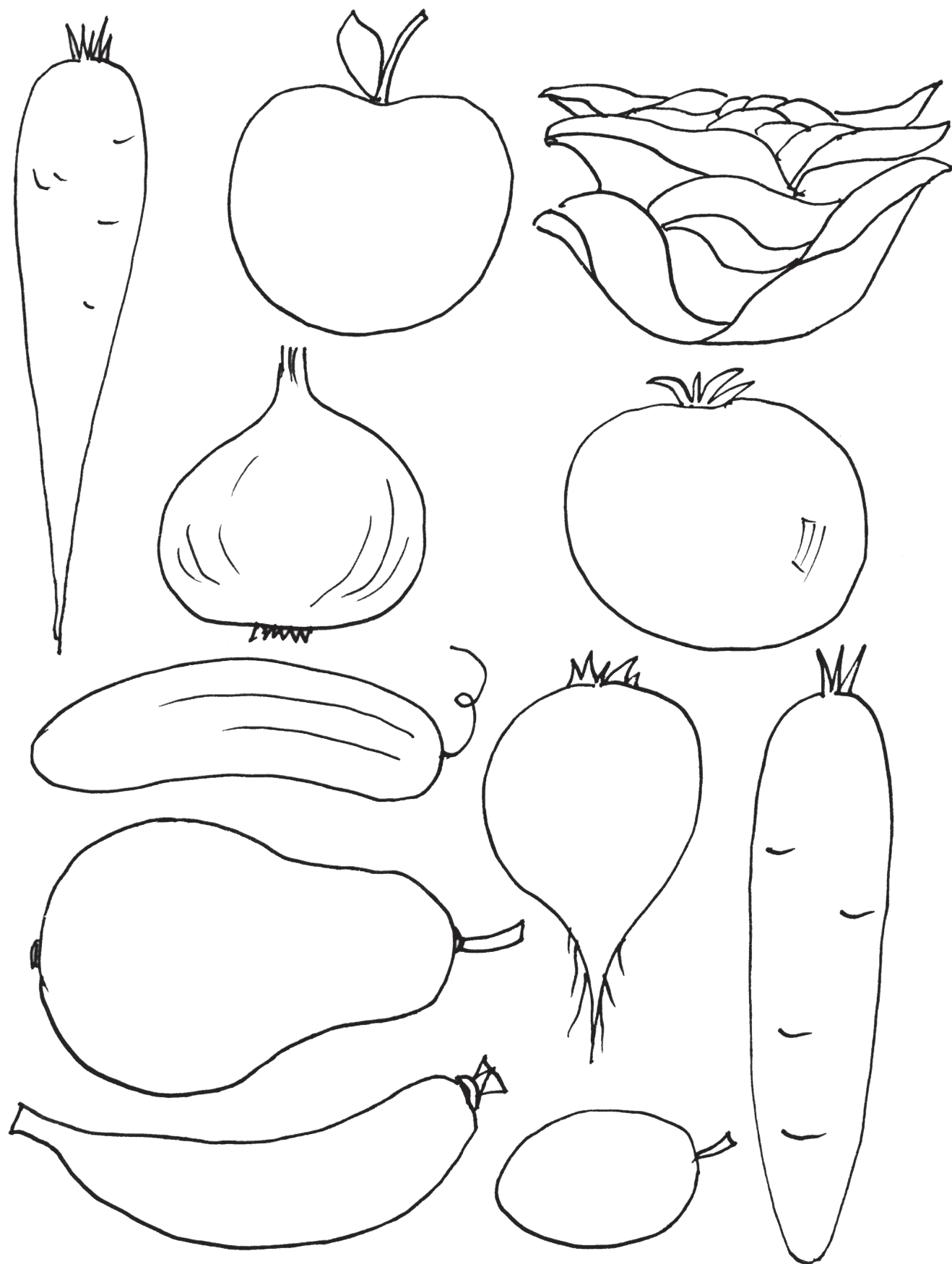

Dokończ rysować koraliki dla Kasi tak jak przedstawia wzór.

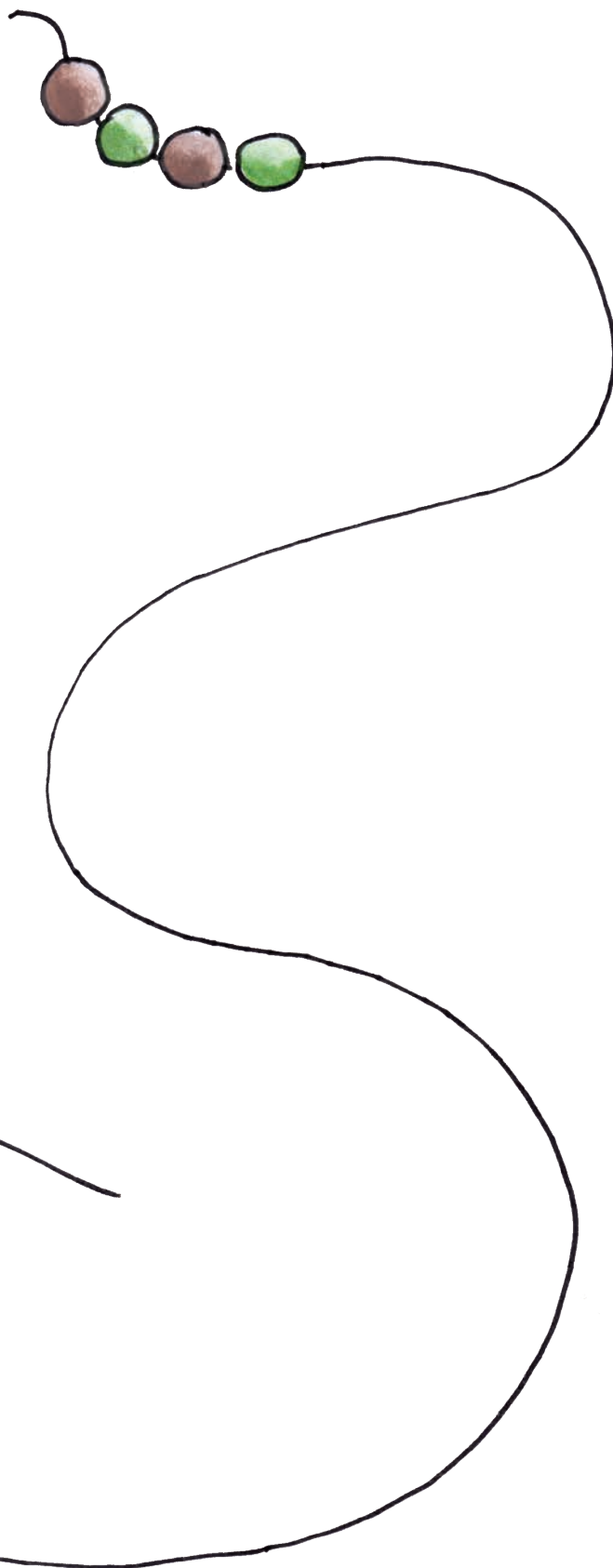



Pokoloruj pola według schematu: 1 – na zielono, 2 – na czerwono, 3 – na niebiesko,  
4 – na żółto, a dowiesz się co ukryte jest na rysunku.

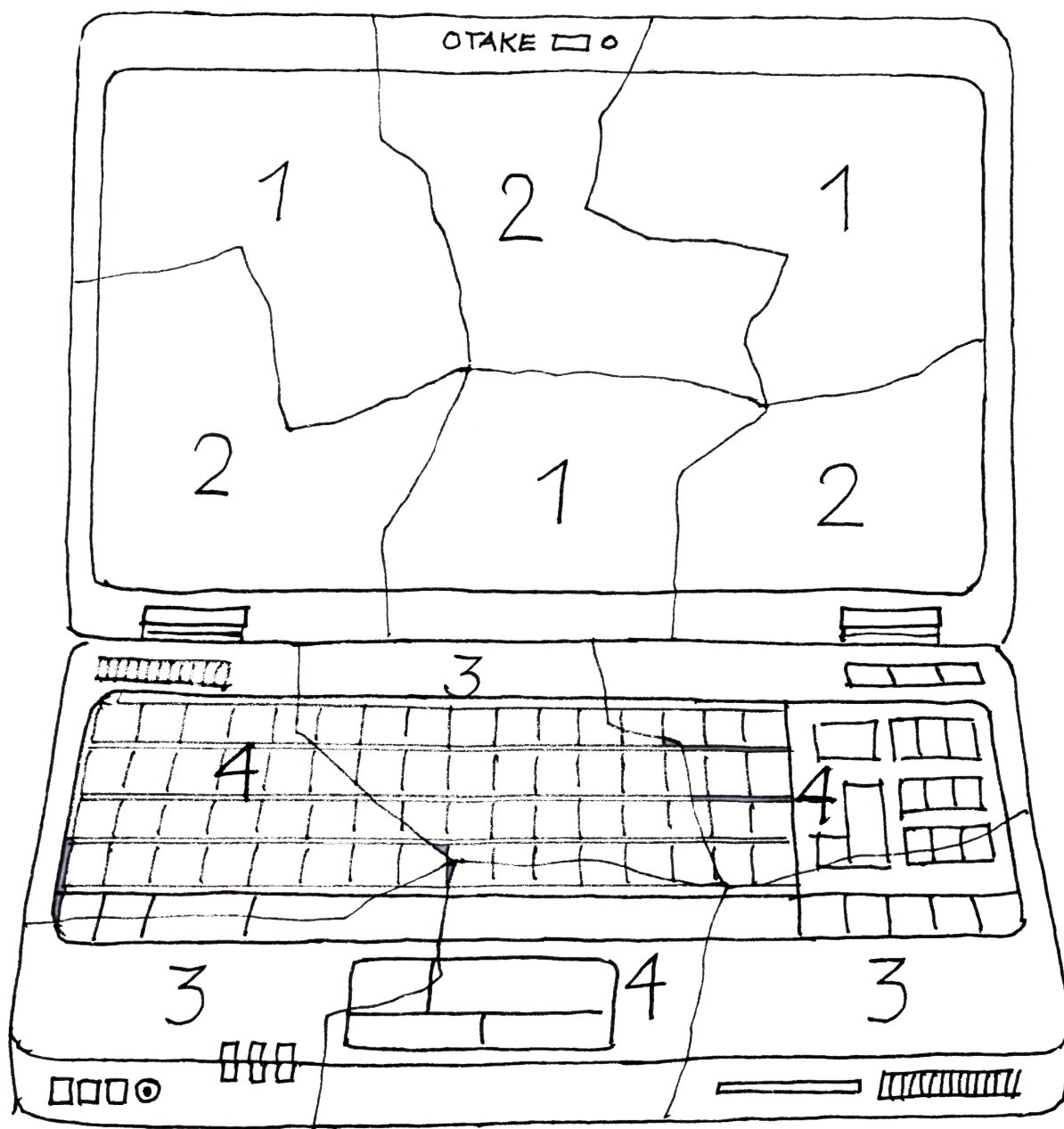



















# Zeszyt ćwiczeń dla dziecka

część 4

Znajdź dwa takie same ślimaki. Pokoloruj je w ten sam sposób.

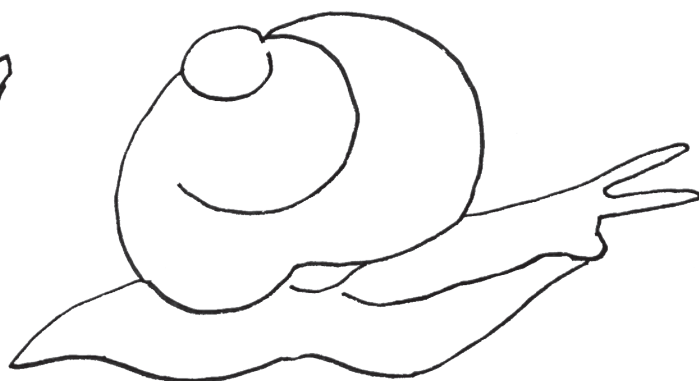
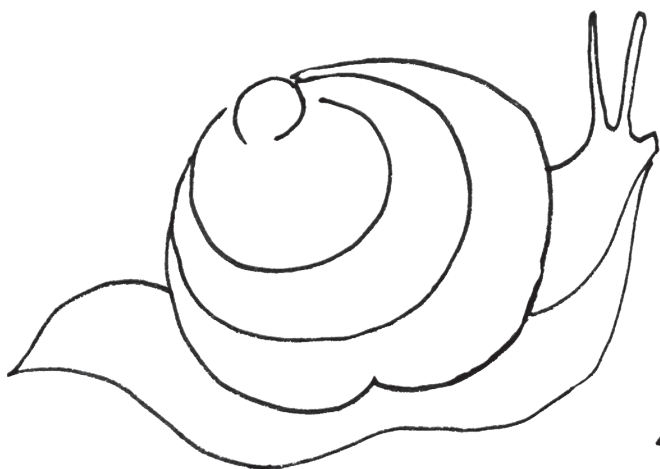
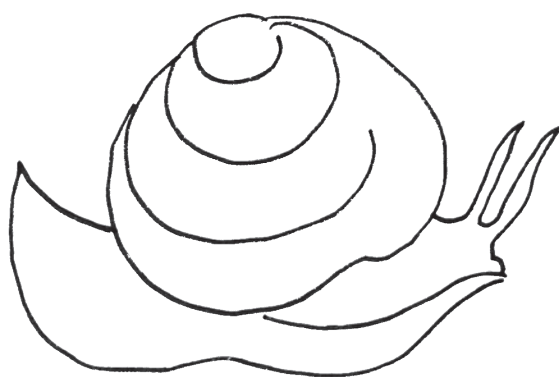
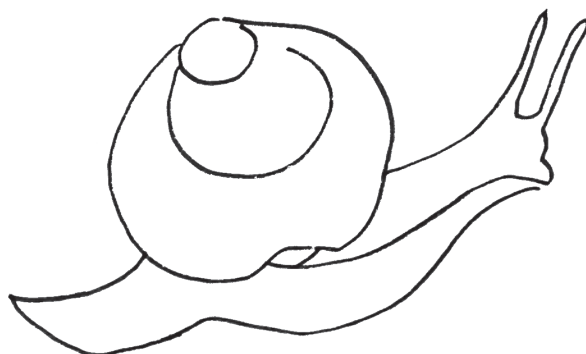
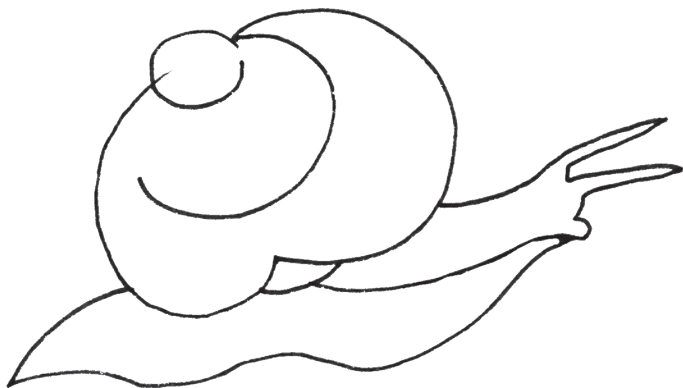

Dorysuj biedronkom brakujące kropki, tak aby każda z nich miała 5 kropek, następnie pokoloruj obrazek.

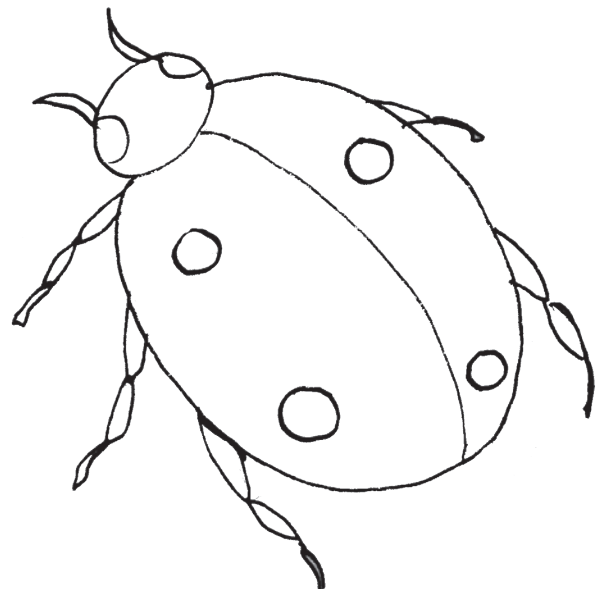
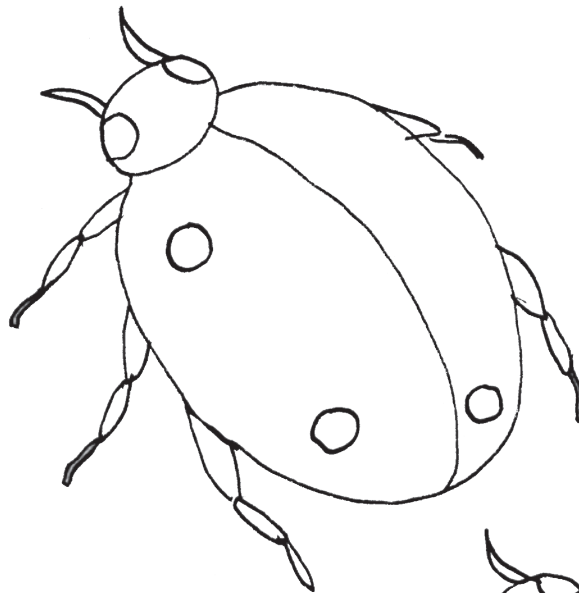
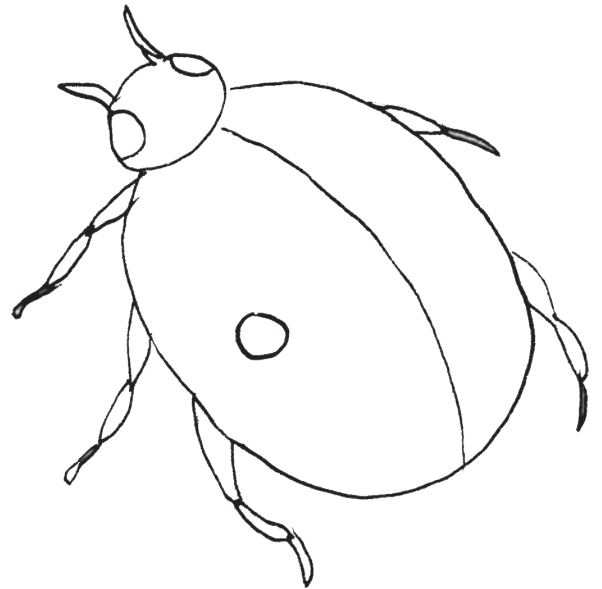

Sprawdź, która droga prowadzi do kopca. Pokoloruj ją.

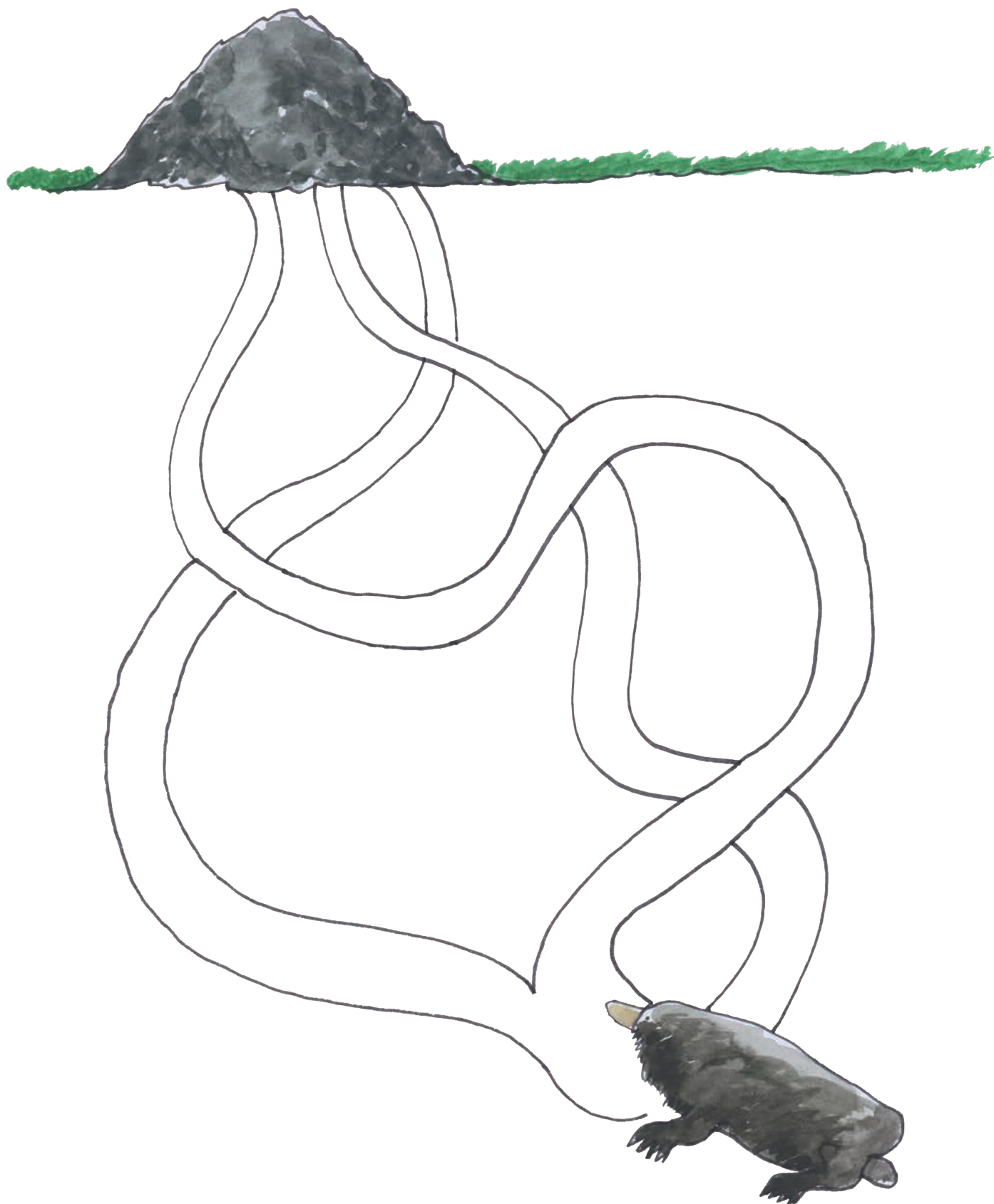

Czy każdy motyl znajdzie swój kwiat? Połącz linią kwiat z motylem. Czego jest więcej?





Które zwierzęta możesz spotkać w ogrodzie? Otocz je pętlą.

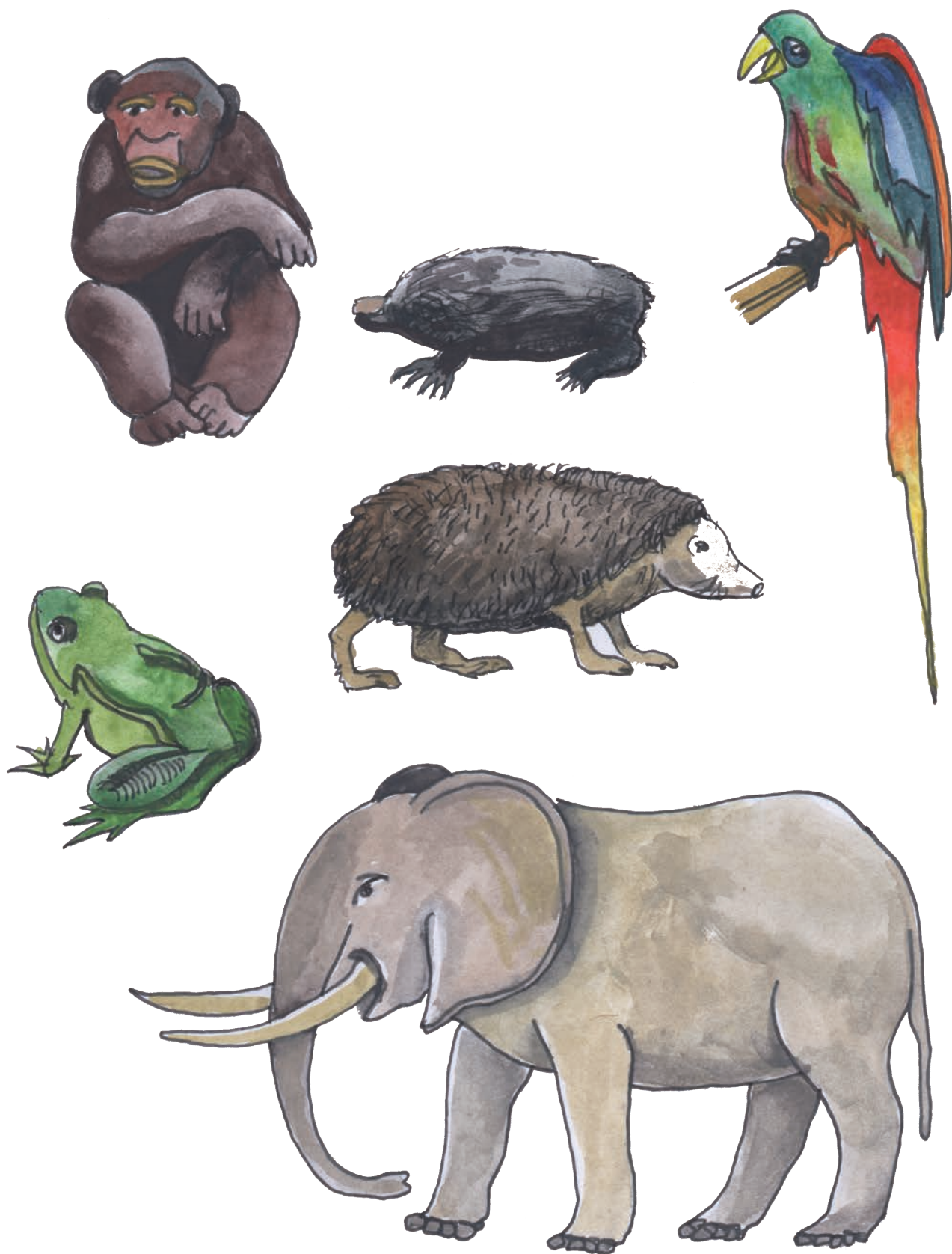

Pokoloruj te elementy które są mniejsze.

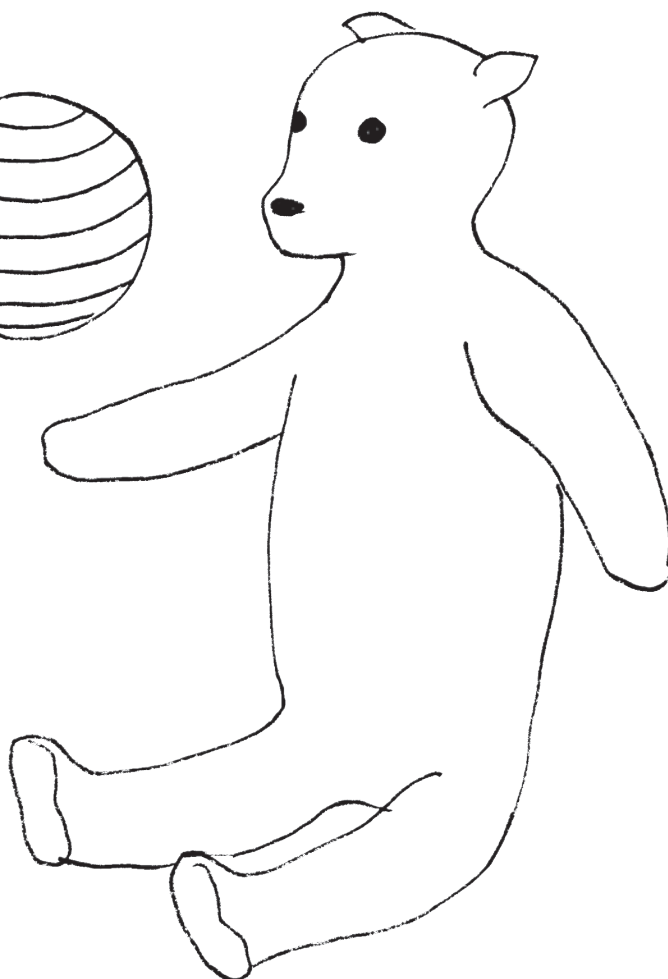
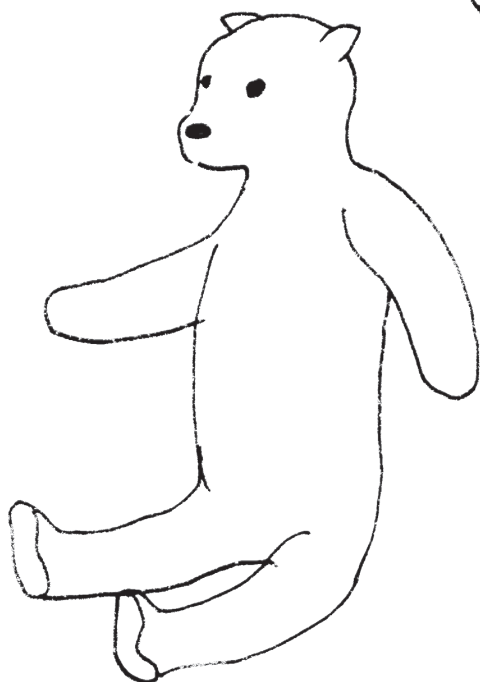
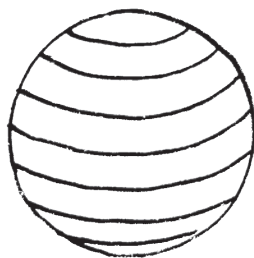
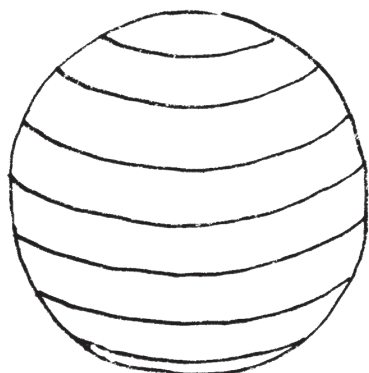
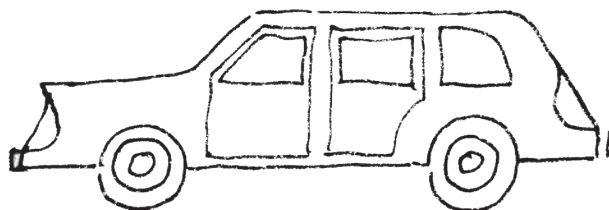
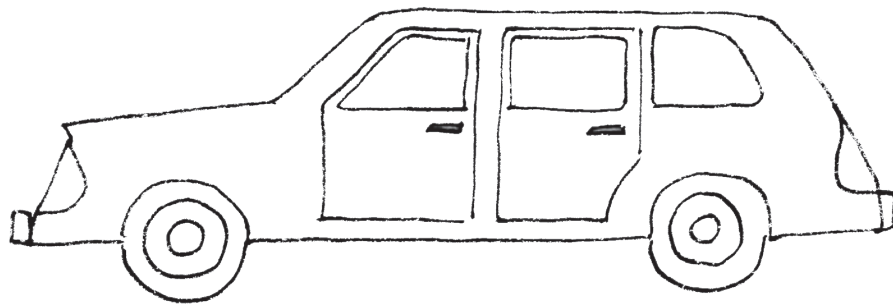

Znajdź cień Kasi, która wraca z lasu. Otocz go pętlą.



Wykreśl obrazek, który nie pasuje do pozostałych.

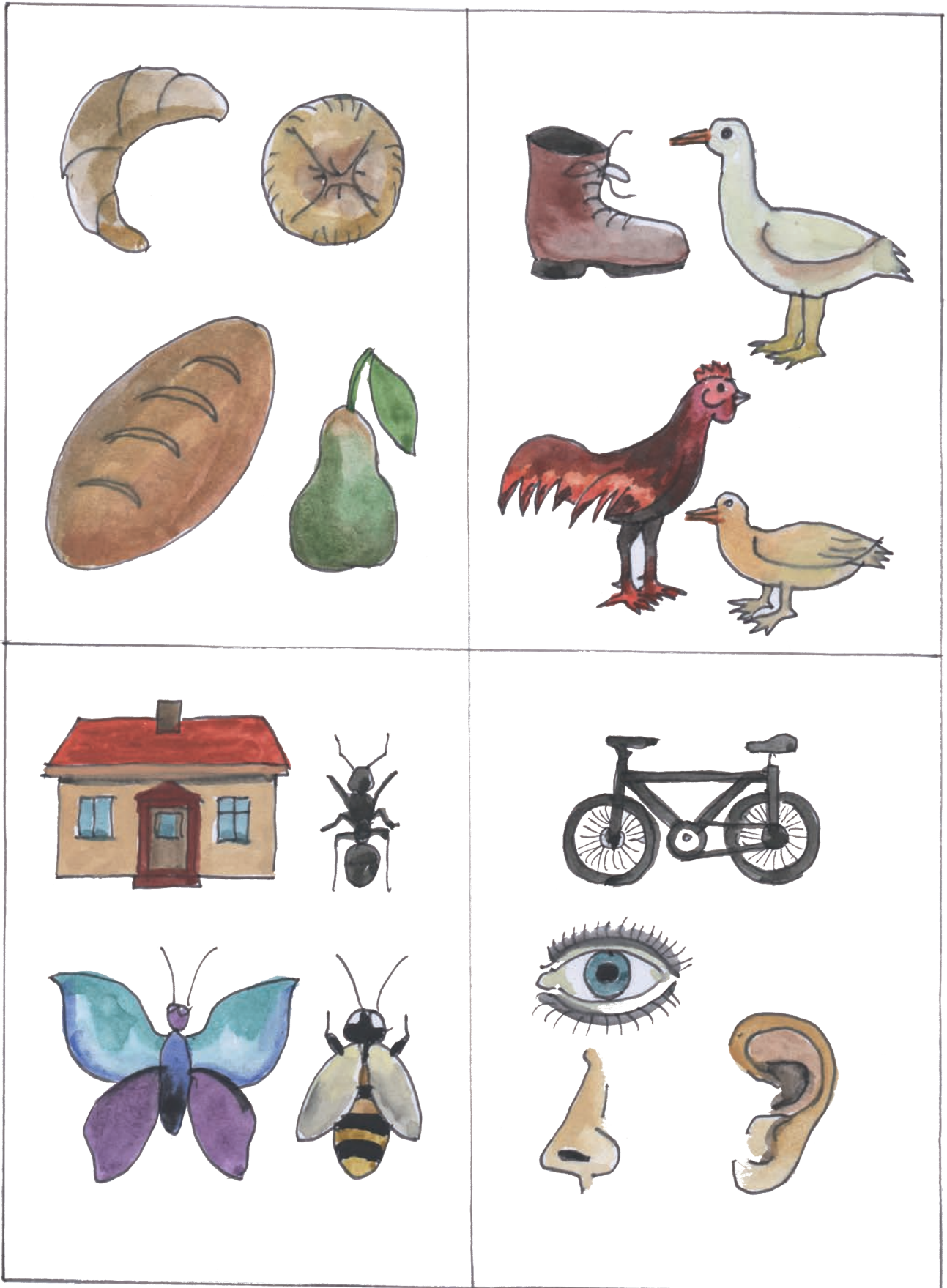

Dorysuj brakujące kwiaty, tak aby było po trzy kwiaty w każdym wazonie.



Pokoloruj wieżę, którą zbudowano z największej ilości klocków.

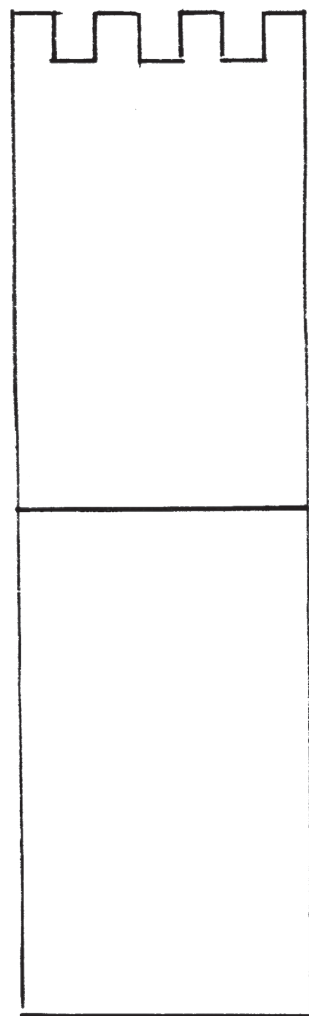
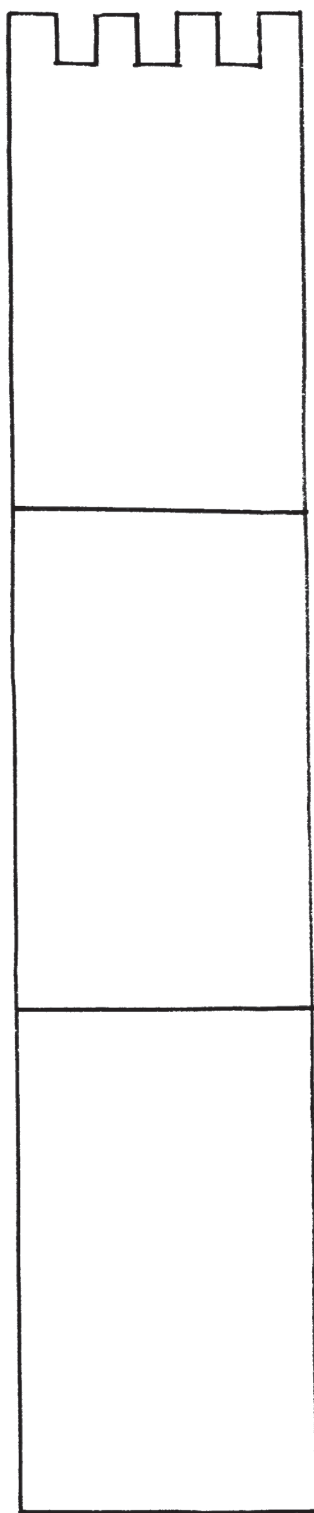
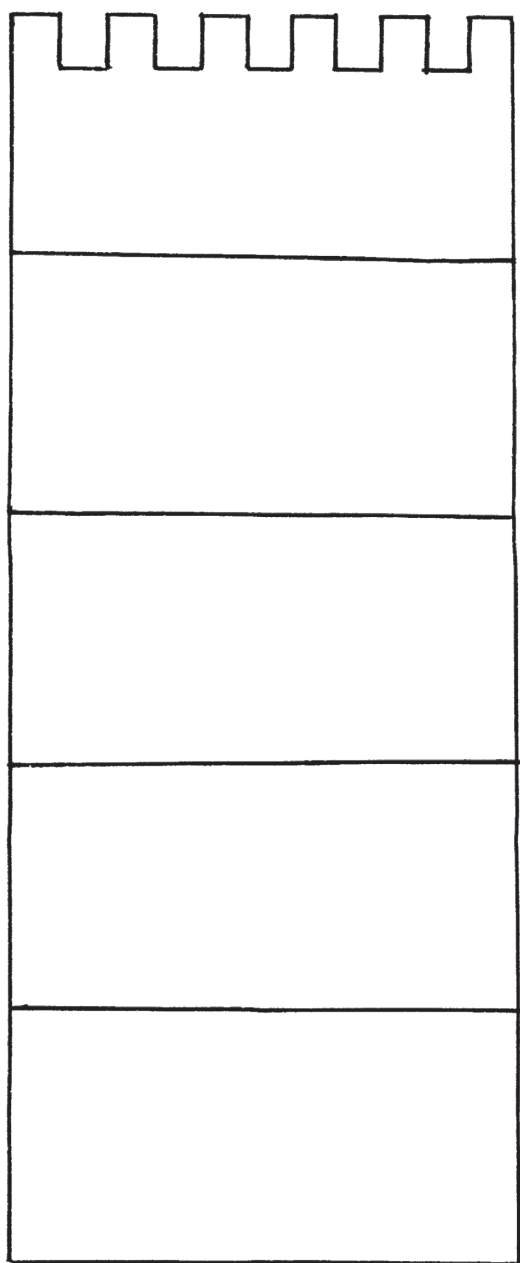



Obejrzyj obrazki, wycinaj je i ułóż wg właściwej kolejności wydarzeń.

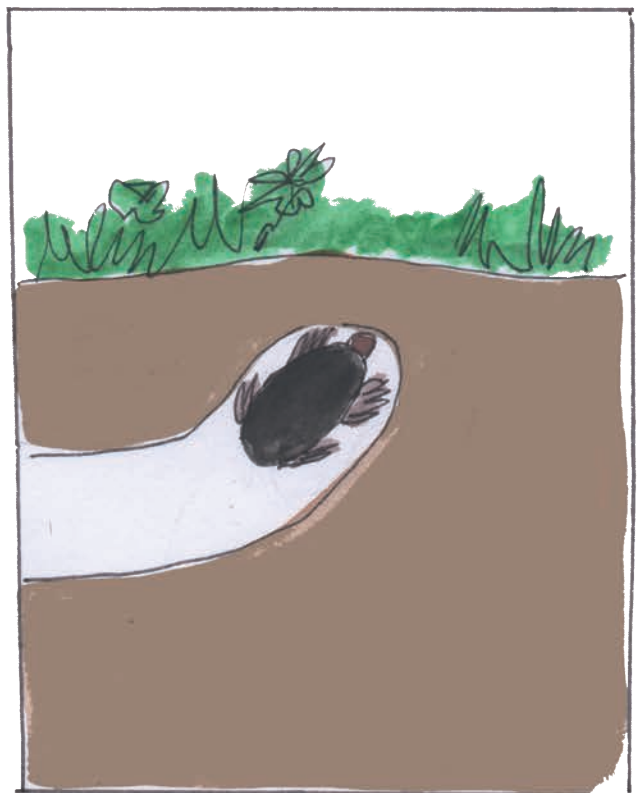
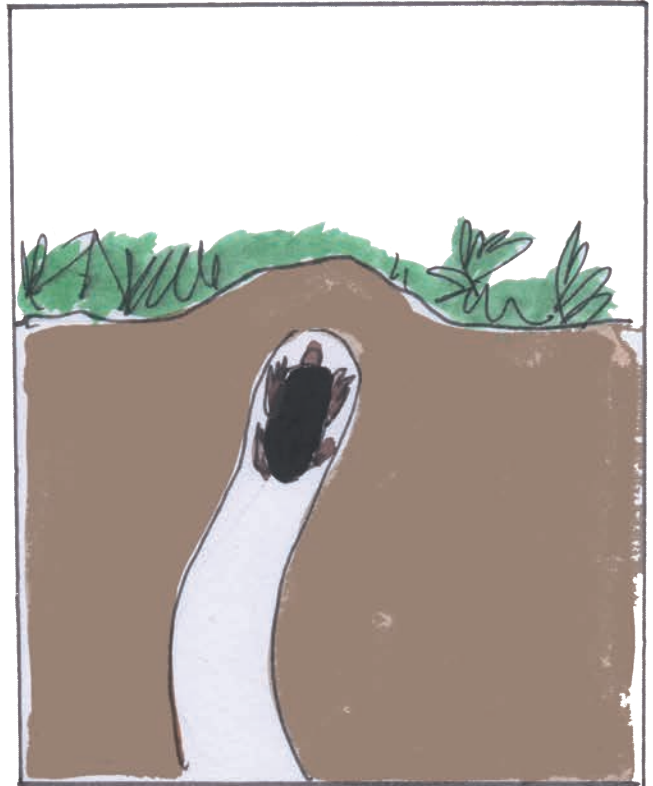





Sprawdź do którego lasu dojdzie Kasia a do którego dziadek Staś.

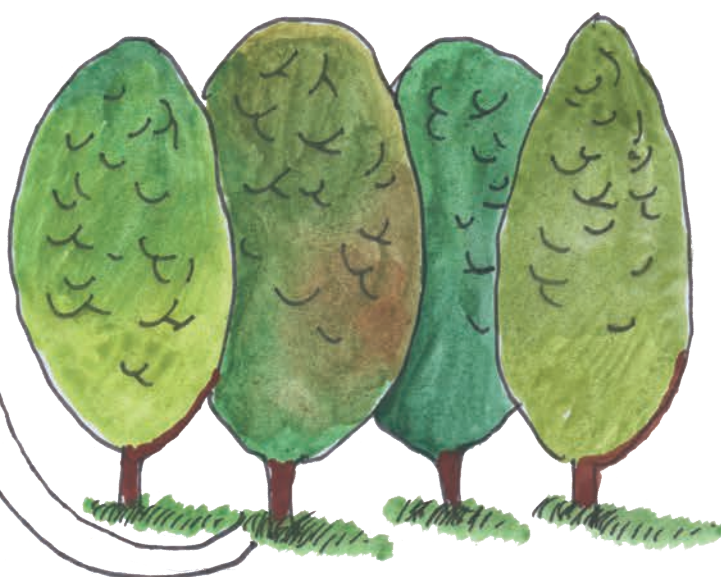

Przyjrzyj się obrazkom i przekreśl te,  
których dziadek będzie potrzebował do pracy w ogrodzie.

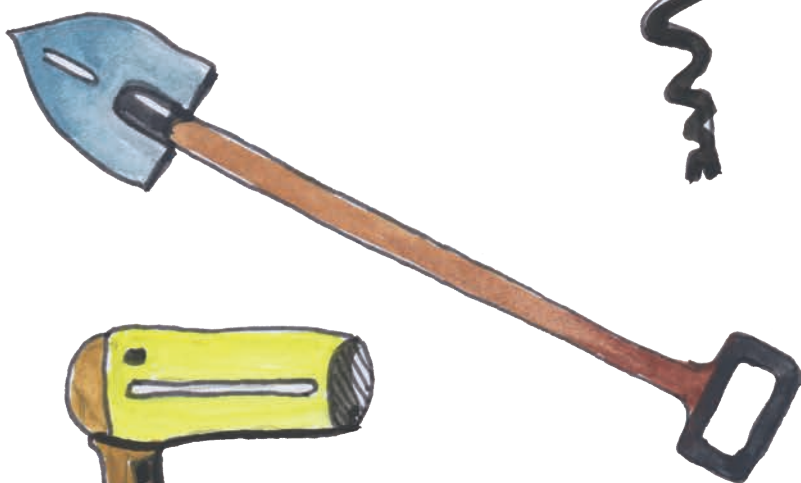
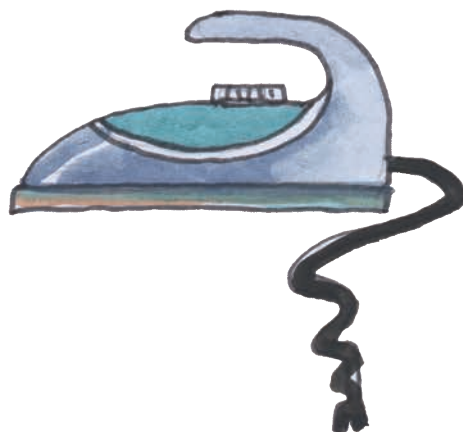

Dokończ rysować dzban, pamiętaj, że druga połowa musi być taka sama.

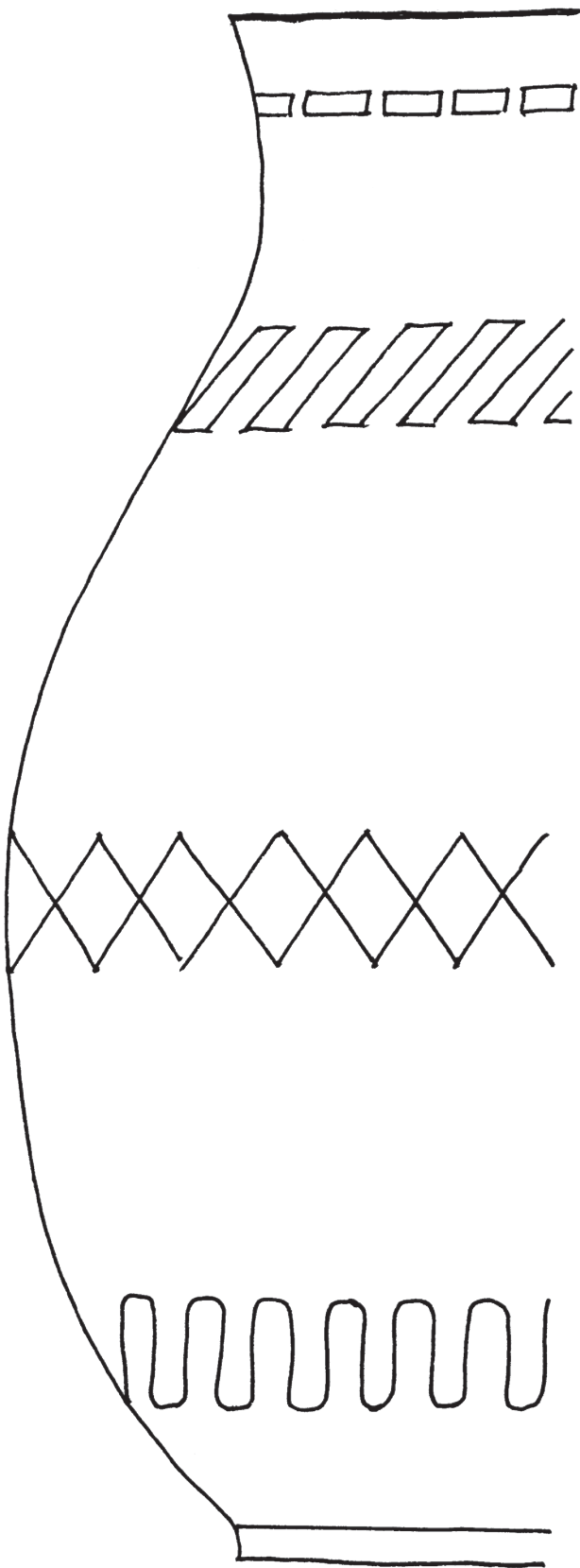

Pomóż krasnalom znaleźć odpowiednie buty i czapkę.  
Połącz krasnala z odpowiednimi butami i czapką.



Wybierz z szeregu ten talerz, na którym jest najwięcej jabłek, pokoloruj go.

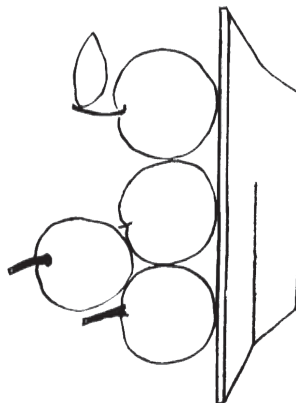
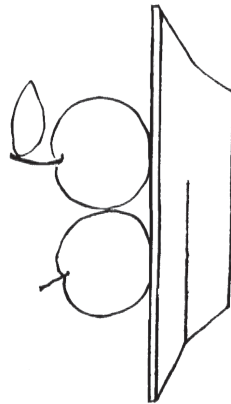
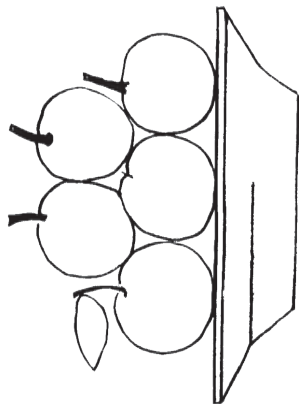
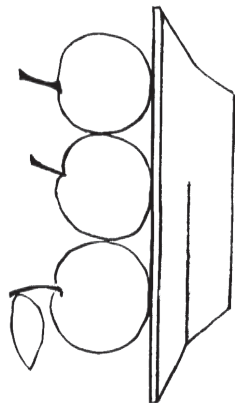
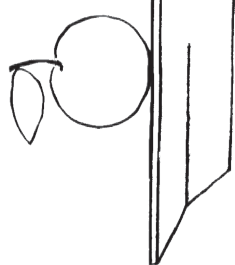



Policz, ile kropek ma muchomor i zamaluj tyle samo kropek pod nim.

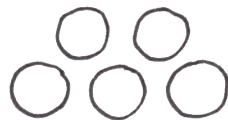
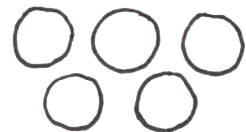
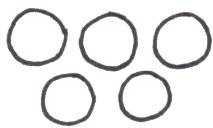

Pomóż znaleźć Kasi zwierzęta, które pomogą jej w ogrodzie. Otocz je pętlą.

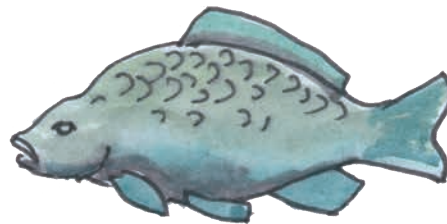
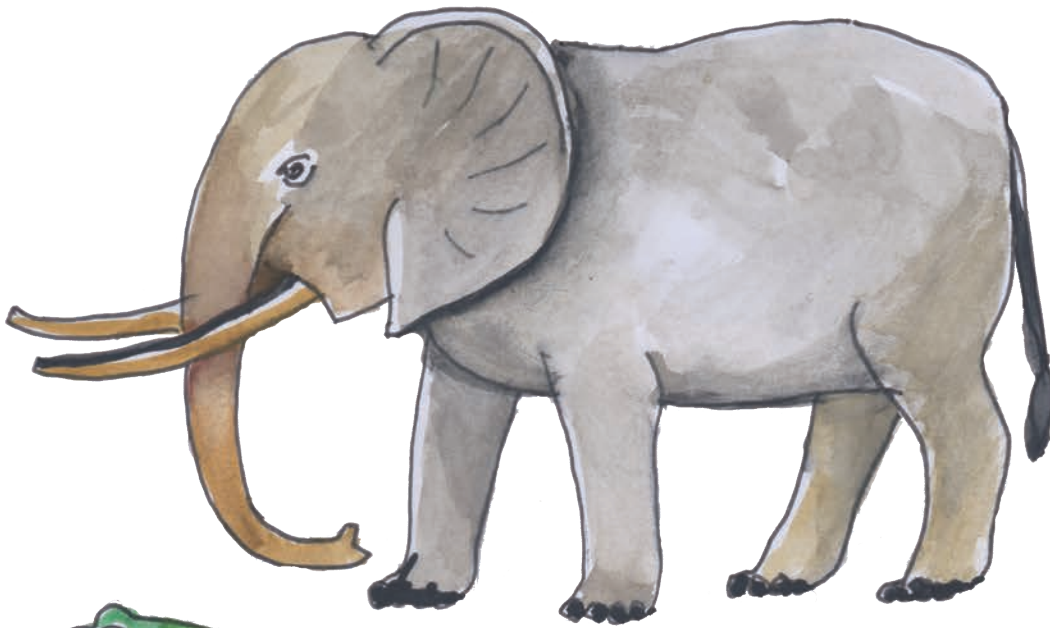



Odszukaj prawidłowy cień konia. Pokoloruj go.

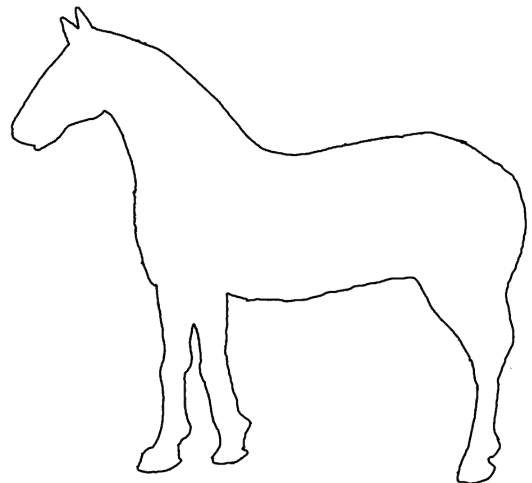
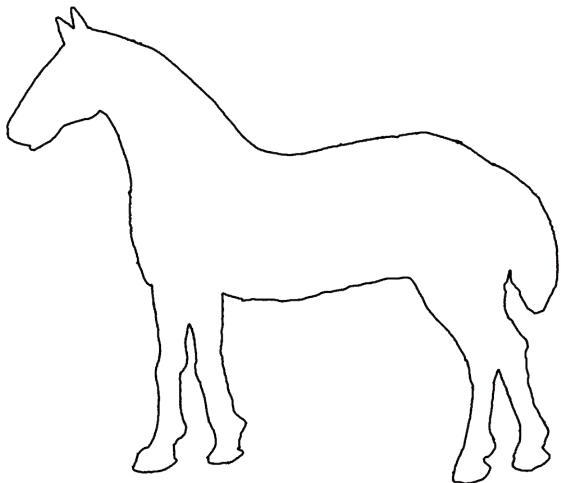
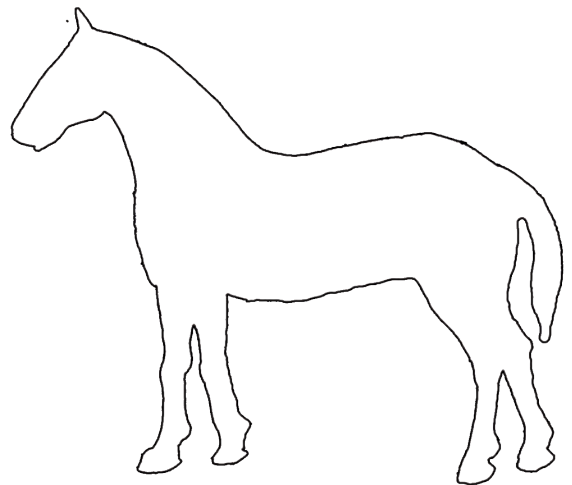
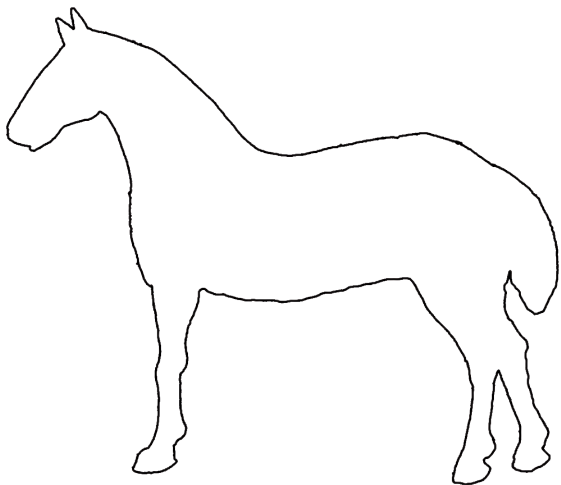
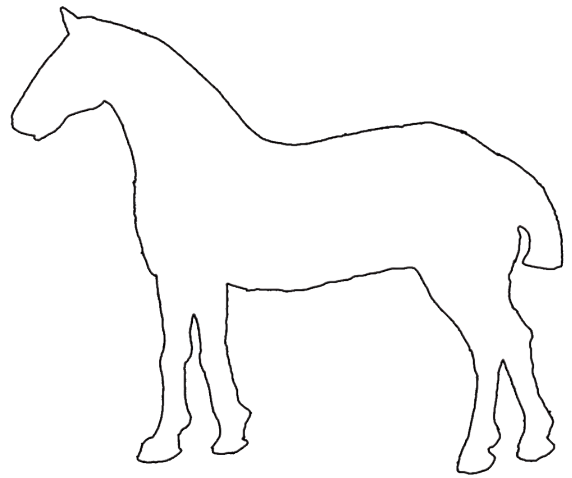
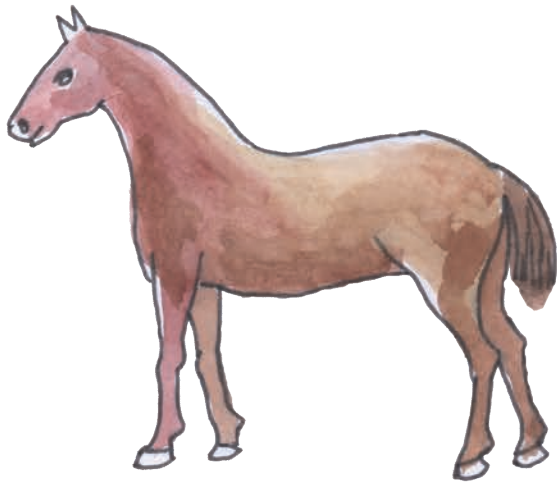

Rysuj po liniach. Pokoloruj drzewa tak samo jak we wzorach.

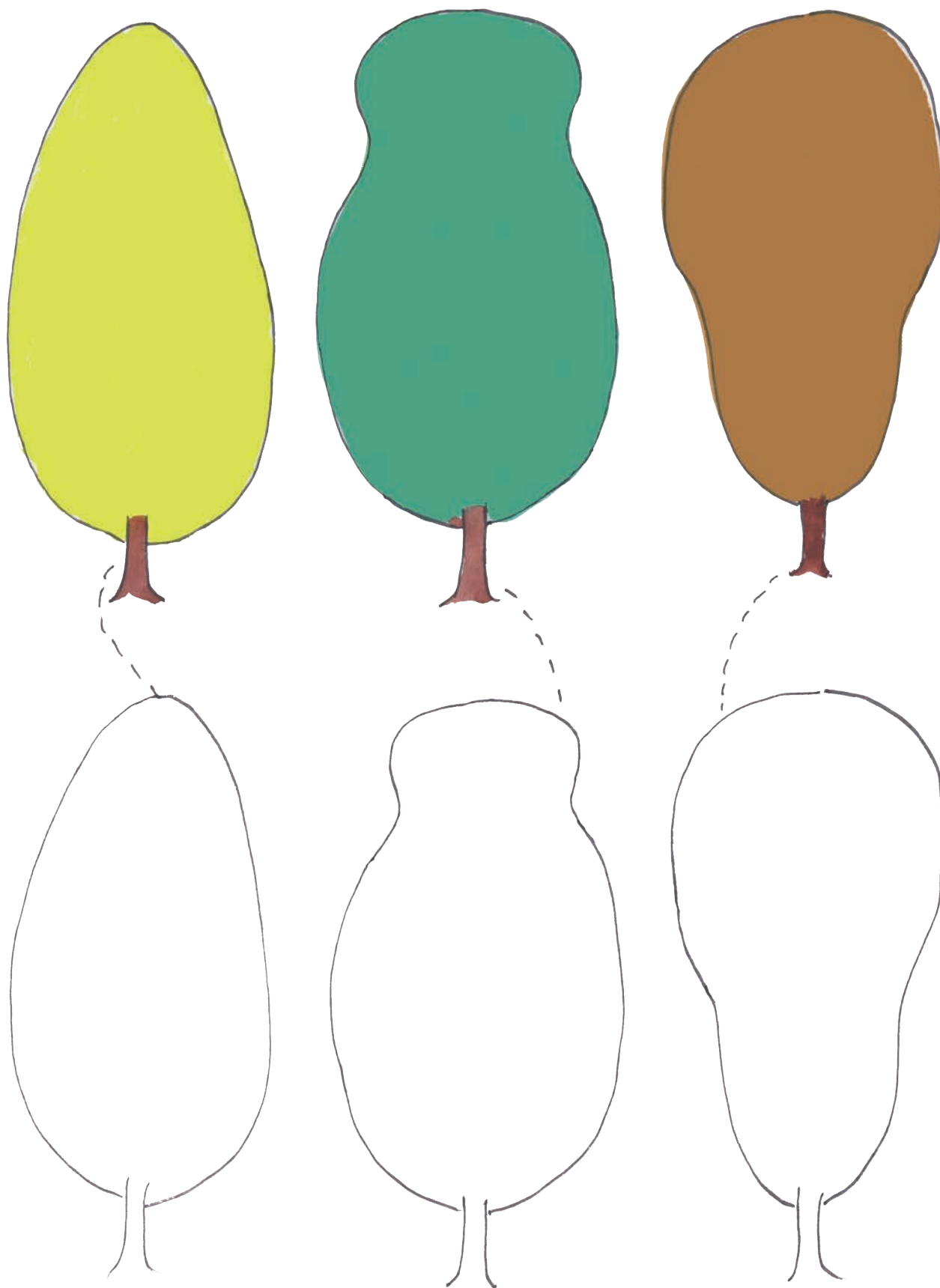

Narysuj drogę Kasi do domu dziadka. Policz ile zebrała grzybów.



Połącz kropki. Wskaż truskawkę. Pokoloruj ją.

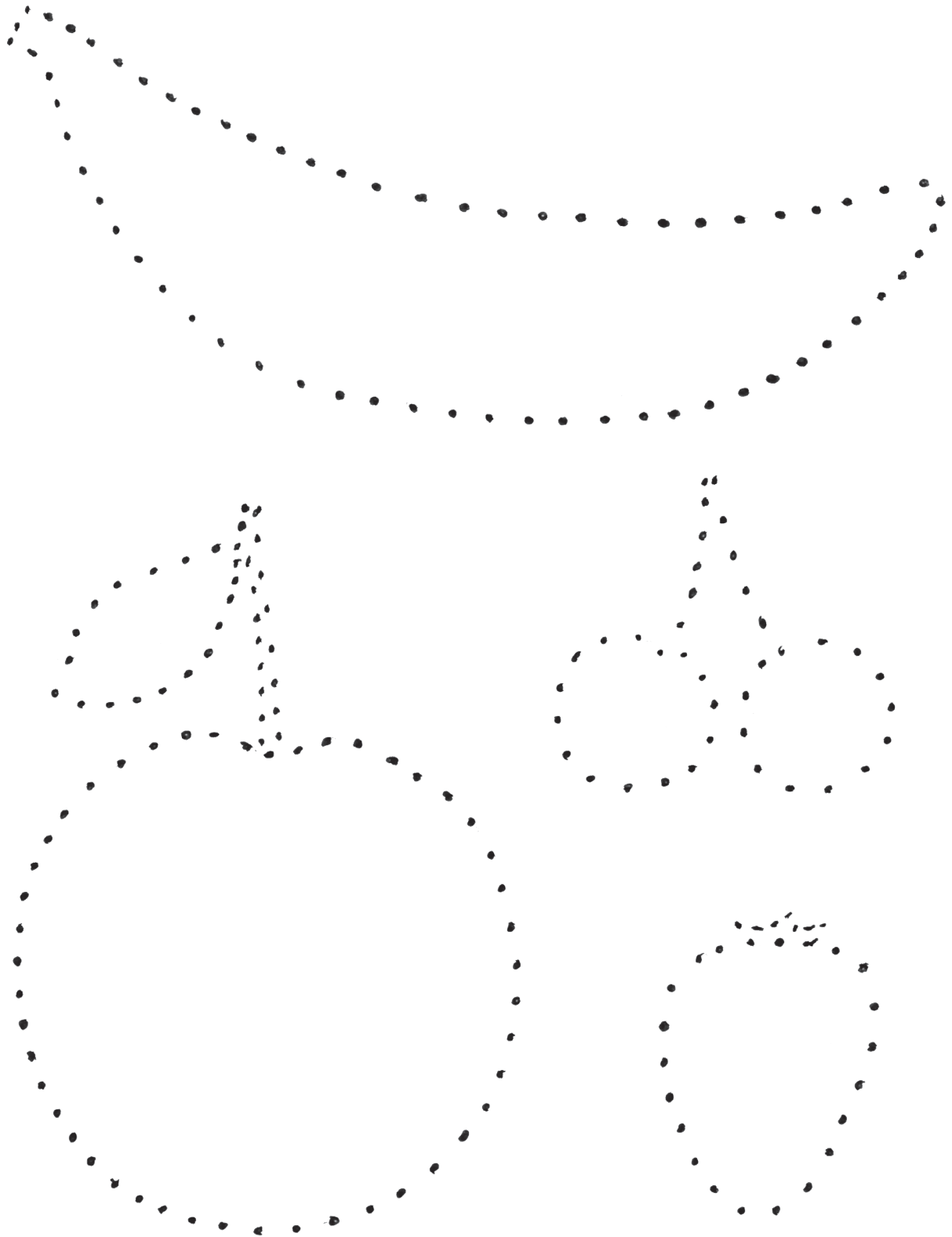

Pokoloruj Kasię i dziadka Stasia tej samej wielkości.

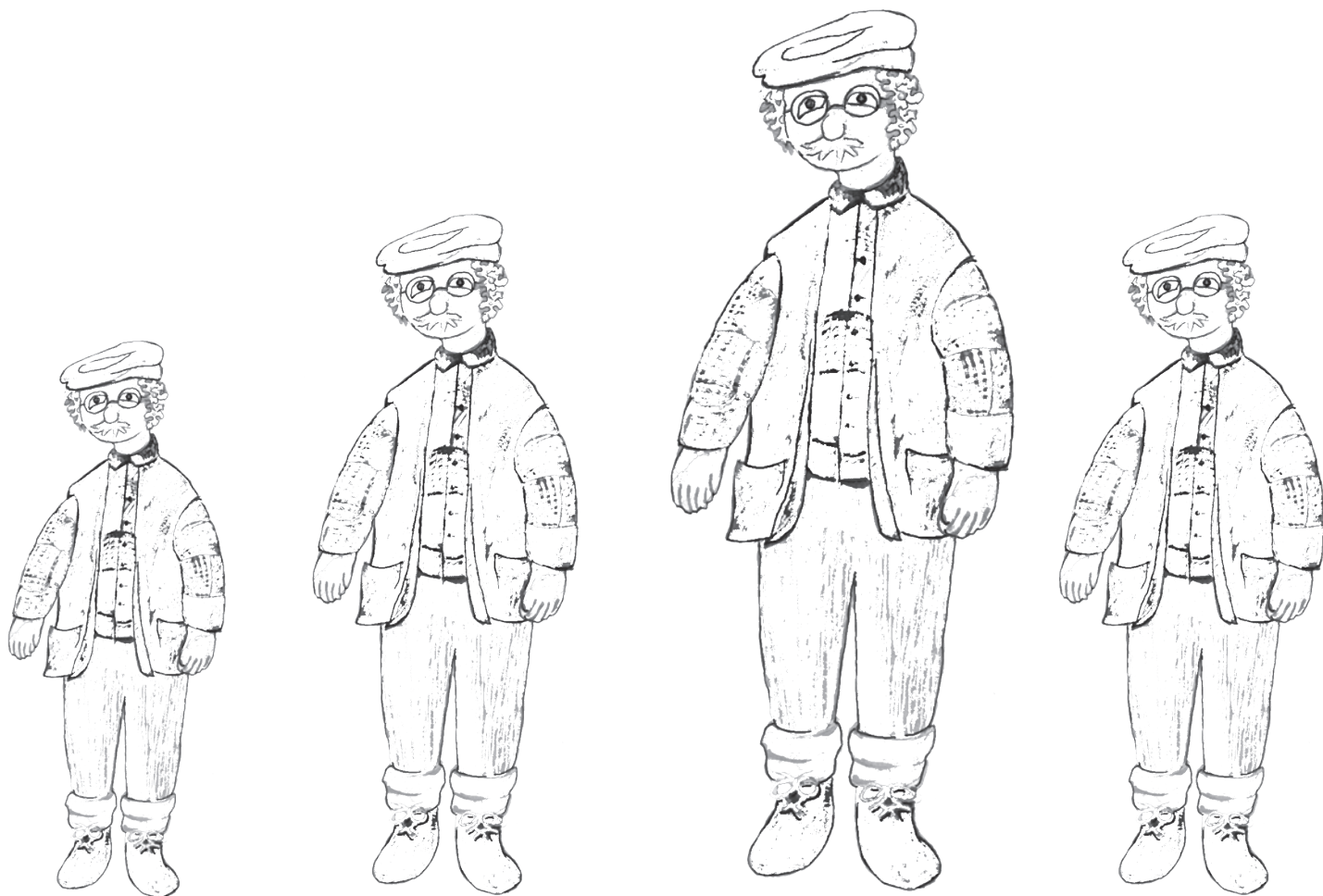
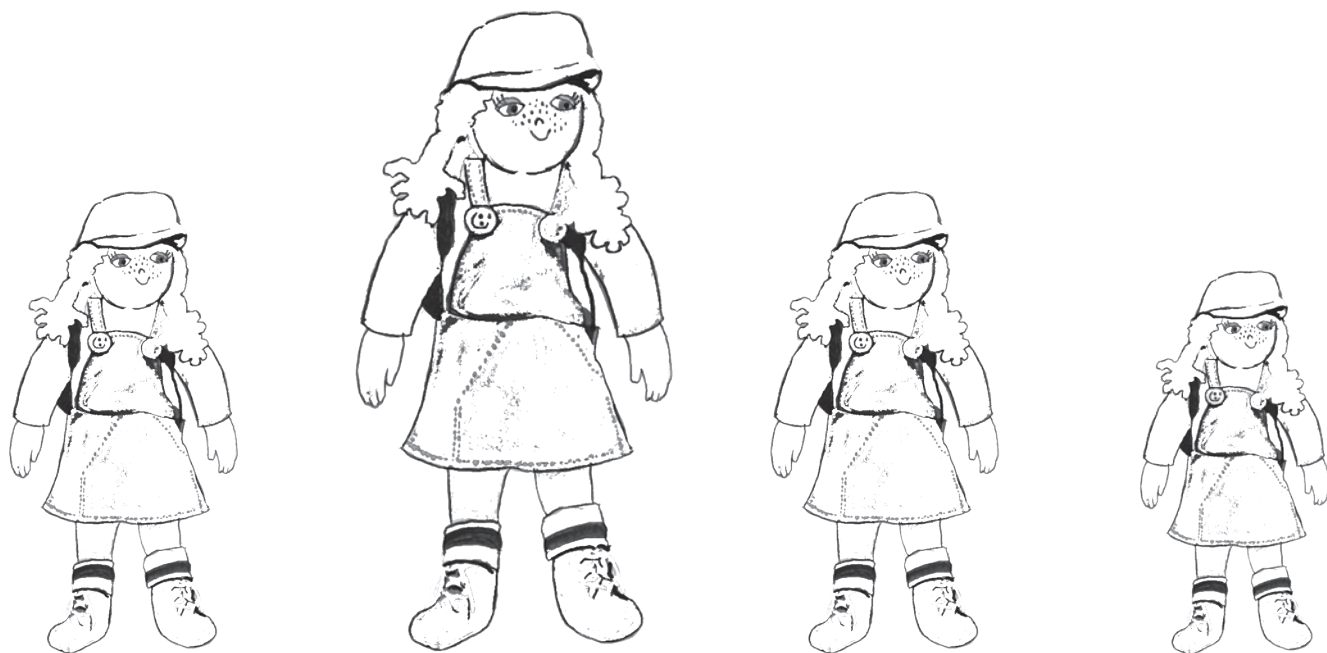



Narysuj fragmenty obrazka. Ułóż je w całość i przyklej na kartce.

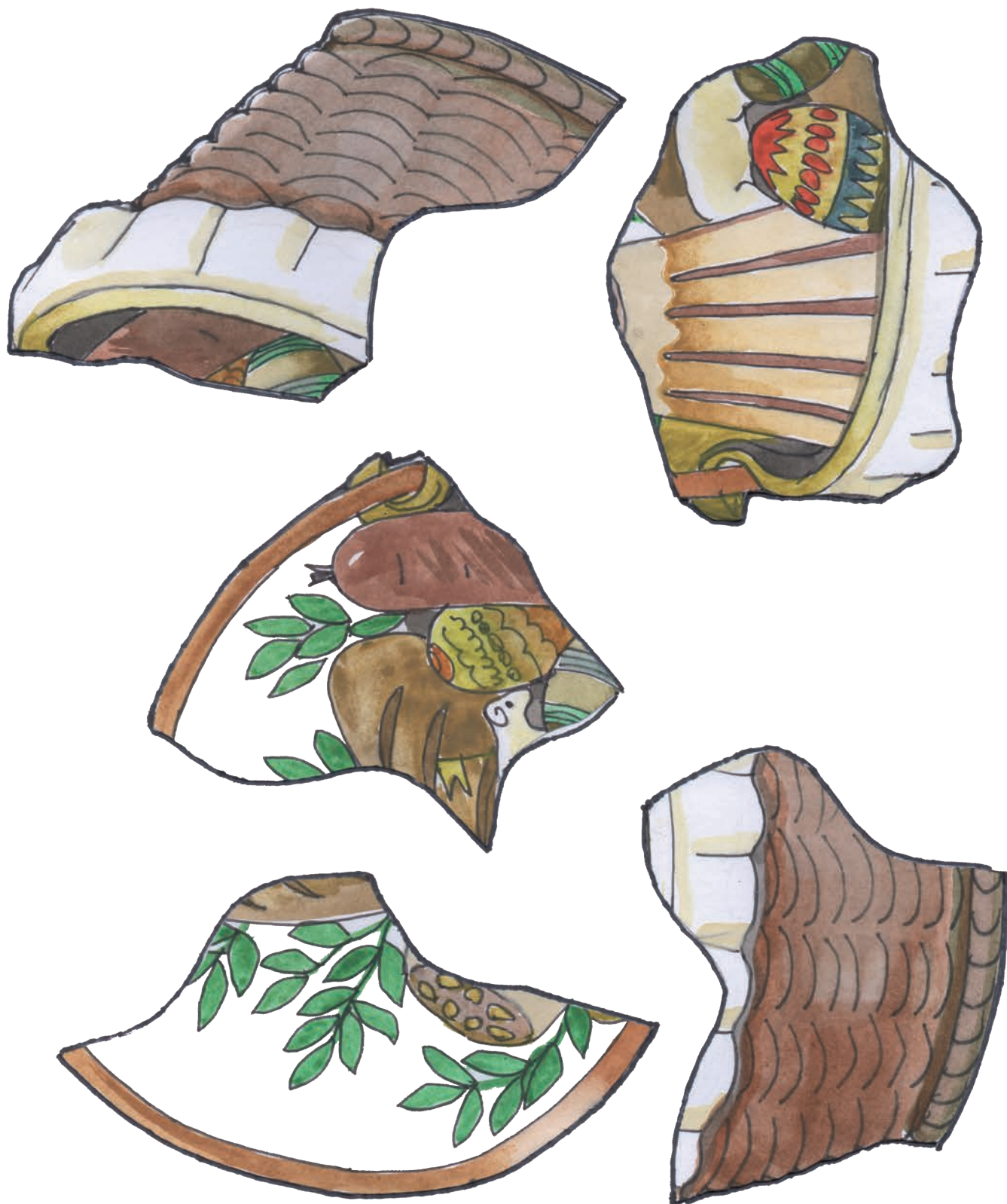



Kasia dostała na urodziny nowa sukienkę. Dokończ wzorki i pokoloruj obrazek.

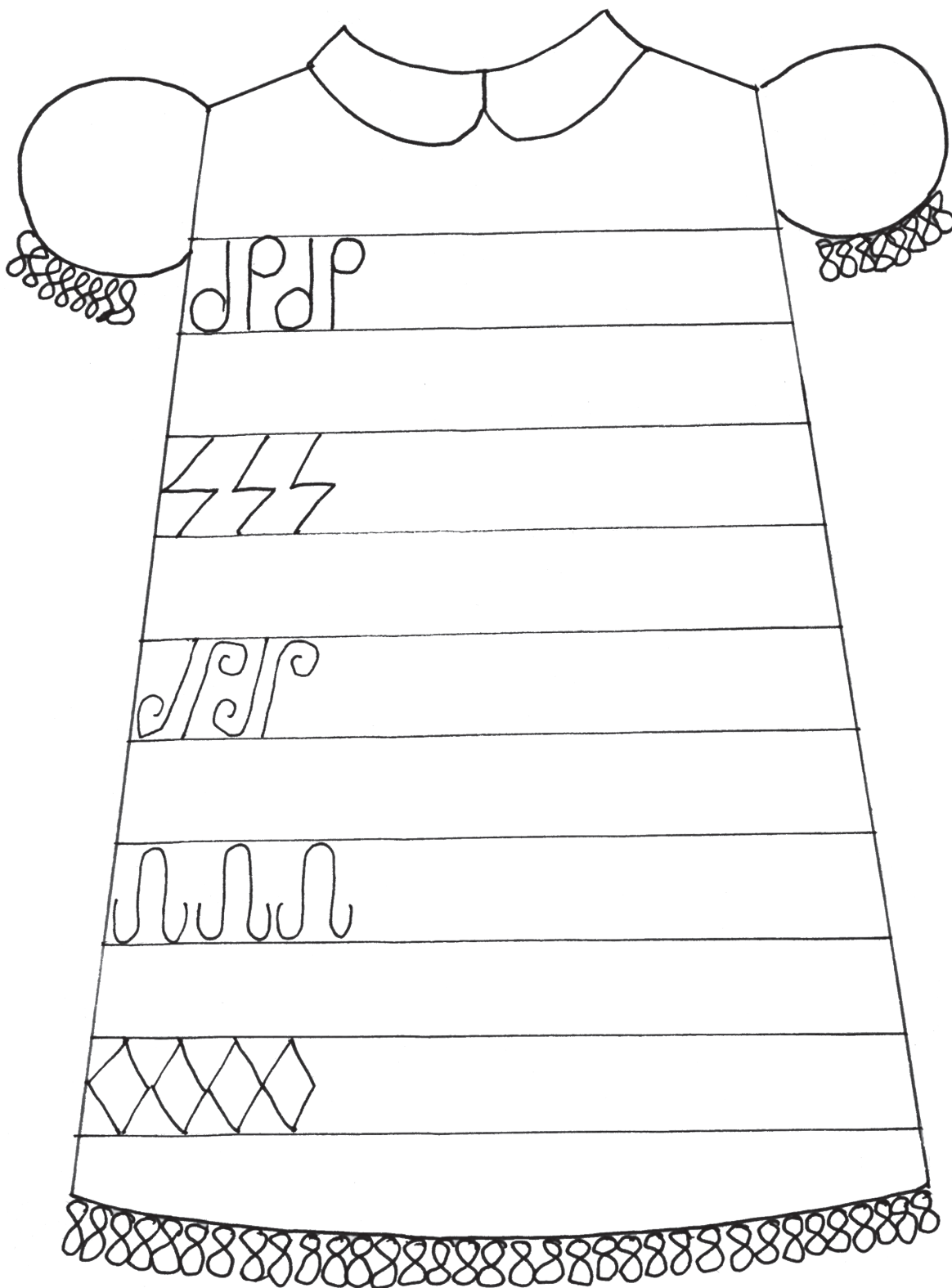





Publikacja powstała w ramach projektu Multimedialne przedszkole – program edukacji przedszkolnej

Autorzy: Małgorzata Malec, Urszula Galas, Małgorzata Dzik, Alicja Szawurska, Radosław Ryzewski

Współpraca merytoryczno-programowa: Beata Siodłak

© Copyright by PCE Lubań 2013

Realizator projektu: Powiat Lubański - Powiatowe Centrum Edukacyjne w Lubaniu

Al. Kombatantów 2, 59-800 Lubań

tel. 75 64 55 340

[www.pceluban.republika.pl](http://www.pceluban.republika.pl)

tel. 75 64 55 342

[www.przedszkolepce.of.pl](http://www.przedszkolepce.of.pl)

Projekt, skład, łamanie, druk i oprawa

*Grafpol* Agnieszka Blicharz-Krupińska

ul. Czarnieckiego 1, 53-650 Wrocław

tel. 507 096 545; fax 71 797 88 80



Nakład: 350 egz.

EGZEMPLARZ BEZPŁATNY

ISBN: 978-83-64423-07-9